



06 - 06 - 81

PMA-MA / CCL
Folha: _____
Servidora(s): _____

MUNICÍPIO DE AÇAILÂNDIA (MA)
PODER EXECUTIVO
SECRETARIA DE ECONOMIA E FINANÇAS
COMISSÃO CENTRAL DE LICITAÇÃO - CCL

EDITAL DE LICITAÇÃO
TOMADA DE PREÇOS Nº 004/2018

OBJETO: Contratação de pessoa jurídica especializada em construção civil para execução dos serviços de reforma e ampliação de escolas da rede municipal de ensino, de interesse da Secretaria Municipal de Educação, no município de Açailândia-MA.

DATA DA REALIZAÇÃO: 06 de novembro de 2018.

HORÁRIO: 09:00h (nove horas).

TERMO DE ABERTURA

Este volume do edital de licitação na modalidade TOMADA DE PREÇOS Nº 004/2018, possui 365 (trezentos e sessenta e cinco) páginas, incluindo esta, numericamente ordenadas e rubricadas por minha pessoa.

Comissão Central de Licitação da Prefeitura Municipal de Açailândia, Estado do Maranhão, em 19 de outubro de 2018.

Bianca Simone Ferreira Lemos
Presidente da Comissão Central de Licitação
Port. nº 827/2018-GAB



08 - 08 - 81

MUNICÍPIO DE AÇAILÂNDIA (MA)
PODER EXECUTIVO
SECRETARIA DE ECONOMIA E FINANÇAS
COMISSÃO CENTRAL DE LICITAÇÃO - CCL

EDITAL DE LICITAÇÃO
TOMADA DE PREÇOS Nº 004/2018
SUMÁRIO

DA CÓPIA INTEGRAL DO EDITAL DE LICITAÇÃO	4
EDITAL DE LICITAÇÃO	6
1. PREÂMBULO	6
2. OBJETO DA LICITAÇÃO	6
3. CONDIÇÕES GERAIS PARA PARTICIPAÇÃO	7
4. RESTRIÇÕES PARA PARTICIPAÇÃO	7
5. CREDENCIAMENTO E REPRESENTAÇÃO	9
6. SESSÃO PÚBLICA PARA RECEBIMENTO DOS DOCUMENTOS DE HABILITAÇÃO E PROPOSTA DE PREÇOS	12
7. DOCUMENTAÇÃO PARA HABILITAÇÃO	14
8. VISITA AO LOCAL DAS OBRAS E INFORMAÇÕES TÉCNICAS	26
9. DAS GARANTIAS DA EXECUÇÃO DO CONTRATO	27
10. FORMA DE APRESENTAÇÃO DA PROPOSTA	29
11. CRITÉRIO DE ACEITABILIDADE DOS PREÇOS	33
12. ABERTURA DOS ENVELOPES E DO JULGAMENTO	33
13. RECURSOS ADMINISTRATIVOS	40
14. HOMOLOGAÇÃO E CONVOCAÇÃO DA EMPRESA VENCEDORA	41
15. CONTRATO	42
16. VIGÊNCIA DO CONTRATO	43
17. FORMA DE PAGAMENTO	43
18. RECOMPOSIÇÃO DO EQUILÍBRIO ECONÔMICO-FINANCEIRO	43
19. CLASSIFICAÇÃO ORÇAMENTÁRIA E FINANCEIRA DOS RECURSOS	43
20. ADIAMENTO, REVOGAÇÃO OU ANULAÇÃO DA PRESENTE LICITAÇÃO	43
21. ACRÉSCIMOS E SUPRESSÕES	44
22. EXECUÇÃO E LOCAL DAS OBRAS	44
23. SANÇÕES ADMINISTRATIVAS	44
24. PENALIDADES	44
25. ILÍCITOS PENAIIS	45
26. IMPUGNAÇÃO DO ATO CONVOCATÓRIO	45
27. PEDIDOS DE ESCLARECIMENTOS	45
28. DISPOSIÇÕES GERAIS	46
29. ANEXOS	47
ANEXO I - "MODELO DE CARTA CREDENCIAL"	49
ANEXO II - DECLARAÇÃO EM CUMPRIMENTO AO DISPOSTO NO INCISO XXXIII DO ART. 7º DA CONSTITUIÇÃO FEDERAL.....	50
ANEXO III - DECLARAÇÃO DE INEXISTÊNCIA DE FATOS SUPERVENIENTES IMPEDITIVOS DE HABILITAÇÃO.....	51



MUNICÍPIO DE AÇAILÂNDIA (MA)
PODER EXECUTIVO
SECRETARIA DE ECONOMIA E FINANÇAS
COMISSÃO CENTRAL DE LICITAÇÃO - CCL

ANEXO IV - DECLARAÇÃO EXPRESSA DE TOTAL CONCORDÂNCIA COM OS TERMOS DO EDITAL	52
ANEXO V - DECLARAÇÃO DE LOCALIZAÇÃO E FUNCIONAMENTO.....	53
ANEXO VI - TERMO DE COMPROMISSO DE COMBATE À CORRUPÇÃO E AO CONLUÍO ENTRE LICITANTES E DE RESPONSABILIDADE SOCIOAMBIENTAL	54
ANEXO VII - DECLARAÇÃO QUE O(S) EMPRESÁRIO / SÓCIO(S) / DIRIGENTE(S) / RESPONSÁVEL(ÉIS) TÉCNICO(S) NÃO É(SÃO) SERVIDOR(ES) PÚBLICO(S) DO MUNICÍPIO DE AÇAILÂNDIA-MA.....	56
ANEXO VIII - DECLARAÇÃO DE IDONEIDADE.....	57
ANEXO IX - DECLARAÇÃO DE AUSÊNCIA DE PROCESSO JUDICIAL COM SENTENÇA DEFINITIVA.....	58
ANEXO X - DECLARAÇÃO DE AUSÊNCIA DE IMPEDIMENTOS PREVISTOS NOS ARTIGOS 29, INCISO IX COM 54, INCISO I, ALÍNEA "A" E INCISO II, ALÍNEA "A", DA CONSTITUIÇÃO FEDERAL	59
ANEXO XI - DECLARAÇÃO DE INFORMAÇÃO DA ATIVIDADE DE MAIOR RECEITA.....	60
ANEXO XII - DECLARAÇÃO DE ENQUADRAMENTO.....	61
ANEXO XIII - DECLARAÇÃO DE VISITA E RECEBIMENTO DE INFORMAÇÕES TÉCNICAS.....	62
ANEXO XIV - "MODELO DO RESUMO DA PROPOSTA"	63
ANEXO XV - PROJETO BÁSICO.....	65
ANEXO XVII - "MINUTA DO CONTRATO"	349
ANEXO XVIII - "MINUTA DA ORDEM DE SERVIÇO"	362
ANEXO XIX - TERMO DE RECEBIMENTO PROVISÓRIO DE MEDIÇÃO.....	363
ANEXO XX - TERMO DE RECEBIMENTO DEFINITIVO DE MEDIÇÃO	364
TERMO DE ENCERRAMENTO	365

5



MUNICÍPIO DE AÇAILÂNDIA (MA)
PODER EXECUTIVO
SECRETARIA DE ECONOMIA E FINANÇAS
COMISSÃO CENTRAL DE LICITAÇÃO - CCL

TERMO DE RECEBIMENTO
DA CÓPIA INTEGRAL DO EDITAL DE LICITAÇÃO

Licitação: TOMADA DE PREÇOS Nº 004/2018.

Data da realização do certame: 06 de Novembro de 2018.

IDENTIFICAÇÃO DA EMPRESA (Preencher preferencialmente com letra de forma).

Razão Social: _____

CNPJ nº: _____ Insc. Estadual nº: _____

Endereço: _____

Cidade: _____ Estado: _____

E-mail: _____

(DDD) Telefone: (____) _____ (DDD) Fax: (____) _____

IDENTIFICAÇÃO DO RESPONSÁVEL PELO RECEBIMENTO

Nome completo: _____

Cédula de Identidade nº: _____ Órgão emissor: _____

CPF nº _____ (DDD) Telefone: (____) _____

E-mail: _____

Cargo/função que exerce na empresa: () Sócio/Empresário; () Outros: _____

Data do recebimento do edital: ____/____/____.

Assinatura/rubrica do responsável: _____

COMO SUA EMPRESA OBTVEU CONHECIMENTO DA LICITAÇÃO? (Marcar X)

- () Fui convidado;
() Publicação no quadro de avisos da prefeitura municipal;
() Publicação na Imprensa Oficial (Diário Oficial do Município de Açailândia-DOM);
() Publicação na Imprensa Oficial (Diário Oficial do Estado do Maranhão-DOE);
() Publicação na Imprensa Oficial (Diário Oficial da União-DOU);
() Publicação em jornal (Jornal Pequeno);
() Publicação no site oficial desta Prefeitura Municipal (www.acailandia.ma.gov.br);
() Publicação no site oficial do Tribunal de Contas/MA (www.tce.ma.gov.br);
() Outros meios: _____

Obs: A empresa licitante interessada que retirar o edital desta licitação pela internet, deverá enviar este formulário devidamente preenchido e assinado para o e-mail licitacao@acailandia.ma.gov.br ou encaminhar/entregar na Prefeitura Municipal de Açailândia/CCL no endereço abaixo. Tal medida far-se-á

Handwritten signature



MUNICÍPIO DE AÇAILÂNDIA (MA)
PODER EXECUTIVO
SECRETARIA DE ECONOMIA E FINANÇAS
COMISSÃO CENTRAL DE LICITAÇÃO - CCL

necessária para a Comissão Central de Licitação informar à empresa licitante interessada quaisquer assuntos pertinentes à referida licitação.

Σ



MUNICÍPIO DE AÇAILÂNDIA (MA)
PODER EXECUTIVO
SECRETARIA DE ECONOMIA E FINANÇAS
COMISSÃO CENTRAL DE LICITAÇÃO - CCL

EDITAL DE LICITAÇÃO
TOMADA DE PREÇOS Nº 004/2018

1. PREÂMBULO

- 1.1. O município de Açailândia (MA), através da Prefeitura Municipal de Açailândia, por meio da Comissão Central de Licitação – CCL, torna público aos interessados que, com base na Lei nº 8.666/93 e suas alterações posteriores, Lei nº 123/2006 e suas alterações posteriores, Decreto Municipal nº 136/2015 e suas alterações posteriores e Decreto Municipal nº 177/2018 e suas alterações posteriores, fará realizar às 9:00h (nove horas) do dia 06 de novembro de 2018, licitação na modalidade Tomada de Preços nº 004/2018, sob a forma de execução indireta e regime de empreitada por preço global, do tipo menor preço (global por item), tendo por objeto a contratação de pessoa jurídica especializada em construção civil para execução dos serviços de reforma e ampliação de escolas da rede municipal de ensino, de interesse da Secretaria Municipal de Educação, no município de Açailândia-MA.
- 1.2. O procedimento licitatório obedecerá integralmente às disposições da Lei nº 8.666/93 e suas alterações posteriores, bem como as condições estabelecidas neste edital e seus anexos.
- 1.3. O recebimento dos envelopes contendo os documentos de habilitação e as propostas de preços, deverão ser entregues na sala da Comissão Central de Licitação, situada à Av. Santa Luzia, s/nº, Parque das Nações, Açailândia-MA, às 9:00h (nove horas) do dia 06 de Novembro de 2018.
- 1.4. A entrega da proposta leva a participante a aceitar e acatar as normas contidas no presente edital.

2. OBJETO DA LICITAÇÃO

- 2.1. A presente licitação tem por objeto a contratação de pessoa jurídica especializada em construção civil para execução dos serviços de reforma e ampliação de 16 (dezesseis) escolas municipais, cujos projetos básicos estão no anexo XV deste edital, de interesse da Secretaria Municipal de Educação, no município de Açailândia-MA, conforme especificações contidas neste edital.

3



MUNICÍPIO DE AÇAILÂNDIA (MA)
PODER EXECUTIVO
SECRETARIA DE ECONOMIA E FINANÇAS
COMISSÃO CENTRAL DE LICITAÇÃO - CCL

2.2. O valor estimado para execução das obras é de R\$ 2.314.332,03 (dois milhões trezentos e catorze mil trezentos e trinta e dois reais e três centavos).

3. CONDIÇÕES GERAIS PARA PARTICIPAÇÃO

3.1. Poderão participar desta licitação:

3.1.1. Quaisquer empresas interessadas que se enquadrem no ramo de atividade pertinente ao objeto desta licitação e que sejam cadastradas na Prefeitura Municipal de Açailândia-MA, setor de licitação, ou ainda, quando não sejam cadastradas, que atendam, perante a Comissão Central de Licitação - CCL, até o terceiro dia anterior à data do recebimento dos envelopes de documentação e proposta de preços, a todas as condições exigíveis para cadastramento na forma da Lei nº 8.666/93 e alterações posteriores..

3.1.1.1. É facultado a Comissão Central de Licitação no decorrer da sessão pública, pesquisar junto ao Ministério do Planejamento, Orçamento e Gestão do Governo Federal, se o(s) ramo(s) de atividade enquadrado(s) na Classificação Nacional de Atividades Econômicas/CNAE, compreende(m) o objeto ora licitado.

4. RESTRIÇÕES PARA PARTICIPAÇÃO

4.1. Será vedada a participação de empresas:

4.1.1. Empresas que não atenderem às condições deste edital;

4.1.2. Empresas que estejam em concordata ou em processo de falência, sob concurso de credores, em dissolução ou em liquidação;

4.1.3. Empresas que tenham sido suspensas ou declaradas inidôneas para participar de licitações e/ou contratar por órgão da administração pública, direta ou indireta, federal, estadual, municipal ou do Distrito Federal, por meio de ato publicado no Diário Oficial da União, do Estado ou Diário do Município, enquanto perdurarem os motivos determinantes da punição. Igualmente não poderão participar as empresas suspensas ou declaradas inidôneas para participar de licitações e/ou contratar com a Prefeitura Municipal de Açailândia-MA;

4.1.4. Empresas reunidas em consórcio, que sejam controladas, coligadas ou subsidiárias entre si, qualquer que seja sua forma de constituição;

5



MUNICÍPIO DE AÇAILÂNDIA (MA)
PODER EXECUTIVO
SECRETARIA DE ECONOMIA E FINANÇAS
COMISSÃO CENTRAL DE LICITAÇÃO - CCL

- 4.1.5. Servidor de qualquer órgão ou entidade vinculada a Prefeitura Municipal de Açailândia-MA, bem assim a empresa da qual tal servidor seja empresário, sócio, dirigente ou responsável técnico;
- 4.1.6. Estrangeiras não autorizadas a funcionar no País;
- 4.1.7. Empresas [incluindo empresário, sócio(s), dirigente(s), responsável(eis) técnico(s), e/ou qualquer outro(s) responsável(eis), independente da denominação] que estão respondendo processo judicialmente com sentença definitiva, em quaisquer esferas governamentais, relativamente a fraudes em licitações públicas, danos ao erário público e/ou formação de quadrilha;
- 4.1.8. Empresas que possuam entre si, parentes até o 3º (terceiro) grau, consanguíneos ou por afinidade;
- 4.1.9. Empresas que possuam empresário, sócio(s), dirigente(s), responsável(eis) técnico(s), e/ou qualquer outro(s) responsável(eis), independente da denominação, com participação entre as mesmas;
- 4.1.10. Empresas cujo objeto social não seja pertinente e compatível com o objeto desta licitação;
- 4.1.11. Empresas cujos proprietários e/ou sócios exerçam mandato eletivo capaz de ensejar os impedimentos previstos nos arts. 29, inciso IX com 54, I, "a" e II, "a", da Constituição Federal.
- 4.1.12. Empresas que não possuam endereço físico, bem como local e instalações adequados e compatíveis para o exercício do ramo de atividade da mesma.
- 4.1.12.1. É facultado à Comissão Central de Licitação, visitar in loco, a(s) sede(s) da(s) empresa(s) participante(s) deste certame, para fins de comprovação da existência de endereço físico, bem como constatar que o local e instalações são adequados e compatíveis para o exercício do ramo de atividade. Havendo a referida visita, reserva-se a Comissão Central de Licitação fotografar a área externa (fachada) e/ou área interna do imóvel onde está localizada a empresa.

✓



06 - 08 - 81

MUNICÍPIO DE AÇAILÂNDIA (MA)
PODER EXECUTIVO
SECRETARIA DE ECONOMIA E FINANÇAS
COMISSÃO CENTRAL DE LICITAÇÃO - CCL

- 4.1.12.1.1. Após a visita in loco e constatado que o endereço da empresa participante é fictício, podendo esta ser considerada uma “empresa fantasma”, a Comissão Central de Licitação inabilitará/excluirá automaticamente a empresa do certame, declarando-a inidônea, garantida a prévia defesa em processo regular e encaminhará os autos do processo para o Ministério Público do Estado do Maranhão aplicar as demais penalidades previstas em lei.

5. CREDENCIAMENTO E REPRESENTAÇÃO

- 5.1. As empresas licitantes que se fizerem representar nesta licitação, além dos envelopes de “habilitação” e “proposta de preços”, deverão efetuar seu credenciamento e entregá-lo no ato de entrega dos envelopes, conforme abaixo:

5.1.1. SÓCIO(A), EMPRESÁRIO(A) OU ASSEMELHADO(A):

- 5.1.1.1. Deverá apresentar cópia cédula de identidade ou documento equivalente que possua foto, requerimento de empresário, no caso de empresa individual, ou empresa individual de responsabilidade limitada – EIRELI, ou ato constitutivo, estatuto ou contrato social em vigor, devidamente registrado, em se tratando de sociedades comerciais, e, no caso de sociedade por ações, acompanhado de documentos de eleição de seus administradores, ou inscrição do ato constitutivo, no caso de sociedades civis, acompanhada de prova de diretoria em exercício, ou decreto de autorização, em se tratando de empresa ou sociedade estrangeira em funcionamento no País, e ato de registro ou autorização para funcionamento expedido pelo órgão competente, quando a atividade assim o exigir, que comprovem sua capacidade de representante legal, com expressa previsão dos poderes para exercício de direitos e assunção de obrigações. Em caso de administrador eleito em ato apartado, deverá ser apresentada ata de reunião ou assembleia em que se deu a eleição.



MUNICÍPIO DE AÇAILÂNDIA (MA)
PODER EXECUTIVO
SECRETARIA DE ECONOMIA E FINANÇAS
COMISSÃO CENTRAL DE LICITAÇÃO - CCL

5.1.2. PROCURADOR(A) OU ASSEMELHADO(A):

5.1.2.1. Deverá apresentar Instrumento Público de Mandato (Procuração), assinada por tabelião e possuindo o selo de fiscalização do Poder Judiciário do Estado da sede do Cartório, outorgando obrigatoriamente poderes para representar a mesma em licitações públicas, interpor recurso e renunciar a sua interposição. A outorgante poderá ainda, conferir a(ao) outorgado(a) poderes para emitir proposta de preços, emitir declarações, receber intimação/convocação, assinar contrato, assim como praticar todos os demais atos pertinentes ao certame em nome da outorgante. Deverá apresentar juntamente com o referido instrumento, cópia de cédula de identidade ou documento equivalente que possua foto do(a) outorgado(a), requerimento de empresário, no caso de empresa individual, ou empresa individual de responsabilidade limitada – EIRELI, ou ato constitutivo, estatuto ou contrato social em vigor, devidamente registrado, em se tratando de sociedades comerciais, e, no caso de sociedade por ações, acompanhado de documentos de eleição de seus administradores, ou inscrição do ato constitutivo, no caso de sociedades civis, acompanhada de prova de diretoria em exercício, ou decreto de autorização, em se tratando de empresa ou sociedade estrangeira em funcionamento no País, e ato de registro ou autorização para funcionamento expedido pelo órgão competente, quando a atividade assim o exigir, que comprovem a capacidade de representante legal do outorgante, com expressa previsão dos poderes para exercício de direitos e assunção de obrigações; ou

5.1.2.2. Deverá apresentar Instrumento Particular de Mandato (Procuração) ou Carta Credencial (Modelo no Anexo I deste edital), com firma reconhecida em cartório do outorgante, outorgando obrigatoriamente poderes para representar a mesma em licitações públicas, interpor recurso e renunciar a sua interposição. A outorgante poderá ainda, conferir a(ao) outorgado(a) poderes para emitir proposta de preços, emitir declarações, receber intimação/convocação, assinar contrato, assim como praticar todos os demais atos pertinentes ao certame em nome da outorgante. Deverá apresentar juntamente



MUNICÍPIO DE AÇAILÂNDIA (MA)
PODER EXECUTIVO
SECRETARIA DE ECONOMIA E FINANÇAS
COMISSÃO CENTRAL DE LICITAÇÃO - CCL

com o referido instrumento ou carta credencial, cópia da cédula de identidade ou documento equivalente que possua foto do(a) outorgado(a), requerimento de empresário, no caso de empresa individual, ou empresa individual de responsabilidade limitada – EIRELI, ou ato constitutivo, estatuto ou contrato social em vigor, devidamente registrado, em se tratando de sociedades comerciais, e, no caso de sociedade por ações, acompanhado de documentos de eleição de seus administradores, ou inscrição do ato constitutivo, no caso de sociedades civis, acompanhada de prova de diretoria em exercício, ou decreto de autorização, em se tratando de empresa ou sociedade estrangeira em funcionamento no País, e ato de registro ou autorização para funcionamento expedido pelo órgão competente, quando a atividade assim o exigir, que comprovem a capacidade de representante legal do outorgante, com expressa previsão dos poderes para exercício de direitos e assunção de obrigações.

- 5.2. Os documentos enumerados nos itens 5.1.1 e 5.1.2 deste edital, deverão ser apresentados, obrigatoriamente, da seguinte forma:
- 5.2.1. Cópia(s) do(s) documento(s) devidamente autenticada(s) em cartório; ou
- 5.2.2. Cópias dos documentos devidamente autenticados por qualquer servidor da Comissão Central de Licitação.
- 5.2.2.1. A empresa licitante que optar pela forma disposta no item 5.2.2 deste edital, deverá comparecer na sala da Comissão Central de Licitação - CCL, situada na Prefeitura Municipal de Açailândia, com sede à Av. Santa Luzia, s/nº, Parque das Nações, Açailândia-MA, em dias úteis, de segunda-feira a sexta-feira, no horário das 08:00h (oito horas) às 14:00h (quatorze horas), munido dos documentos originais juntamente com as respectivas cópias a serem autenticadas, no prazo máximo de 24 horas antes da realização do certame.
- 5.3. Todos os documentos apresentados para credenciamento serão juntados aos autos do processo desta licitação e não serão devolvidos a(s) empresa(s) licitante(s).



MUNICÍPIO DE AÇAILÂNDIA (MA)
PODER EXECUTIVO
SECRETARIA DE ECONOMIA E FINANÇAS
COMISSÃO CENTRAL DE LICITAÇÃO - CCL

- 5.4. A não apresentação ou incorreção nos documentos de credenciamento a que se refere o item 5.1 deste edital, bem como a apresentação de documentos ilegíveis, não excluirá a empresa licitante do certame, mas impedirá o representante de se manifestar e responder pela mesma, e de praticar qualquer outro ato inerente a este certame.
- 5.5. A empresa licitante poderá, a qualquer tempo, substituir o representante legal por outro, desde que apresente todos os documentos necessários para credenciamento, devendo ser observada a restrição constante do item 5.4 deste edital.
- 5.5.1. A empresa licitante apenas poderá substituir o representante legal, caso o mesmo esteja devidamente credenciado na sessão pública anterior.
- 5.6. Não será admitida a entrega de apenas um envelope.
- 5.7. Caso seja necessária a interrupção e/ou suspensão da sessão para análise e/ou quaisquer averiguações ou diligências decorrentes de fatos supervenientes, destacando-se estes, a visita in loco na sede da(s) empresa(s) licitante(s) participante(s) do certame para fins de comprovação da existência de endereço físico, os envelopes “habilitação” e “proposta de preços” da(s) empresa(s) participante(s) ficarão sob a guarda do Presidente da CCL devidamente lacrados e inviolados. O Presidente da CCL designará nova data para a continuação dos trabalhos.
- 6. SESSÃO PÚBLICA PARA RECEBIMENTO DOS DOCUMENTOS DE HABILITAÇÃO E PROPOSTA DE PREÇOS**
- 6.1. A sessão pública para recebimento e abertura dos envelopes contendo os documentos de habilitação e as propostas de preços dos proponentes, será pública, dirigida pelo presidente da Comissão Central de Licitação e realizada de acordo com as disposições da Lei Federal nº 8.666/93 e alterações posteriores, e em conformidade com este edital e seus anexos, na data, local e horário indicado no preâmbulo deste edital.
- 6.2. Na mesma data, local e hora marcados, antes do início da sessão, as empresas licitantes deverão apresentar:

✓



MUNICÍPIO DE AÇAILÂNDIA (MA)
PODER EXECUTIVO
SECRETARIA DE ECONOMIA E FINANÇAS
COMISSÃO CENTRAL DE LICITAÇÃO - CCL

- 6.2.1. Credenciamento (somente para as empresas que se fizerem presentes, devendo cumprir o disposto no item 5 deste edital), separadamente dos envelopes.
- 6.2.2. Envelope “Habilitação”, contendo os documentos para habilitação, observado o disposto no item 7 deste edital.
- 6.2.3. Envelope “Proposta de Preços”, contendo o(s) preço(s) do objeto ora licitado, observado o disposto no item 10 deste edital.
- 6.3. Declarada à abertura da sessão pelo presidente, não mais serão admitidos novos proponentes, passando-se imediatamente ao recebimento dos envelopes contendo, em separado, os documentos de habilitação e as propostas de preços, em envelopes opacos, lacrados e rubricados no fecho, contendo em suas partes externas e frontais, em caracteres destacados, os seguintes dizeres:

ENVELOPE 01 – DOCUMENTOS DE HABILITAÇÃO

Razão social: _____

CNPJ nº: _____

Endereço: _____

À

Comissão Central de Licitação – CCL

Prefeitura Municipal de Açailândia

Av. Santa Luzia, s/nº, Parque das Nações, Cep 65.930-000, Açailândia-MA.

TOMADA DE PREÇOS Nº 004/2018 – “Documentação para habilitação”

ENVELOPE 02 – PROPOSTA DE PREÇOS

Razão social: _____

CNPJ nº: _____

Endereço: _____

À

Comissão Central de Licitação – CCL

Prefeitura Municipal de Açailândia

Av. Santa Luzia, s/nº, Parque das Nações, Cep 65.930-000, Açailândia-MA.

TOMADA DE PREÇOS Nº 004/2018 – “Proposta de preços”

- 6.4. Não será admitida a entrega de apenas um envelope.



MUNICÍPIO DE AÇAILÂNDIA (MA)
PODER EXECUTIVO
SECRETARIA DE ECONOMIA E FINANÇAS
COMISSÃO CENTRAL DE LICITAÇÃO - CCL

7. DOCUMENTAÇÃO PARA HABILITAÇÃO

7.1. A documentação para habilitação deverá ser entregue em envelope separado, devidamente fechado e rubricado no fecho, identificado conforme indicado no item 6.3 deste edital.

7.2. A empresa licitante deverá apresentar, obrigatoriamente, a seguinte documentação:

7.2.1. Habilitação Jurídica:

7.2.1.1. Cédula de identidade do empresário (no caso de empresário, ou empresa individual de responsabilidade limitada - EIRELI), ou de todos os sócios (no caso de sociedade civil ou empresa Ltda), ou do(a) presidente (no caso de cooperativa, fundação ou sociedade anônima); e

7.2.1.2. Requerimento de Empresário, no caso de empresa individual; ou

7.2.1.3. Empresa Individual de Responsabilidade Limitada - EIRELI; ou

7.2.1.4. Ato constitutivo, estatuto ou contrato social em vigor e suas respectivas alterações ou consolidado, devidamente registrado, em se tratando de sociedades comerciais, e, no caso de sociedade por ações, acompanhado de documentos de eleição de seus administradores; ou

7.2.1.5. Inscrição do ato constitutivo, no caso de sociedades civis, acompanhada de prova de diretoria em exercício; ou

7.2.1.6. Decreto de autorização, em se tratando de empresa ou sociedade estrangeira em funcionamento no País, e ato de registro ou autorização para funcionamento expedido pelo órgão competente, quando a atividade assim o exigir.

7.2.2. Regularidade Fiscal e Trabalhista:

3



MUNICÍPIO DE AÇAILÂNDIA (MA)
PODER EXECUTIVO
SECRETARIA DE ECONOMIA E FINANÇAS
COMISSÃO CENTRAL DE LICITAÇÃO - CCL

- 7.2.2.1. Prova de inscrição no Cadastro Nacional de Pessoas Físicas (CPF) do empresário (no caso de micro empreendedor individual, ou empresário, ou empresa individual de responsabilidade limitada - EIRELI), ou de todos os sócios (no caso de sociedade civil ou empresa ltda), ou do(a) presidente (no caso de cooperativa, fundação ou sociedade anônima), comprovando a inscrição para com a Fazenda Federal.
- 7.2.2.1.1. É facultada a apresentação da prova de inscrição no Cadastro Nacional de Pessoas Físicas (CPF), se a numeração do mesmo estiver explícita na cédula de identidade.
- 7.2.2.2. Prova de inscrição no Cadastro Nacional de Pessoa Jurídica (CNPJ), através do Comprovante de Inscrição e de Situação Cadastral, emitido pela Secretaria da Receita Federal do Ministério da Fazenda, comprovando possuir situação cadastral ativa para com a Fazenda Federal.
- 7.2.2.3. Prova de inscrição no Cadastro de Contribuintes Municipal, através de Ficha Cadastral ou Alvará de Localização e Funcionamento, expedido pelo Município do domicílio ou sede da empresa licitante, comprovando possuir inscrição ativa no cadastro de contribuintes municipal.
- 7.2.2.4. Certidão Conjunta Negativa, ou Certidão Conjunta Positiva com efeitos de Negativa, de Tributos e Contribuições Federais e Dívida Ativa da União, emitida pela Secretaria da Receita Federal do Ministério da Fazenda, comprovando a regularidade para com a Fazenda Federal.
- 7.2.2.5. Certidão Negativa de Débitos, ou Certidão Positiva com efeitos de Negativa, expedida pelo Estado do domicílio ou sede da empresa licitante, comprovando a regularidade para com a Fazenda Estadual.
- 7.2.2.6. Certidão Negativa, ou Certidão Positiva com efeitos de Negativa, quanto à Dívida Ativa do Estado, expedida pelo



MUNICÍPIO DE AÇAILÂNDIA (MA)
PODER EXECUTIVO
SECRETARIA DE ECONOMIA E FINANÇAS
COMISSÃO CENTRAL DE LICITAÇÃO - CCL

Estado do domicílio ou sede da empresa licitante, comprovando a regularidade para com a Fazenda Estadual.

- 7.2.2.7. Certidão Negativa de Débitos, ou Certidão Positiva com efeitos de Negativa, relativa à atividade econômica, expedida pelo Município do domicílio ou sede da empresa licitante, comprovando a regularidade para com a Fazenda Municipal.
- 7.2.2.8. Certidão Negativa, ou Certidão Positiva com efeitos de Negativa, quanto à Dívida Ativa do Município, expedida pelo Município do domicílio ou sede da empresa licitante, comprovando a regularidade para com a Fazenda Municipal.
- 7.2.2.9. Certidão Negativa de Débito, expedida pelo Instituto Nacional de Seguridade Social – INSS, comprovando a regularidade perante a Seguridade Social.
- 7.2.2.10. Certificado de Regularidade de Situação do FGTS – CRF, emitido pela Caixa Econômica Federal – CEF, comprovando a regularidade perante o Fundo de Garantia por Tempo de Serviço.
- 7.2.2.11. Certidão Negativa de Débitos Trabalhistas (CNDT), ou Positiva com efeitos de Negativa, emitida pelo Tribunal Superior do Trabalho ou Conselho Superior da Justiça do Trabalho ou Tribunais Regionais do Trabalho, comprovando a inexistência de débitos inadimplidos perante a Justiça do Trabalho.

7.2.3. Qualificação Técnica:

- 7.2.3.1. Certidão de registro de regularidade de situação junto ao Conselho Regional de Engenharia, Arquitetura e Agronomia – CREA da sede da empresa licitante, comprovando a regularidade para com a entidade profissional competente.
- 7.2.3.1.1. As empresas sediadas em outras regiões de jurisdição do CREA, deverão apresentar visto do CREA-MA, nos termos do art. 65, da Lei 5.194, de 14/12/66.

3 ✓



MUNICÍPIO DE AÇAILÂNDIA (MA)
PODER EXECUTIVO
SECRETARIA DE ECONOMIA E FINANÇAS
COMISSÃO CENTRAL DE LICITAÇÃO - CCL

- 7.2.3.2. Capacitação técnico-profissional: Comprovação da empresa licitante possuir em seu quadro permanente na data prevista da realização da licitação, como seu responsável Técnico, obrigatoriamente, engenheiro civil detentor de Atestado(s) de Responsabilidade ou Capacidade Técnica, fornecido(s) por pessoa jurídica de direito público ou privado, devidamente averbado(s) no CREA, acompanhado(s) da(s) respectiva(s) Certidão(ões) de Acervo Técnico – CAT, comprovando que a licitante tenha prestado ou esteja prestando serviço compatível com o objeto da presente licitação.
- 7.2.3.2.1. O(s) atestado(s) ou declaração(ões) de capacidade técnica, deverá(ão) ser apresentado(s) em papel timbrado, contendo o nome, CNPJ e endereço do emitente, devendo estar assinado(s) ou rubricado(s), contendo o nome e cargo do emissor que o(s) subscreve(em).
- 7.2.3.3. A comprovação do vínculo empregatício do Responsável Técnico será feita mediante cópia do Contrato de Trabalho com a empresa, constante da Carteira Profissional ou da Ficha de Registro de Empregados (FRE) que demonstre a identificação do profissional, com o visto do Ministério do Trabalho, ou mediante Contrato de Prestação de Serviço devidamente registrado no CREA da região competente, em que conste o profissional como técnico responsável.
- 7.2.3.3.2. Quando se tratar de empresário ou sócio da empresa licitante, tal comprovação será feita através do Requerimento de empresário ou ato constitutivo da mesma e Certidão do CREA, devidamente atualizados.
- 7.2.3.4. Declaração de visita e recebimento de informações técnicas, emitido pela empresa licitante (Modelo no anexo XIII deste edital); ou

3



MUNICÍPIO DE AÇAILÂNDIA (MA)
PODER EXECUTIVO
SECRETARIA DE ECONOMIA E FINANÇAS
COMISSÃO CENTRAL DE LICITAÇÃO - CCL

7.2.3.4.1. A Visita Técnica ao local de execução das obras e serviços é obrigatória e deverá ser realizada pela empresa, através de um responsável técnico devidamente credenciado, com carta de apresentação ou contrato social, se proprietário, e identificado pela cédula de identidade profissional; ou

7.2.3.4.1.1. O prazo para visita iniciar-se-á no dia útil seguinte ao da publicação do Edital, estendendo-se até o dia útil anterior à data prevista para abertura dos envelopes.

7.2.3.10.2. Declaração elaborada em modelo próprio da empresa licitante, informando que tem pleno conhecimento das condições de prestação das obras, dispensando-se neste caso, efetuar visita ao local onde os serviços serão executados, conforme disposto no item 8.3 deste edital.

7.2.4. Qualificação Econômico-Financeira:

7.2.4.1. Balanço Patrimonial e Demonstrações Contábeis do último exercício social, já exigíveis e apresentados na forma da Lei, que comprovem a boa situação financeira, vedada sua substituição por balancetes ou balanços provisórios, conforme segue:

7.2.4.1.1. A comprovação da capacidade econômico-financeira será auferida através dos índices abaixo, conforme a seguinte apuração:

a) Índice de Liquidez Geral ($\geq 1,00$):

$$ILG = \frac{\text{Ativo Circulante} + \text{Realizável a Longo Prazo}}{\text{Passivo Circulante} + \text{Exigível a Longo Prazo}}$$

b) Índice de Liquidez Corrente ($\geq 1,00$)

3



MUNICÍPIO DE AÇAILÂNDIA (MA)
PODER EXECUTIVO
SECRETARIA DE ECONOMIA E FINANÇAS
COMISSÃO CENTRAL DE LICITAÇÃO - CCL

$$ILC = \frac{\textit{Ativo Circulante}}{\textit{Passivo Circulante}}$$

c) Índice de Endividamento Total ($\leq 0,50$)

$$IET = \frac{\textit{Passivo Circulante} + \textit{Exigível a Longo Prazo}}{\textit{Ativo Total}}$$

7.2.4.1.2. É facultado a(s) empresa(s) licitante(s) apresentar(em) o memorial de cálculo acima, pois os índices dos quocientes de capacidade econômico-financeira serão calculados pelo Contabilista da Prefeitura Municipal de Açailândia.

7.2.4.1.3. Serão considerados aceitos como na forma da lei o balanço patrimonial e demonstrações contábeis assim apresentados:

a) A empresa licitante que ainda não encerrou o seu primeiro exercício social, por ter sido constituída a menos de um ano, deverá apresentar, em substituição ao balanço patrimonial, o balanço de abertura devidamente registrado na forma da lei.

b) Os “balanços patrimoniais e as demonstrações contábeis” das sociedades por ações deverão ser apresentados com ata de aprovação pela assembleia geral ordinária, ou ainda, o balanço patrimonial acompanhado da publicação em jornal oficial ou, em jornal de grande circulação com o registro na Junta Comercial. As demais sociedades comerciais e/ou empresariais deverão apresentar balanços patrimoniais e as demonstrações contábeis assinados pelo representante legal da empresa e por contabilista legalmente habilitado, acompanhado dos termos de abertura e de encerramento do livro diário, devidamente autenticados na Junta Comercial da sede ou



MUNICÍPIO DE AÇAILÂNDIA (MA)
PODER EXECUTIVO
SECRETARIA DE ECONOMIA E FINANÇAS
COMISSÃO CENTRAL DE LICITAÇÃO - CCL

domicílio da licitante, na forma da IN nº 65 do Departamento Nacional do Registro do Comércio - DNRC, de 1º de agosto de 1997, artigo 6º ou registrado em Cartório de Registro Civil de Pessoas Jurídicas, para empresa de sociedade simples (S/S).

- c) As sociedades empresárias enquadradas nas regras da Instrução Normativa RFB nº 787, de 19. de novembro de 2007, que institui a Escrituração Contábil Digital – ECD, para fins fiscais e previdenciários poderão apresentar o balanço patrimonial e os termos de abertura e encerramento do livro diário, em versão digital, obedecidas as normas do parágrafo único do art. 2º da citada instrução quanto a assinatura digital nos referidos documentos, quanto a Certificação de Segurança emitida por entidade credenciada pela infraestrutura de Chaves Públicas – Brasileiras – ICP – Brasil, nos termos da IN-RFB nº 926, de 11 de março de 2009.
- d) Na hipótese de alteração do capital social, após a realização do balanço patrimonial, a empresa licitante deverá apresentar documentação de alteração do capital social, devidamente registrada na Junta Comercial ou Entidade em que o Balanço foi arquivado.
- e) A pessoa jurídica optante do Sistema de Lucro Presumido, que no decorrer do ano-calendário, mantiver livro caixa nos termos da Lei nº 8.981, de 20/01/1995, deverá apresentar, juntamente com o balanço patrimonial e demonstrações contábeis, cópias dos termos de abertura e encerramento do livro caixa.

7.2.4.1.4. As empresas que apresentarem resultado do quociente de capacidade econômico-financeira

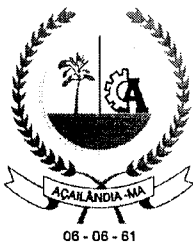

MUNICÍPIO DE AÇAILÂNDIA (MA)
PODER EXECUTIVO
SECRETARIA DE ECONOMIA E FINANÇAS
COMISSÃO CENTRAL DE LICITAÇÃO - CCL

menor do que o exigido, quando de sua habilitação deverão comprovar, considerados os riscos para a administração, capital social ou patrimônio líquido no valor mínimo de 10% (dez por cento) do valor total estimado do objeto desta licitação, disposto no item 2.2 deste edital, admitida a atualização para a data de apresentação da proposta através de índices oficiais.

- 7.2.4.1.5. As empresas participantes deverão disponibilizar no ato da sessão pública, caso seja solicitado pelo presidente da Comissão Central de Licitação, para fins de conferência das escriturações contábeis, o original do Livro Diário ou Livro Caixa (conforme o caso). O referido livro não será incluso nos autos do processo licitatório. No entanto, a ausência do mesmo, caso seja solicitado na sessão e não seja apresentado no ato do certame, a empresa será considerada inabilitada.
- 7.2.4.2. Comprovante de garantia de manutenção da proposta {Caução em dinheiro (través do comprovante de depósito/transferência) ou em Títulos da Dívida Pública; ou Seguro-garantia; ou Fiança Bancária}, correspondente a 3% (três por cento) do valor estimado.
- 7.2.4.3. Certidão negativa de falência ou concordata, expedida pelo distribuidor da sede da pessoa jurídica, ou de execução patrimonial, expedida no domicílio da pessoa física, emitida até 60 (sessenta) dias antes da data do recebimento dos envelopes.
- 7.2.5. Cumprimento do disposto no inciso XXXIII do art. 7º da Constituição Federal: Declaração assinada pelo representante legal da licitante de que está cumprindo o disposto no inciso XXXIII do artigo 7º da Constituição Federal, na forma da Lei nº 9.854/99, conforme modelo do Decreto nº 4.358/02 (Modelo no anexo II deste edital).
- 7.2.6. Declaração de Inexistência de fatos supervenientes impeditivos de habilitação, na forma do § 2º do artigo 32 da Lei Federal 8.666/93,

3



MUNICÍPIO DE AÇAILÂNDIA (MA)
PODER EXECUTIVO
SECRETARIA DE ECONOMIA E FINANÇAS
COMISSÃO CENTRAL DE LICITAÇÃO - CCL

assinada pelo representante legal da empresa licitante (Modelo no anexo III deste edital).

- 7.2.7. Declaração expressa de total concordância com os termos deste edital e seus anexos (Modelo no anexo IV deste edital).
- 7.2.8. Declaração de localização e funcionamento (Modelo no anexo V deste edital), acompanhada de no mínimo 02 (duas) fotografias coloridas da sede da empresa licitante (tamanho mínimo de 10 cm x 15 cm) da área externa (fachada) e interna (escritório, depósito, etc.), comprovando que a empresa possui local e instalações adequados e compatíveis para o exercício do ramo de atividade.
- 7.2.9. Termo de compromisso de combate à corrupção e ao conluio entre licitantes e de responsabilidade socioambiental (Modelo no anexo VI deste edital).
- 7.2.10. Declaração que o(s) empresário / sócio(s) / dirigente(s) / responsável(eis) técnico(s) não é(são) servidor(es) público(s) do Município de Açailândia-MA. (Modelo no anexo VII deste edital).
- 7.2.11. Declaração de idoneidade (Modelo no anexo VIII deste edital).
- 7.2.12. Declaração de ausência de processo judicial com sentença definitiva (Modelo no anexo IX deste edital).
- 7.2.13. Declaração de ausência de impedimentos previstos nos artigos 29, inciso IX com 54, inciso I, alínea "a" e inciso II, alínea "a", da Constituição Federal (Modelo no anexo X deste edital).
- 7.2.14. Declaração de informação da atividade de maior receita (Modelo no anexo XI deste edital); e
- 7.2.15. Declaração de enquadramento de microempresa e empresa de pequeno porte, conforme previsto no Art. 3º da Lei Complementar nº 123/2006 e alterações posteriores. (Modelo no anexo XII deste edital).
- 7.2.15.1. A empresa licitante que for enquadrada na situação de microempresa ou empresa de pequeno porte que desejar



MUNICÍPIO DE AÇAILÂNDIA (MA)
PODER EXECUTIVO
SECRETARIA DE ECONOMIA E FINANÇAS
COMISSÃO CENTRAL DE LICITAÇÃO - CCL

exercer o direito de preferência como critério de desempate, disposto no item 12.2 deste edital, deverá apresentar a declaração de enquadramento (Modelo no anexo XII deste edital), levando-se em consideração o último ano-calendário já exigível, os seguintes valores:

7.2.15.1.1. Microempresa: A receita bruta igual ou inferior a R\$ 360.000,00 (trezentos e sessenta mil reais);

7.2.15.1.2. Empresa de pequeno porte: A receita bruta superior a R\$ 360.000,00 (trezentos e sessenta mil reais) e inferior a R\$ 4.800.000,00 (quatro milhões e oitocentos mil reais).

7.2.15.2. A empresa licitante que enquadrar-se na hipótese do item 7.2.15.1 deste edital e não apresentar a referida declaração ou descumprir a forma da apresentação da mesma, não usufruirá o direito de preferência como critério de desempate. A empresa licitante que não enquadrar-se na situação de microempresa ou empresa de pequeno porte não deverá apresentar a referida declaração, sob pena de falsidade da declaração e conseqüentemente será declarada inabilitada.

7.3. As empresas que apresentarem o Certificado de Registro Cadastral – CRC, emitido pela Comissão Central de Licitação da Prefeitura Municipal de Açailândia-MA, ficam dispensadas de apresentar a documentação exigida nos itens 7.2.1.1 e 7.2.2.1, deste edital, pois o Certificado de Registro Cadastral substitui a referida documentação, conforme preceitua o § 2º e § 3º, do Art. 32 da Lei nº 8.666/93 e alterações posteriores.

7.3.1. As empresas que não forem cadastradas nesta Prefeitura Municipal, deverão obrigatoriamente apresentar toda a documentação para habilitação exigida neste edital.

7.4. A documentação exigida para habilitação deverá ser entregue a Comissão Central de Licitação - CCL, com as seguintes recomendações:



MUNICÍPIO DE AÇAILÂNDIA (MA)
PODER EXECUTIVO
SECRETARIA DE ECONOMIA E FINANÇAS
COMISSÃO CENTRAL DE LICITAÇÃO - CCL

- 7.4.1. Todos os documentos necessários para habilitação deverão obedecer rigorosamente à ordem sequencial listada no item 7.1 deste edital.
- 7.4.2. Os documentos deverão estar enumerados em ordem crescente e rubricados pela empresa licitante.
- 7.5. O não cumprimento ao disposto nos itens 7.4.1 e 7.4.2 deste edital, não inabilitará a empresa licitante, mas impedirá a mesma de manifestar quaisquer recursos e/ou alegações sobre a inexistência de documento(s) exigido(s) para a sua própria habilitação.
- 7.6. As documentações para habilitação valerão nos prazos que lhes são próprios; inexistindo esse prazo, reputar-se-ão válidas por 60 (sessenta) dias, contados de sua expedição, excetuando-se desta regra, apenas o documento exigido no item 7.2.3.2 deste edital.
- 7.7. A documentação para habilitação deverá ser apresentada, obrigatoriamente, da seguinte forma:
- 7.7.1. Cópias dos documentos devidamente autenticados em cartório; ou
- 7.7.2. Cópias dos documentos devidamente autenticados por qualquer servidor da Comissão Central de Licitação.
- 7.7.2.1. A empresa licitante que optar pela forma disposta no item 7.7.2 deste edital, deverá comparecer na sala da Comissão Central de Licitação - CCL, situada na Prefeitura Municipal de Açailândia, com sede à Av. Santa Luzia, s/nº, Parque das Nações, Açailândia-MA, em dias úteis, de segunda-feira a sexta-feira, no horário das 08:00hs (oito horas) às 14:00hs (catorze horas), munido dos documentos originais juntamente com as respectivas cópias a serem autenticadas, no prazo máximo de 24 horas antes da realização do certame.
- 7.8. As certidões expedidas pela internet e que possuam código para averiguação, estão condicionadas à verificação de sua autenticidade nos sites de cada órgão emissor, a ser feita pela Comissão Central de Licitação - CCL, portanto, no caso de apresentação de certidões por meio de cópias, estas não precisarão ser autenticadas.

3

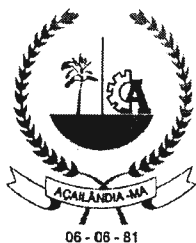

MUNICÍPIO DE AÇAILÂNDIA (MA)
PODER EXECUTIVO
SECRETARIA DE ECONOMIA E FINANÇAS
COMISSÃO CENTRAL DE LICITAÇÃO - CCL

- 7.9. Os documentos expedidos pela participante, deverão, obrigatoriamente, ser emitida em papel timbrado da empresa licitante, possuindo razão social, número do CNPJ, endereço completo, telefone (se houver), fax (se houver) e endereço eletrônico e-mail (se houver). Os referidos documentos deverão ainda, estar assinados ou rubricados pelo representante legal (em conformidade com o item 5.1 deste edital) contendo o nome completo do mesmo.
- 7.10. Não serão aceitos “protocolos de entrega” ou “solicitação de documento” em substituição aos documentos requeridos no presente edital e seus anexos.
- 7.11. Não será concedida prorrogação de prazo para apresentação dos documentos exigidos para a habilitação, com exceção ao disposto no art. 43 da Lei Complementar nº 123/2006 e alterações posteriores, conforme segue:
- 7.11.1. As microempresas e empresas de pequeno porte, por ocasião da participação em certames licitatórios, deverão apresentar toda a documentação exigida para efeito de comprovação de regularidade fiscal, mesmo que esta apresente alguma restrição.
- 7.11.1.1. Havendo alguma restrição na comprovação de regularidade fiscal, será assegurado o prazo de 05 (cinco) dias úteis, cujo termo inicial corresponderá ao momento em que o proponente for declarado vencedor do certame, prorrogáveis por igual período, a critério da administração Pública, para a regularização da documentação, pagamento ou parcelamento do débito, e emissão de eventuais certidões negativas ou positivas com efeitos de negativa.
- 7.12. Se a documentação de habilitação estiver expirada (ver item 7.6 deste edital), não estiver completa e correta ou contrariar qualquer dispositivo deste edital e seus anexos, a Comissão Central de Licitação considerará a empresa licitante inabilitada.
- 7.13. A falsidade das declarações prestadas pela empresa licitante caracteriza crime previsto no artigo 299 do Código Penal, sujeitando-se ainda às sanções administrativas previstas neste edital, bem como demais legislações vigentes.

3



MUNICÍPIO DE AÇAILÂNDIA (MA)
PODER EXECUTIVO
SECRETARIA DE ECONOMIA E FINANÇAS
COMISSÃO CENTRAL DE LICITAÇÃO - CCL

- 7.14. A empresa licitante arcará com todos os custos decorrentes da obtenção e apresentação da documentação para habilitação.
- 7.15. A documentação exigida no item 7.2.2.9 deste edital “Certidão Negativa de Débito, expedida pelo Instituto Nacional de Seguridade Social – INSS”, poderá ser substituída pela documentação exigida no item 7.2.2.4 “Certidão Conjunta Negativa, ou Certidão Conjunta Positiva com efeitos de Negativa, de Tributos e Contribuições Federais e Dívida Ativa da União”, desde que esta tenha sido emitida a partir de 20 de outubro de 2014, conforme Portaria MF 358, de 5 de setembro de 2014 (Ministério da Fazenda).
- 7.16. Todos os documentos habilitação emitidos em língua estrangeira deverão ser entregues acompanhados da tradução para língua portuguesa (Brasil), efetuada por tradutor juramentado e também devidamente consularizados ou registros no Cartório de Tributos e Documentos. Documentos de procedência estrangeira, mas emitidos em língua portuguesa (Brasil), também deverão ser apresentados devidamente consularizados ou registrados no Cartório de Tributos e Documentos.

8. VISITA AO LOCAL DAS OBRAS E INFORMAÇÕES TÉCNICAS

- 8.1 A empresa licitante deverá enviar um responsável técnico devidamente credenciado, para realizar a visita ao local das obras e constatar as condições e peculiaridades inerentes à natureza dos trabalhos.
- 8.2. O representante legal da empresa licitante que efetuar a visita ao local das obras, será acompanhado por servidor(a) público(a) municipal lotado na Comissão Central de Licitação, o qual mostrará o(s) local(is) exato(s) onde será(ão) executado os serviços. Para tanto, deverá comparecer na Secretaria Municipal de Governo localizada no prédio da Prefeitura Municipal de Açailândia, com sede à Av. Santa Luzia, s/nº, Parque das Nações, Cep 65.930-000, Açailândia-MA, em dias úteis, de 2ª a 6ª feira, no horário das 08:00hs (oito horas) às 14:00hs (catorze horas). O(a) servidor(a) público(a) municipal comprovará a realização da visita *in loco*, através de assinatura ou rubrica na declaração expedida pela empresa licitante (Modelo no anexo XIII deste edital). A referida declaração será juntada à documentação de habilitação, nos termos do inciso III do Artigo 30, da Lei 8.666/93 e alterações posteriores.
- 8.3. A empresa licitante que não enviar representante legal para realizar a visita ao local das obras e constatar as condições e peculiaridades inerentes à natureza dos



MUNICÍPIO DE AÇAILÂNDIA (MA)
PODER EXECUTIVO
SECRETARIA DE ECONOMIA E FINANÇAS
COMISSÃO CENTRAL DE LICITAÇÃO - CCL

trabalhos, deverá, obrigatoriamente, expedir declaração em modelo próprio pelo responsável técnico de que tem pleno conhecimento das condições de prestação das obras, não cabendo possíveis alegações futuras da impossibilidade de execução do contrato.

9. DAS GARANTIAS DA EXECUÇÃO DO CONTRATO

9.1. A adjudicatária (empresa vencedora) quando convocada a assinar o contrato, prestará, obrigatoriamente, garantia de execução no percentual de 5% (cinco por cento) do valor do contrato, devendo ter validade de até 30 (trinta) dias além do prazo de vigência do contrato, estabelecido neste edital, podendo optar por uma das seguintes modalidades de garantia:

9.1.1.1. Caução em dinheiro ou em títulos da dívida pública, devendo estes terem sido emitidos sob a forma escritural, mediante registro em sistema centralizado de liquidação e de custódia autorizado pelo Banco Central do Brasil e avaliados pelos seus valores econômicos, conforme definido pelo Ministério da Fazenda;

9.1.1.1.1 No caso de opção pela “caução em dinheiro”, esta deverá ser efetuada através de transferência/depósito em banco na agência de transferência/depósito em banco na agência 1119, conta corrente 254-1, Caixa Econômica Federal (Favorecido: “MUNICÍPIO ACAILÂNDIA”).

9.1.1.1.2 No caso de opção pelo “título da dívida pública”, este deverá estar acompanhado de avaliação da Secretaria do Tesouro Nacional, no qual esta informará sobre a exequibilidade, valor e prazo de resgate, taxa de atualização e condições de resgate.

9.1.1.2 Seguro-garantia:

9.1.1.2.1 No caso da opção pelo “seguro-garantia” o mesmo será feito mediante entrega da competente apólice emitida por entidade em



MUNICÍPIO DE AÇAILÂNDIA (MA)
PODER EXECUTIVO
SECRETARIA DE ECONOMIA E FINANÇAS
COMISSÃO CENTRAL DE LICITAÇÃO - CCL

funcionamento no País e em nome da Prefeitura Municipal de Açailândia-MA, cobrindo o risco de quebra do contrato, pelo prazo da duração do contrato, devendo a contratada providenciar sua prorrogação, por toda a duração do contrato, independente de notificação da Prefeitura Municipal de Açailândia-MA. Deverá a apólice conter expressamente cláusula de atualização financeira, de imprescritibilidade, de inalienabilidade e de irrevogabilidade.

9.1.1.3. Fiança bancária:

9.1.3.1.1 No caso de “fiança bancária”, esta deverá ser, a critério do licitante, fornecida por um banco localizado no Brasil, devidamente autorizado pelo Banco Central do Brasil, pelo prazo da duração do contrato. Deverá a carta de fiança bancária conter cláusula de atualização financeira, de imprescritibilidade, de inalienabilidade e de irrevogabilidade.

9.1.2. A Prefeitura Municipal de Açailândia poderá descontar do valor da garantia toda e qualquer importância que lhe for devida, a qualquer título, pela contratada, inclusive multas.

9.1.2.1. Se o desconto da garantia contratual se efetivar no decorrer do prazo contratual, a garantia deverá ser reintegrada no prazo de 3 (três) dias, a contar da data de recebimento da notificação, sob pena de ser descontada pela contratante na fatura de pagamento correspondente ao mês seguinte.

9.1.3. Se a garantia for utilizada em pagamento de obrigação não cumprida ou de multa aplicada, após o devido processo legal, assegurado o contraditório e a ampla defesa, a contratada se obrigará a depositar o montante da diferença do valor apurado, no máximo de 48hs (quarenta e oito horas), a contar da data em que for notificada pela Prefeitura Municipal de Açailândia.

3

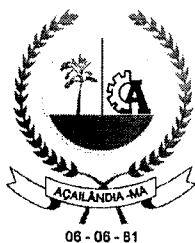

MUNICÍPIO DE AÇAILÂNDIA (MA)
PODER EXECUTIVO
SECRETARIA DE ECONOMIA E FINANÇAS
COMISSÃO CENTRAL DE LICITAÇÃO - CCL

9.1.4. A garantia será restituída em 60 (sessenta) dias após o cumprimento das obrigações contratuais, devidamente atestadas pelo setor competente da Prefeitura Municipal de Açaílândia.

10. FORMA DE APRESENTAÇÃO DA PROPOSTA

10.1. As propostas de preços deverão ser entregues, obrigatoriamente, em envelope separado, devidamente fechado e rubricado no fecho, identificado conforme indicado no item 6.3 deste edital.

10.2. O envelope “proposta de preços”, deverá conter, obrigatoriamente, em 01 (uma) via, os documentos datilografados ou impressos por qualquer processo eletrônico, em papel timbrado da empresa, devidamente datada e assinada na última folha e rubricadas nas demais pelo representante legal da empresa ou por quem tenha poderes de fazê-lo, abaixo enumerados:

10.2.1. Resumo da proposta de preços (Modelo do anexo XIV deste edital);

10.2.2. Proposta de preços - planilha orçamentária (Modelo do anexo XVI deste edital);

10.2.3. Planilha de composição de preços unitários das obras, em modelo próprio, desde que contenha as informações pertinentes e atenda as normas vigentes;

10.2.4. Cronograma físico-financeiro, em modelo próprio, desde que contenha as informações pertinentes e atenda as normas vigentes;

10.2.5. Planilha de encargos sociais, em modelo próprio, desde que contenha as informações pertinentes e atenda as normas vigentes; e

10.2.6. Planilha de composição de taxa de bonificação e despesas indiretas (BDI), em modelo próprio, desde que contenha as informações pertinentes e atenda as normas vigentes, em especial os acórdãos e decisões do Tribunal de Contas da União;

10.2.6.1. O BDI deverá, obrigatoriamente, ser calculado através da seguinte fórmula:



MUNICÍPIO DE AÇAILÂNDIA (MA)
PODER EXECUTIVO
SECRETARIA DE ECONOMIA E FINANÇAS
COMISSÃO CENTRAL DE LICITAÇÃO - CCL

$$\text{BDI} = \frac{(1 + (\text{AC} + \text{R} + \text{S} + \text{G})) (1 + \text{DF}) (1 + \text{L})}{(1 - \text{T})} - 1$$

Em que:

AC = Taxa representativa das despesas de rateio da administração central;

R = Taxa representativa de riscos;

S = Taxa representativa de seguros;

G = Taxa representativa de garantias;

DF = Taxa representativa das despesas financeiras;

L = Taxa representativa do lucro/remuneração; e

T = Taxa representativa da incidência de tributos.

- 10.2.6.2. Deverá ser adotado na composição do BDI, percentual de ISSQN compatível com a legislação tributária do município de Açailândia-MA, observando a forma de definição da base de cálculo do tributo previsto na legislação tributária.
- 10.2.6.3. A empresa sujeita ao regime de tributação de incidência não cumulativa de PIS e COFINS, deverá apresentar demonstrativo de apuração de contribuições sociais comprovando que os percentuais dos referidos tributos adotados na taxa de BDI correspondem à média dos percentuais dos percentuais efetivos recolhidos em virtude do direito de compensação dos créditos previstos no art. 3º das Leis nºs. 10.637/2002 e 10.833/2003, de forma a garantir que os preços contratados por esta Administração Pública reflitam os benefícios tributários concedidos pela legislação tributária.
- 10.2.6.4. A empresa optante pelo Simples Nacional deverá apresentar os percentuais de ISSQN, PIS e COFINS discriminados na composição do BDI que sejam compatíveis com as alíquotas a que a empresa está obrigada a recolher, previstas no Anexo IV da Lei Complementar nº 123/2006 e alterações posteriores, bem como que a composição de encargos sociais não inclua os gastos relativos às contribuições que essa empresa está dispensada de recolhimento (Sesi, Senai, Sebrae, etc), conforme dispões o art. 13, § 3º, da referida Lei Complementar.

Prefeitura Municipal de Açailândia

Av. Santa Luiza, s/nº, Parque das Nações, Cep 65.930-000, Açailândia, Maranhão, Brasil

CNPJ nº 07.000.268/0001-72 Home page: www.acailandia.ma.gov.br

E-mail: licitacao@acailandia.ma.gov.br Telefone: (99) 3538-8666, ramal 218



MUNICÍPIO DE AÇAILÂNDIA (MA)
PODER EXECUTIVO
SECRETARIA DE ECONOMIA E FINANÇAS
COMISSÃO CENTRAL DE LICITAÇÃO - CCL

- 10.2.6.5. As taxas para composição do BDI deverão, obrigatoriamente, obedecer aos parâmetros mínimos e máximos vigentes estipulados pelo Tribunal de Contas da União.
- 10.2.7. Planilha e/ou Gráfico Curva ABC.
- 10.3. A proposta de preço enumerada no item 10.2.2 deste edital, deverá conter, obrigatoriamente, o que segue:
- 10.3.1. Preço unitário e total do item em algarismo arábico, preço total da proposta de preços em algarismo arábico e por extenso, na moeda nacional, já incluídos todos os tributos, custos de frete, encargos fiscais, trabalhistas, comerciais e quaisquer outras despesas incidentes sobre o objeto licitado;
- 10.3.2. Descrição das obras, contendo a indicação do item, unidade, quantidade e preços unitários e totais dos itens.
- 10.3.3. Prazo de validade da proposta de 60 (sessenta) dias consecutivos, a contar da data de sua apresentação; e
- 10.3.4. Prazo de execução será de acordo com o cronograma físico-financeiro/desembolso, constante no projeto básico - anexo XVI deste edital;
- 10.4. O prazo de validade da proposta deverá ser de 60 (sessenta) dias consecutivos. As propostas que omitirem ou indicarem prazo de validade inferior ao mínimo permitido serão entendidas como válidas pelo período de 60 (sessenta) dias consecutivos.
- 10.5. Os documentos enumerados nos itens 10.2 deste edital, deverão, obrigatoriamente, ser emitida em papel timbrado da empresa licitante, possuindo razão social, número do CNPJ, endereço completo, telefone (se houver), fax (se houver) e endereço eletrônico e-mail (se houver).
- 10.5.1. Todos documentos exigidos nos itens 10.2.1, 10.2.2, 10.2.3, 10.2.4, 10.2.5, 10.2.6, 10.2.7, nos termos dos artigos 7º e 14, da Lei Federal nº 5.194, de 24 de dezembro de 1966 e da Resolução nº 282 de 24 de agosto de 1983,



MUNICÍPIO DE AÇAILÂNDIA (MA)
PODER EXECUTIVO
SECRETARIA DE ECONOMIA E FINANÇAS
COMISSÃO CENTRAL DE LICITAÇÃO - CCL

do Conselho Federal de Engenharia e Agronomia-CONFEA, deverão necessariamente ser assinados pelo representante legal da empresa e por engenheiro, registrado no Conselho Regional de Engenharia e Agronomia-CREA, com identificação e número do seu registro.

- 10.6. Os quantitativos constantes na planilha orçamentária - Anexo XVI deste edital são estimativos, não cabendo à Prefeitura Municipal de Açailândia o compromisso de adquiri-los na totalidade da quantidade informada.
- 10.7. A propostas de preços para o(s) item(ns) cotado(s) deverá ser apresentada contemplando 100% (cem por cento) do(s) quantitativo(s) fixado(s), não sendo permitido(s) quantitativo(s) inferior(es).
- 10.8. Caso exista algum fato que impeça a participação de qualquer empresa licitante, ou o mesmo tenha sido declarado inidôneo para licitar ou contratar com a Administração Pública, este fica impedido de participar da presente licitação, correspondendo à simples apresentação da proposta a indicação, por parte da empresa licitante, de que inexistem fatos que impeçam a sua participação na presente licitação, eximindo assim a Comissão Central de Licitação do disposto no artigo 97 da Lei 8.666/93 e alterações posteriores.
- 10.9. Decorrido o prazo da validade da proposta, sem convocação para a contratação, ficam os licitantes liberados dos compromissos assumidos.
- 10.10. O envelope contendo as proposta de preços, uma vez aberto, vinculará a empresa licitante, obrigando-a a execução do objeto licitado, caso lhe seja adjudicado pela Comissão Central de Licitação.
- 10.11. A descrição de todos os dados da proposta e a juntada de toda a documentação exigida, é de exclusiva responsabilidade da empresa licitante.
- 10.12. Em circunstâncias excepcionais, a Prefeitura Municipal de Açailândia-MA, poderá solicitar a empresa licitante a prorrogação do prazo de validade das propostas. Nesse caso, tanto a solicitação quanto a aceitação serão formulados por escrito, sendo facultado a empresa licitante recusar ou aceitar a prorrogação da validade da sua proposta. Entretanto, no caso de concordância, não poderá modificá-la, nem a Prefeitura Municipal de Açailândia-MA solicitará qualquer modificação.



MUNICÍPIO DE AÇAILÂNDIA (MA)
PODER EXECUTIVO
SECRETARIA DE ECONOMIA E FINANÇAS
COMISSÃO CENTRAL DE LICITAÇÃO - CCL

- 10.13. Na hipótese do processo licitatório vir a sofrer suspensão, os prazos de validade das propostas ficam automaticamente prorrogados por igual número de dias em que o referido processo permanecer suspenso.
- 10.14. Constatada declaração ou documentação incompleta e/ou falsa, após a inspeção pela Comissão Central de Licitação, a empresa licitante será inabilitada, conforme o caso, e sobre a mesma decairá as penalidades previstas em lei.
- 10.15. Não será considerada a proposta apresentada por telex, telegrama, fax, internet ou outro meio eletrônico.

11. CRITÉRIO DE ACEITABILIDADE DOS PREÇOS

- 11.1. Os preços deverão ser cotados em moeda corrente do País (Real – R\$).
- 11.2. Os preços deverão possuir no mínimo duas casas decimais após a virgula (* ,xx)
- 11.2.1. Não será admitido no preço, o fracionamento de centavos que ultrapassem quatro casas decimais, desprezando-se a fração remanescente.
- 11.3. Somente serão aceitos os preços unitários e preços totais/globais que estiverem, iguais ou inferiores aos preços estimados/orçados por esta Administração Pública Municipal, constantes nos autos do processo.

12. ABERTURA DOS ENVELOPES E DO JULGAMENTO

- 12.1. O presente certame será processado e julgado de acordo com o procedimento estabelecido pelo art. 43 da Lei nº 8.666/93 e alterações posteriores.
- 12.1.1. Abertura dos envelopes documentação:
- 12.1.1.1. No local, hora e dia designados no preâmbulo deste edital, na presença das licitantes que comparecerem e demais pessoas que desejarem assistir o ato, a Comissão Permanente de Licitação iniciará os trabalhos, examinando os envelopes documentação e proposta, os quais serão rubricados pelos



MUNICÍPIO DE AÇAILÂNDIA (MA)
PODER EXECUTIVO
SECRETARIA DE ECONOMIA E FINANÇAS
COMISSÃO CENTRAL DE LICITAÇÃO - CCL

membros e licitantes, procedendo, a seguir, à abertura do envelope documentação;

- 12.1.1.2. Os documentos contidos nos envelopes “Habilitação” serão examinados e rubricados pelos membros da Comissão, bem como, pelos proponentes.
- 12.1.1.3. Caso seja necessária a interrupção e/ou suspensão da sessão para análise, validação e confirmação de certidões e/ou quaisquer averiguações ou diligências decorrentes de fatos supervenientes, os autos do processo ficarão sob a guarda da Comissão Central de Licitação - CCL, bem como o(s) envelope(s) “Proposta de Preços”, contendo o(s) preço(s) do objeto ora licitado da(s) empresa(s) lacrado(s) e inviolados. O presidente da CCL designará nova data para a continuação dos trabalhos.
- 12.1.1.4. Qualquer manifestação deverá ser feita durante a fase de abertura do envelope “Habilitação”, através da pessoa devidamente credenciada pela empresa proponente, sendo inserida em ata, a pedido das partes, toda e qualquer observação ou declaração pertinente, a qual será assinada pelos integrantes da Comissão Central de Licitação e empresas licitantes presentes.
- 12.1.1.5. O julgamento da documentação para habilitação das proponentes será realizado no dia designado no preâmbulo deste edital, ressalvado o disposto no item 12.1.1.3 deste edital.
- 12.1.1.6. Os envelopes proposta, das empresas inabilitadas, ficarão à disposição das mesmas, após decorrido o prazo para interposição de recurso ou julgado, se for o caso, este, ou ainda se todas as empresas licitantes desistirem de interpor recurso.

12.1.2. Critérios para julgamento da documentação:

3



MUNICÍPIO DE AÇAILÂNDIA (MA)
PODER EXECUTIVO
SECRETARIA DE ECONOMIA E FINANÇAS
COMISSÃO CENTRAL DE LICITAÇÃO - CCL

12.1.2.1. Serão inabilitados à presente licitação as empresas licitantes, que:

12.1.2.1.1. Apresentarem documentação incompleta ou com borrões, ilegível, com rasuras, cancelamento em partes essenciais, sem a devida ressalva, bem como expedirem declarações falsas ou em desacordo com o item 7.9 deste edital.

12.1.2.1.2. Não possuírem endereço físico, ou o local e instalações serem inadequados e compatíveis para o exercício do ramo de atividade.

12.1.2.1.3. Não atenderem ou preencherem todas as condições exigidas no item 7 deste edital.

12.1.2.2. Se todas as proponentes forem inabilitadas, a administração poderá fixar o prazo de 8 (oito) dias úteis para reapresentação de nova documentação.

12.1.3. Abertura dos envelopes proposta:

12.1.3.1. Os envelopes proposta das proponentes habilitadas serão abertos no mesmo local mencionado no preâmbulo do edital, após o resultado da fase de habilitação pela Comissão Central de Licitação, na mesma, se houver desistência expressa de interposição de recursos ou após decorrido o prazo para interposição de recursos ou julgados os interpostos, neste caso, a data e horário será comunicada através de imprensa oficial.

12.1.3.2. Uma vez abertas as propostas, estas serão tidas como imutáveis e acabadas, não sendo admitidas quaisquer providências posteriores tendentes a sanar falhas ou omissões que as ofertas apresentarem em relação às exigências e formalidades previstas neste edital e seus anexos.



MUNICÍPIO DE AÇAILÂNDIA (MA)
PODER EXECUTIVO
SECRETARIA DE ECONOMIA E FINANÇAS
COMISSÃO CENTRAL DE LICITAÇÃO - CCL

- 12.1.3.3. Caso seja necessária a interrupção e/ou suspensão da sessão para análise, classificação e desclassificação das propostas de preços e/ou quaisquer averiguações ou diligências decorrentes de fatos supervenientes, os autos do processo ficarão sob a guarda da Comissão Central de Licitação, que designará nova data para a continuação dos trabalhos.
- 12.1.3.4. As propostas serão examinadas e rubricadas pelos membros da Comissão Central de Licitação, bem como pelos proponentes e será procedida a sua leitura.
- 12.1.3.4.1. A análise das propostas de preços será acompanhada pelo engenheiro civil da Prefeitura Municipal de Açailândia-MA, juntamente com todos os integrantes da Comissão Central de Licitação.
- 12.1.3.5. Qualquer manifestação deverá ser feita durante a fase de abertura do envelope "Proposta de Preços", através de pessoa devidamente credenciada pela empresa proponente, devendo toda e qualquer declaração pertinente constar da ata, que será assinada pelos integrantes da Comissão Central de Licitação e empresas licitantes presentes.
- 12.1.3.6. O julgamento da proposta de preços das proponentes habilitadas será realizado no dia designado no preâmbulo deste edital, ressalvado o disposto no item 12.1.3.3 deste edital.
- 12.1.4. Critérios para julgamento da proposta:
- 12.1.4.1. Desclassificação:
- 12.1.4.1.1. Serão desclassificadas as propostas que não atenderem integralmente a todas às exigências do presente edital, bem como àquelas que sejam omissas, apresentem irregularidades ou defeitos, omitirem dados requeridos, apresentem quaisquer ofertas de vantagens não

3

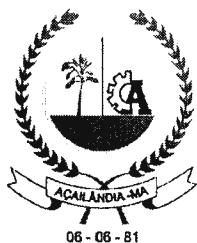

MUNICÍPIO DE AÇAILÂNDIA (MA)
PODER EXECUTIVO
SECRETARIA DE ECONOMIA E FINANÇAS
COMISSÃO CENTRAL DE LICITAÇÃO - CCL

previstas neste edital ou preços e vantagens baseados nas ofertas das demais licitantes, apresentarem divergências nos preços em algarismos arábicos e extensos, apresentarem erros aritméticos.

12.1.4.1.2. Serão desclassificadas as propostas de preços que apresentarem o preço unitário e/ou global superior ao valor estimado ou preço manifestamente inexequível.

a) Serão consideradas manifestamente inexequíveis, as propostas cujos valores sejam inferiores a 70% (setenta por cento) do menor dos seguintes valores:

a.1) Média aritmética dos valores das propostas superiores a 50% (cinquenta por cento) do valor orçado pela administração, ou

a.2) Valor orçado pela administração.

12.1.4.1.3. Se todas as propostas forem desclassificadas, a administração poderá fixar as empresas licitantes o prazo de 8 (oito) dias úteis para representação de outra, escoimada da causa que ensejou a desclassificação.

12.1.4.2. Classificação:

12.1.4.2.1. Após o exame das propostas, a Comissão Central de Licitação fará a classificação das mesmas, que atendam integralmente o edital, da seguinte forma:

a) A classificação se fará pela ordem crescente de preços, levando-se em consideração o



MUNICÍPIO DE AÇAILÂNDIA (MA)
PODER EXECUTIVO
SECRETARIA DE ECONOMIA E FINANÇAS
COMISSÃO CENTRAL DE LICITAÇÃO - CCL

menor preço (global), observando-se o disposto no item 12.2 deste edital

12.2. Para fins de julgamento das propostas, será observado o disposto no Art. 44 da Lei Complementar nº 123/2006 e alterações posteriores, em se tratando de microempresas e empresas de pequeno porte, na seguinte forma:

12.2.1. Será assegurada, como critério de desempate, preferência de contratação para as microempresas e empresas de pequeno porte.

12.2.1.1. Entende-se por empate aquelas situações em que as ofertas apresentadas pelas microempresas e empresas de pequeno porte sejam iguais ou até 10% (dez por cento) superiores ao menor preço (global).

12.2.1.2. O disposto neste item somente se aplicará quando a melhor oferta válida não tiver sido apresentada por microempresa ou empresa de pequeno porte.

12.2.1.3. A preferência de que trata este item será concedida da seguinte forma:

12.2.1.3.1. Ocorrendo o empate, a microempresa ou empresa de pequeno porte melhor classificada poderá apresentar proposta de preço inferior àquela considerada vencedora do certame, situação em que será adjudicado o objeto em seu favor;

12.2.1.3.2. Na hipótese da não contratação da microempresa ou empresa de pequeno porte, com base no item 12.2.1.3.1 deste edital serão convocadas as remanescentes que porventura se enquadrem em situação de empate, na ordem classificatória, para o exercício do mesmo direito; e

12.2.1.3.3. No caso de equivalência dos valores apresentados pelas microempresas e empresas

5



MUNICÍPIO DE AÇAILÂNDIA (MA)
PODER EXECUTIVO
SECRETARIA DE ECONOMIA E FINANÇAS
COMISSÃO CENTRAL DE LICITAÇÃO - CCL

de pequeno porte que se encontrem em situação de empate, será realizado sorteio entre elas para que se identifique aquela que primeiro poderá apresentar melhor oferta.

- 12.3. Não fará jus ao regime diferenciado e favorecido nas licitações públicas previsto na Lei Complementar nº 123/2006 e alterações posteriores a Microempresa ou Empresa de Pequeno Porte:
- 12.3.1. De cujo capital participe outra pessoa jurídica;
 - 12.3.1. Que seja filial, sucursal, agência ou representação, no País, de pessoa jurídica com sede no exterior;
 - 12.3.2. De cujo capital participe pessoa física que seja inscrita como empresário ou seja sócia de outra empresa que receba tratamento jurídico diferenciado, nos termos da referida Lei Complementar, desde que a receita bruta global ultrapasse o limite de que trata o art. 3º, inciso II, da Lei Complementar nº 123/2006 e alterações posteriores;
 - 12.3.3. Cujo titular ou sócio participe com mais de 10% (dez por cento) do capital de outra empresa não beneficiada por esta Lei Complementar, desde que a receita bruta global ultrapasse o limite de que trata o art. 3º, inciso II, da Lei Complementar nº 123/2006 e alterações posteriores;
 - 12.3.4. Cujo sócio ou titular seja administrador ou equiparado de outra pessoa jurídica com fins lucrativos, desde que a receita bruta global ultrapasse o limite de que trata o inciso II do caput do art. 3º da Lei Complementar nº 123/2006 e alterações posteriores;
 - 12.3.5. Constituída sob a forma de cooperativa, salvo as de consumo;
 - 12.3.6. Que participe do capital de outra pessoa jurídica;
 - 12.3.7. Que exerça atividade de banco comercial, de investimentos e de desenvolvimento, de caixa econômica, de sociedade de crédito, financiamento e investimento ou de crédito imobiliário, de corretora ou de distribuidora de títulos, valores mobiliários e câmbio, de empresa de



MUNICÍPIO DE AÇAILÂNDIA (MA)
PODER EXECUTIVO
SECRETARIA DE ECONOMIA E FINANÇAS
COMISSÃO CENTRAL DE LICITAÇÃO - CCL

arrendamento mercantil, de seguros privados e de capitalização ou de previdência complementar;

- 12.3.8. Resultante ou remanescente de cisão ou qualquer outra forma de desmembramento de pessoa jurídica que tenha ocorrido em um dos 5 (cinco) anos-calendário anteriores;
- 12.3.9. Constituída sob a forma de sociedade por ações.

13. RECURSOS ADMINISTRATIVOS

13.1. Dos atos da administração decorrentes da aplicação deste edital, cabem:

13.1.1. Recurso, no prazo de 05 (cinco) dias úteis a contar da intimação do ato ou lavratura da ata, nos casos de:

13.1.1.1. Habilitação ou inabilitação da empresa licitante;

13.1.1.2. Julgamento das propostas;

13.1.1.3. Anulação ou revogação da licitação.

13.1.2. Representação, no prazo de 05 (cinco) dias úteis da intimação da decisão relacionada com o objeto da licitação ou contrato, de que não caiba recurso hierárquico;

13.1.3. Pedido de reconsideração, de decisão do prefeito Municipal de Açailândia-MA, na hipótese do § 3º do art. 87 da Lei nº 8.666/93 e alterações posteriores, no prazo de 10 (dez) dias úteis da intimação do ato.

13.1.4. Recurso será dirigido o prefeito Municipal de Açailândia-MA por intermédio da Comissão Central de Licitação.

13.2. O recurso será dirigido ao prefeito Municipal, por intermédio da Comissão Central de Licitação, a qual poderá reconsiderar sua decisão, no prazo de 05 (cinco) dias úteis, ou, nesse mesmo prazo, fazê-lo subir, devidamente informado, devendo, neste caso, a decisão ser proferida dentro de 05 (cinco) dias úteis, contado do recebimento do recurso.



MUNICÍPIO DE AÇAILÂNDIA (MA)
PODER EXECUTIVO
SECRETARIA DE ECONOMIA E FINANÇAS
COMISSÃO CENTRAL DE LICITAÇÃO - CCL

- 13.3. O recurso previsto nos itens 13.1.1.1 e 13.1.1.2 deste edital terão efeito suspensivo, podendo o prefeito Municipal, motivadamente e presentes razões de interesse público, atribuir ao recurso interposto eficácia suspensiva aos demais recursos.
- 13.4. O(s) recurso(s) que for(em) interposto(s), será(ão) comunicado(s) as demais empresas licitantes, que poderão impugná-lo no prazo de 05 (cinco) dias úteis.
- 13.5. Os recursos e impugnações deverão ser apresentados na sala da Comissão Central de Licitação da Prefeitura Municipal de Açailândia, situada à Av. Santa Luzia, s/nº, Parque das Nações, Cep 65.930-000, Açailândia-MA, durante os dias úteis, das 08:00hs (oito horas) às 14:00hs (catorze horas).
- 13.6. Os autos do processo permanecerão com vista franqueada aos interessados, na sala da Comissão Central de Licitação da Prefeitura Municipal de Açailândia, situada à Av. Santa Luzia, s/nº, Parque das Nações, Cep 65.930-000, Açailândia-MA, durante os dias úteis, das 08:00hs (oito horas) às 14:00hs (catorze horas).

14. HOMOLOGAÇÃO E CONVOCAÇÃO DA EMPRESA VENCEDORA

- 14.1. Após o resultado do julgamento e conseqüentemente a adjudicação do objeto licitado à empresa vencedora, a Comissão Central de Licitação encaminhará os autos do processo ao Secretário Municipal de Economia e Finanças para homologação.
- 14.2. Após a homologação do resultado da licitação, a empresa licitante vencedora, terá o prazo de até 05 (cinco) dias úteis, a contar da convocação pela Prefeitura Municipal de Açailândia-MA, para assinar o contrato.
- 14.3. Quando a empresa convocada não comparecer ou recusar, injustificadamente, a assinar o contrato no prazo e condições estabelecidas ou ainda, não apresentar situação regular no ato da assinatura do contrato, sem prejuízo da aplicação das sanções cabíveis, será convocada outra empresa licitante para celebrar o contrato, observada a ordem de classificação e assim sucessivamente.
- 14.3.1. A recusa injustificada da adjudicatária em assinar o contrato dentro do prazo estabelecido caracterizará o descumprimento total da obrigação assumida, sujeitando-a às penalidades previstas neste edital.



MUNICÍPIO DE AÇAILÂNDIA (MA)
PODER EXECUTIVO
SECRETARIA DE ECONOMIA E FINANÇAS
COMISSÃO CENTRAL DE LICITAÇÃO - CCL

- 14.4. O prazo de convocação poderá ser prorrogado, uma vez, por igual período, quando solicitado pela parte, durante o seu transcurso e desde que ocorra motivo justificado e aceito pela Prefeitura Municipal de Açailândia-MA.
- 14.5. A contratação formalizar-se-á mediante assinatura de instrumento particular, denominado “contrato”, observadas as cláusulas e condições estabelecidas na minuta do contrato (anexo XVII deste edital), e da proposta de preços vencedora.
- 14.6. É facultado a Prefeitura Municipal de Açailândia-MA, quando a convocada não comparecer no prazo estipulado no item 14.2 deste edital (ressalvado o disposto no item 14.4 deste edital), não apresentar situação regular no ato da assinatura do contrato ou, ainda, recusar-se a assiná-lo, injustificadamente, convocar as empresas licitantes remanescentes, na ordem de classificação, para fazê-lo em igual prazo e nas mesmas condições propostas pelo 1º (primeiro) classificado, inclusive quanto aos preços atualizados de conformidade com o ato convocatório, ou revogar a licitação independente da cominação prevista no artigo 81 da Lei nº 8.666/93 e alterações posteriores, sem prejuízo da aplicação das sanções cabíveis.

15. CONTRATO

- 15.1 O contrato, que obedecerá as condições estabelecidas na minuta (anexo XVII deste edital), estará vinculado integralmente à este instrumento, implicando na obrigatoriedade da empresa vencedora em cumprir todas as obrigações e condições especificadas neste edital e seus anexos.
- 15.3. O presente edital e seus anexos, bem como a proposta da empresa licitante vencedora deste certame, farão parte integrante do contrato, independente de transcrição.
- 15.4. O contrato poderá ser alterado nos termos do artigo 65 da Lei nº 8.666/93 e alterações posteriores, mediante as devidas justificativas, através de termo de aditamento.
- 15.5. O contrato poderá ser rescindido a qualquer tempo, pela Prefeitura Municipal de Açailândia-MA, independentemente de qualquer notificação ou interpelação judicial desde que a contratada deixe de cumprir com quaisquer das cláusulas do contrato, além de ficar sujeita às penalidades previstas na Lei nº 8.666/93 e alterações posteriores, e no edital desta licitação.



MUNICÍPIO DE AÇAILÂNDIA (MA)
PODER EXECUTIVO
SECRETARIA DE ECONOMIA E FINANÇAS
COMISSÃO CENTRAL DE LICITAÇÃO - CCL

15.6. O edital e seus anexos, bem como a proposta da empresa licitante vencedora da licitação, farão parte integrante do Contrato, independente de transcrição.

16. VIGÊNCIA DO CONTRATO

16.1. O contrato terá vigência de acordo com as condições estabelecidas na minuta do contrato (anexo XVII deste edital).

17. FORMA DE PAGAMENTO

17.1. A Prefeitura Municipal de Açailândia-MA, após o exato cumprimento das obrigações assumidas, efetuará o pagamento à contratada, de acordo com as condições estabelecidas na minuta do contrato (anexo XVII deste edital).

18. RECOMPOSIÇÃO DO EQUILÍBRIO ECONÔMICO-FINANCEIRO

18.1. Ocorrendo desequilíbrio econômico-financeiro do contrato, a administração poderá restabelecer a relação pactuada, nos termos do art. 65, inciso II, alínea d, da Lei nº 8.666/93 e alterações posteriores, mediante comprovação documental e requerimento expresso da contratada.

19. CLASSIFICAÇÃO ORÇAMENTÁRIA E FINANCEIRA DOS RECURSOS

19.1. As despesas decorrentes da presente licitação correrão por conta dos recursos específicos consignados no orçamento da Prefeitura Municipal de Açailândia-MA, devidamente classificadas na minuta do contrato (anexo XVII deste edital).

20. ADIAMENTO, REVOGAÇÃO OU ANULAÇÃO DA PRESENTE LICITAÇÃO

20.1. O prefeito Municipal de Açailândia-MA ou pessoa por ele designada, poderá revogar a presente licitação por razões de interesse público decorrente de fato superveniente devidamente comprovado, pertinente e suficiente para justificar tal conduta, ou anulá-la por ilegalidade, de ofício ou por provocação de terceiros, mediante parecer escrito e devidamente fundamentado, bem como adiá-la ou prorrogar o prazo para recebimento das propostas, sem que caiba às empresas licitantes quaisquer reclamações ou direitos a indenização ou reembolso.



MUNICÍPIO DE AÇAILÂNDIA (MA)
PODER EXECUTIVO
SECRETARIA DE ECONOMIA E FINANÇAS
COMISSÃO CENTRAL DE LICITAÇÃO - CCL

21. ACRÉSCIMOS E SUPRESSÕES

21.1. A empresa contratada fica obrigada a aceitar, nas mesmas condições contratuais, os acréscimos ou supressões sobre as quantidades, de até 50% (cinquenta por cento) do valor inicial atualizado do contrato.

22. EXECUÇÃO E LOCAL DAS OBRAS

22.1. A minuta do contrato (anexo XVII deste edital) que integra o presente edital para todos os fins e efeitos de direito, regulamentará as condições da execução das obras. Após assinatura do contrato a empresa contratada deverá iniciar os trabalhos mediante a ordem de serviço (modelo no anexo XVIII deste edital).

23. SANÇÕES ADMINISTRATIVAS

23.1. A empresa licitante que se recusar a assinar o contrato injustificadamente dentro do prazo de até 05 (cinco) dias a contar da convocação pela Prefeitura Municipal de Açailândia-MA ou em assinar a ordem de serviço, ensejar o retardamento da execução do certame, não mantiver a proposta de preços, falhar ou fraudar na execução do contrato, comportar-se de modo inidôneo e fazer declaração falsa, poderá ficar impedido de licitar e contratar com a Administração Pública Municipal de Açailândia-MA, pelo prazo de até 05 (cinco) anos.

23.2. A aplicação da sanção de declaração de inidoneidade implica na impossibilidade da empresa ou interessado de se relacionar comercialmente com a Administração Pública Municipal de Açailândia-MA.

23.3. As demais cominações são aquelas previstas na minuta do contrato (anexo XVII deste edital) e na Lei nº 8.666/93 e suas alterações posteriores.

24. PENALIDADES

24.1. A minuta do contrato (anexo XVII deste edital) que integra o presente edital para todos os fins e efeitos de direito, regulamentará as penalidades que poderão ser aplicadas a(s) empresa(s) contratada(s) pelo não cumprimento das obrigações assumidas no contrato, garantida a prévia defesa em processo regular, sem prejuízo das demais cominações aplicáveis.

2



MUNICÍPIO DE AÇAILÂNDIA (MA)
PODER EXECUTIVO
SECRETARIA DE ECONOMIA E FINANÇAS
COMISSÃO CENTRAL DE LICITAÇÃO - CCL

25. ILÍCITOS PENAIS

25.1. As infrações penais tipificadas na Lei nº 8.666/93 e suas alterações posteriores serão objeto de processo judicial na forma legalmente prevista, sem prejuízo das demais cominações aplicáveis.

26. IMPUGNAÇÃO DO ATO CONVOCATÓRIO

26.1. Qualquer cidadão poderá impugnar o presente edital, por irregularidade na aplicação da Lei, devendo protocolar o pedido até 05 (cinco) dias antes da data fixada para a abertura dos envelopes de habilitação. No caso de empresa licitante, o prazo decairá para 02 (dois) dias úteis, sendo que tais impugnações deverão ser manifestadas por escrito, podendo ser protocolado o original, mediante recebimento da 2ª (segunda) via, na Comissão Central de Licitação da Prefeitura Municipal de Açailândia, sito à Av. Santa Luzia, s/nº, Parque das Nações, Cep 65.930-000, Açailândia-MA, em dias úteis, das 08:00hs (oito horas) às 14:00hs (catorze horas).

26.2. A impugnação feita tempestivamente pela licitante não a impedirá de participar do processo licitatório até o trânsito em julgado da decisão a ela pertinente.

26.3. Acolhida a impugnação contra o edital, a Comissão Central de Licitação julgará e responderá à impugnação em até 03 (três) dias úteis. Se a impugnação for deferida, será designada nova data para a realização do certame;

26.4. Decairá do direito de impugnar os termos do presente edital, a licitante que, tendo o aceito sem objeção, vier, após julgamento desfavorável apresentar falhas ou irregularidade que o viciem, hipóteses em que tal comunicação não terá efeito recursal.

26.5. As impugnações protocoladas intempestivamente serão desconsideradas.

27. PEDIDOS DE ESCLARECIMENTOS

27.1. Qualquer pedido de esclarecimento em relação a eventuais dúvidas na interpretação do presente edital e seus anexos deverá ser enviado, por escrito, podendo ser protocolado o original, mediante recebimento da 2ª (segunda) via, à



MUNICÍPIO DE AÇAILÂNDIA (MA)
PODER EXECUTIVO
SECRETARIA DE ECONOMIA E FINANÇAS
COMISSÃO CENTRAL DE LICITAÇÃO - CCL

Comissão Central de Licitação responsável por esta licitação, até 2 (dois) dias úteis anterior à data fixada no preâmbulo.

- 27.1.1. Em hipótese alguma serão aceitos pedidos de esclarecimentos verbais quanto ao edital;
- 27.1.2. Os esclarecimentos aos consulentes serão comunicados a todas as demais empresas que tenham adquirido o presente edital.

28. DISPOSIÇÕES GERAIS

- 28.1. Os casos não previstos e as dúvidas deste edital serão resolvidos pela Comissão Central de Licitação, com base à Lei Federal nº 8.666/93 e alterações posteriores.
- 28.2. A administração pública municipal de Açailândia-MA, cumprirá integralmente as normas e condições deste edital, ao qual se acha estritamente vinculada.
- 28.3. A participação nesta licitação implicará na aceitação integral e irrevogável de suas normas e observância dos preceitos legais e regulamentares, independentemente de qualquer manifestação, escrita ou verbal, ressalvados o direito de impugnação e de recurso.
- 28.4. Não havendo expediente na data fixada para a abertura da sessão da licitação, ou ocorrendo qualquer fato superveniente que impeça a realização do certame na data marcada, a sessão será automaticamente transferida para o primeiro dia útil subsequente, no mesmo local e horário anteriormente estabelecidos, desde que não haja comunicação da Comissão Central de Licitação em contrário.
- 28.5. Caso seja necessária a interrupção da sessão, os autos do processo ficarão sob a guarda da Comissão Central de Licitação, que designará nova data para a continuação dos trabalhos.
- 28.6. Este edital e seus anexos estão à disposição dos interessados na sala da Comissão Central de Licitação, situada à Av. Santa Luzia, s/nº, Parque das Nações, Açailândia-MA, de 2ª a 6ª feira, em dias úteis, no horário das 08:00hs (oito horas) às 14:00hs (catorze horas) e no sítio oficial do deste poder executivo – www.acailandia.ma.gov.br, onde poderão ser consultados ou obtidos gratuitamente. Esclarecimentos adicionais, no mesmo endereço supramencionado



MUNICÍPIO DE AÇAILÂNDIA (MA)
PODER EXECUTIVO
SECRETARIA DE ECONOMIA E FINANÇAS
COMISSÃO CENTRAL DE LICITAÇÃO - CCL

ou pelo e-mail licitacao@acailandia.ma.gov.br ou pelo telefone (0**99) 3538-8666, ramal 218.

28.7. O edital e seus anexos serão disponibilizados às licitantes através de documento impresso e rubricado em todas as páginas pelo presidente da Comissão Central de Licitação.

28.7.1. O edital e seus anexos serão ainda disponibilizados gratuitamente através do sítio oficial deste poder executivo (www.acailandia.ma.gov.br).

28.7.2. Os interessados que desejarem receber o arquivo editável em formato "pdf" ou "doc", deverão comparecer sala da Comissão Central de Licitação, situada à Av. Santa Luzia, s/nº, Parque das Nações, Açailândia-MA e apresentar uma mídia de armazenamento, podendo ser: Pen drive, CD, DVD ou HD externo.

29. ANEXOS

29.1. Constituem anexos do edital e dele fazem parte integrante, independentemente de transcrição, os seguintes anexos:

29.1.1. Anexo I – Modelo de carta credencial;

29.1.2. Anexo II – Modelo da declaração de cumprimento do disposto no inciso XXXIII do art. 7º da Constituição Federal;

29.1.3. Anexo III – Modelo da declaração de inexistência de fatos supervenientes impeditivos de habilitação;

29.1.4. Anexo IV – Modelo da declaração expressa de total concordância com os termos do edital;

29.1.5. Anexo V – Modelo da declaração de localização e funcionamento;

29.1.6. Anexo VI – Modelo do termo de compromisso de combate à corrupção e ao conluio entre licitantes e de responsabilidade socioambiental;

29.1.7. Anexo VII – Modelo da declaração que o(s) empresário / sócio(s) / dirigente(s) / responsável(eis) técnico(s) não é(são) servidor(es) público(s) do Município de Açailândia-MA;

29.1.8. Anexo VIII – Modelo da declaração de idoneidade;



MUNICÍPIO DE AÇAILÂNDIA (MA)
PODER EXECUTIVO
SECRETARIA DE ECONOMIA E FINANÇAS
COMISSÃO CENTRAL DE LICITAÇÃO - CCL

- 29.1.9. Anexo IX – Declaração da ausência de processo judicial com sentença definitiva;
- 29.1.10. Anexo X – Modelo da declaração de ausência de impedimentos previstos nos artigos 29, inciso IX com 54, inciso I, alínea “a” e inciso II, alínea “a”, da Constituição Federal;
- 29.1.11. Anexo XI – Modelo da declaração de atividade maior receita;
- 29.1.12. Anexo XII – Modelo da declaração de enquadramento;
- 29.1.13. Anexo XIII – Modelo da declaração de visita e recebimento de informações técnicas;
- 29.1.14. Anexo XIV – Modelo do resumo da proposta de preços;
- 29.1.15. Anexo XV – Projeto Básico;
- 29.1.16. Anexo XVI – Planilha orçamentária / Cronograma físico-financeiro;
- 29.1.17. Anexo XVII – Minuta do contrato;
- 29.1.18. Anexo XVIII – Modelo da ordem de serviço;
- 29.1.19. Anexo XIX – Minuta do termo de recebimento provisório da medição; e
- 29.1.20. Anexo XX – Minuta do termo de recebimento definitivo da medição.

Comissão Central de Licitação da Prefeitura Municipal de Açailândia, Estado do Maranhão, em 19 de outubro de 2018.

Bianca Simone Ferreira Lemos
Presidente da CCL



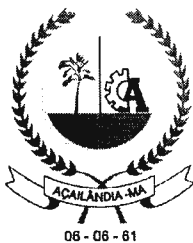

MUNICÍPIO DE AÇAILÂNDIA (MA)
PODER EXECUTIVO
SECRETARIA DE ECONOMIA E FINANÇAS
COMISSÃO CENTRAL DE LICITAÇÃO - CCL

EDITAL DE LICITAÇÃO
TOMADA DE PREÇOS Nº 004/2018
ANEXO I

“MODELO DE CARTA CREDENCIAL”

Ilma. Sra.
Presidente e demais Membros da Comissão Central de Licitação
Prefeitura Municipal de Açailândia-MA

CARTA CREDENCIAL

Licitação: TOMADA DE PREÇOS Nº 004/2018.
Data da realização do certame: 06 de Novembro de 2018.

Prezados senhores,

_____ (nome da empresa) _____, CNPJ nº _____, sediada em _____ (endereço completo) _____, por intermédio de seu representante legal Sr(a) _____, portador(a) da cédula de identidade nº _____ e do CPF nº _____, declara para fins de direito, que o(a) Sr(a) _____, portador(a) da cédula de identidade nº _____ e do CPF nº _____, residente e domiciliado(a) à _____, na cidade de _____, Estado do _____, é constituído(a) nosso(a) representante legal para participação na licitação na modalidade TOMADA DE PREÇOS Nº 004/2018, sob a forma de execução indireta e regime de empreitada por preço unitário, do tipo menor preço (global), para pelo prazo de 06 (seis) meses, executar serviços de reforma e ampliação de escolas da rede municipal de ensino, de interesse da Secretaria Municipal de Educação, no município de Açailândia-MA, perante a Comissão Central de Licitação da Prefeitura Municipal de Açailândia, para o qual outorgamos poderes necessários e suficientes para atuar em todas as fases do processo licitatório e com poderes expressos para interpor recursos, desistir de recursos, assinar/emitir/receber quaisquer documentos em nome desta empresa, bem como tudo que fizer necessário para o fiel cumprimento deste mandato.

.....(.....), de de



MUNICÍPIO DE AÇAILÂNDIA (MA)
PODER EXECUTIVO
SECRETARIA DE ECONOMIA E FINANÇAS
COMISSÃO CENTRAL DE LICITAÇÃO - CCL

EDITAL DE LICITAÇÃO
TOMADA DE PREÇOS Nº 004/2018
ANEXO II

“MODELO DA DECLARAÇÃO”

Ilma. Sra.
Presidente e demais Membros da Comissão Central de Licitação
Prefeitura Municipal de Açailândia-MA

DECLARAÇÃO EM CUMPRIMENTO AO DISPOSTO NO
INCISO XXXIII DO ART. 7º DA CONSTITUIÇÃO FEDERAL

Licitação: TOMADA DE PREÇOS Nº 004/2018.
Data da realização do certame: 06 de Novembro de 2018.

Prezados senhores,

_____ (nome da empresa) _____, CNPJ nº _____, sediada em
_____ (endereço completo) _____, por intermédio de seu representante legal Sr(a)
_____, portador(a) da cédula de identidade nº _____ e do CPF nº
_____, declara para fins do disposto no inciso V do art. 27 da Lei nº 8.666/93,
acrescido pela Lei nº 9.854/99, que não emprega menor de 18 (dezoito) anos em trabalho
noturno, perigoso ou insalubre e não emprega menor de 16 (dezesesseis) anos.

() Ressalva: emprega menor, a partir de 14 (quatorze) anos, na condição de aprendiz.
(Observação: em caso afirmativo, assinalar a ressalva acima).

Declara ainda, ter ciência que “a falsidade de declaração, resultará na
inabilitação desta empresa e caracterizará o crime de que trata o Art. 299 do Código
Penal, sem prejuízo do enquadramento em outras figuras penais e das sanções
administrativas previstas na Lei nº 8.666/93 e alterações posteriores, bem como demais
normas pertinentes à espécie”.

.....(.....), de de

✓



MUNICÍPIO DE AÇAILÂNDIA (MA)
PODER EXECUTIVO
SECRETARIA DE ECONOMIA E FINANÇAS
COMISSÃO CENTRAL DE LICITAÇÃO - CCL

EDITAL DE LICITAÇÃO
TOMADA DE PREÇOS Nº 004/2018
ANEXO III

“MODELO DA DECLARAÇÃO”

Ilma. Sra.
Presidente e demais Membros da Comissão Central de Licitação
Prefeitura Municipal de Açailândia-MA

DECLARAÇÃO DE INEXISTÊNCIA DE FATOS
SUPERVENIENTES IMPEDITIVOS DE HABILITAÇÃO

Licitação: TOMADA DE PREÇOS Nº 004/2018.
Data da realização do certame: 06 de Novembro de 2018.

Prezados senhores,

_____ (nome da empresa) _____, CNPJ nº _____, sediada em _____ (endereço completo) _____, por intermédio de seu representante legal Sr(a) _____, portador(a) da cédula de identidade nº _____ e do CPF nº _____, declara sob as penas da lei, nos termos do § 2º, do art. 32, da Lei nº 8.666/93 que até esta data, não ocorreu nenhum fato superveniente que seja impeditivo de sua habilitação na licitação acima identificada.

Declara ainda, ter ciência que “a falsidade de declaração, resultará na inabilitação desta empresa e caracterizará o crime de que trata o Art. 299 do Código Penal, sem prejuízo do enquadramento em outras figuras penais e das sanções administrativas previstas na Lei nº 8.666/93 e alterações posteriores, bem como demais normas pertinentes à espécie”.

.....(.....), de de



MUNICÍPIO DE AÇAILÂNDIA (MA)
PODER EXECUTIVO
SECRETARIA DE ECONOMIA E FINANÇAS
COMISSÃO CENTRAL DE LICITAÇÃO - CCL

EDITAL DE LICITAÇÃO
TOMADA DE PREÇOS Nº 004/2018
ANEXO IV
“MODELO DA DECLARAÇÃO”

Ilma. Sra.
Presidente e demais Membros da Comissão Central de Licitação
Prefeitura Municipal de Açailândia-MA

DECLARAÇÃO EXPRESSA DE TOTAL
CONCORDÂNCIA COM OS TERMOS DO EDITAL

Licitação: TOMADA DE PREÇOS Nº 004/2018.
Data da realização do certame: 06 de Novembro de 2018.

Prezados senhores,

_____ (nome da empresa) _____, CNPJ nº _____, sediada em _____ (endereço completo) _____, por intermédio de seu representante legal Sr(a) _____, portador(a) da cédula de identidade nº _____ e do CPF nº _____, declara para os devidos fins, que concorda com todos os termos descritos no edital e seus anexos, em especial aos critérios de credenciamento, habilitação/inabilitação, julgamento das propostas de preços e que temos pleno e total conhecimento deste certame, não possuindo ainda, quaisquer exigências capazes de restringir ao caráter competitivo desta licitação.

Declara ainda, ter ciência que “a falsidade de declaração, resultará na inabilitação desta empresa e caracterizará o crime de que trata o Art. 299 do Código Penal, sem prejuízo do enquadramento em outras figuras penais e das sanções administrativas previstas na Lei nº 8.666/93 e alterações posteriores, bem como demais normas pertinentes à espécie”.

.....(.....), de de



MUNICÍPIO DE AÇAILÂNDIA (MA)
PODER EXECUTIVO
SECRETARIA DE ECONOMIA E FINANÇAS
COMISSÃO CENTRAL DE LICITAÇÃO - CCL

EDITAL DE LICITAÇÃO
TOMADA DE PREÇOS Nº 004/2018
ANEXO V
“MODELO DA DECLARAÇÃO”

Ilma. Sra.
Presidente e demais Membros da Comissão Central de Licitação
Prefeitura Municipal de Açaílândia-MA

DECLARAÇÃO DE LOCALIZAÇÃO E FUNCIONAMENTO

Licitação: TOMADA DE PREÇOS Nº 004/2018.
Data da realização do certame: 06 de Novembro de 2018.

Prezados senhores,

Eu, _____ (nome do representante legal) _____, portador(a) da cédula de identidade nº _____ e do CPF nº _____, residente e domiciliado na _____ (endereço completo) _____, declaro sob as penalidades da lei, que a empresa _____ (nome da empresa) _____, CNPJ nº _____, está localizada e em pleno funcionamento na _____ (endereço completo) _____, cidade de _____, Estado do(a) _____, sendo o local e instalações adequados e compatíveis para o exercício do ramo de atividade da mesma.

Declaro ter ciência que a ausência de sede/instalações adequadas e compatíveis, comprovada através de visita *in loco* (se houver) realizada pela Comissão Central de Licitação, ressalvada o direito a ampla defesa, ensejará automaticamente na inabilitação desta empresa.

Declaro que assumo inteira responsabilidade por todas as informações dispostas nesta declaração, eximindo a Prefeitura Municipal de Açaílândia de qualquer responsabilidade sobre as informações prestadas por esta empresa.

Declaro ainda, ter ciência que “a falsidade de declaração, resultará na inabilitação desta empresa e caracterizará o crime de que trata o Art. 299 do Código Penal, sem prejuízo do enquadramento em outras figuras penais e das sanções administrativas previstas na Lei nº 8.666/93 e alterações posteriores, bem como demais normas pertinentes à espécie”.

.....(.....), de de



MUNICÍPIO DE AÇAILÂNDIA (MA)
PODER EXECUTIVO
SECRETARIA DE ECONOMIA E FINANÇAS
COMISSÃO CENTRAL DE LICITAÇÃO - CCL

EDITAL DE LICITAÇÃO
TOMADA DE PREÇOS Nº 004/2018
ANEXO VI
“MODELO DO TERMO”

Ilma. Sra.
Presidente e demais Membros da Comissão Central de Licitação
Prefeitura Municipal de Açailândia-MA

**TERMO DE COMPROMISSO DE COMBATE À CORRUPÇÃO E AO CONLUÍO ENTRE
LICITANTES E DE RESPONSABILIDADE SOCIOAMBIENTAL**

Licitação: TOMADA DE PREÇOS Nº 004/2018.
Data da realização do certame: ___ de _____ de 2018.

Prezados senhores,

_____ (nome da empresa) _____, CNPJ nº _____, sediada em
_____ (endereço completo) _____, por intermédio de seu representante legal Sr(a)
_____, portador(a) da cédula de identidade nº _____ e do CPF nº
_____, declara para fins dos dispostos do edital da licitação acima identificada:

- Consciente de que a sociedade civil brasileira espera dos agentes econômicos a declaração de adesão a princípios, atitudes e procedimentos que possam mudar a vida política do País, assim como anseia pela efetiva prática de tais princípios;
- Desejosa de oferecer à nação uma resposta à altura das suas expectativas;
- Determinada a propagar boas práticas de ética empresarial, que possam erradicar a corrupção do rol das estratégias para obter resultados econômicos;
- Ciente de que a erradicação das práticas ilegais, imorais e antiéticas depende de um esforço dos agentes econômicos socialmente responsáveis para envolver em tais iniciativas um número cada vez maior de empresas e organizações civis;

Sob as penas da lei, em especial o art. 299 do Código Penal Brasileiro e art. 90 da Lei 8.666/93 e alterações posteriores, se compromete a:

1. Adotar, ou reforçar, todas as ações e procedimentos necessários para que as pessoas que integram as suas estruturas conheçam as leis a que estão vinculadas, ao atuarem em seu nome ou em seu benefício, para que possam cumpri-las integralmente, especialmente, na condição de fornecedor de bens e serviços para a Prefeitura Municipal de Açailândia-MA;



MUNICÍPIO DE AÇAILÂNDIA (MA)
PODER EXECUTIVO
SECRETARIA DE ECONOMIA E FINANÇAS
COMISSÃO CENTRAL DE LICITAÇÃO - CCL

2. Proibir, ou reforçar a proibição de que qualquer pessoa ou organização que atue em seu nome ou em seu benefício dê, comprometa-se a dar ou ofereça suborno, assim entendido qualquer tipo de vantagem patrimonial ou extrapatrimonial, direta ou indireta, a qualquer funcionário Prefeitura Municipal de Açailândia-MA, nem mesmo para obter decisão favorável aos seus negócios;

3. Proibir ou reforçar a proibição de que qualquer pessoa ou organização que aja em seu nome, seja como representante, agente, mandatária ou sob qualquer outro vínculo, utilize qualquer meio imoral ou antiético nos relacionamentos com funcionários Prefeitura Municipal de Açailândia-MA;

4. Evitar que pessoa ou organização que atue em seu nome ou em seu benefício estabeleça qualquer relação de negócio com as pessoas físicas ou jurídicas, dentro de sua cadeia produtiva, que tenham sido declaradas inidôneas pela Administração Pública;

5. Não tentar, por qualquer meio, influir na decisão de outro participante quanto a participar ou não da referida licitação;

6. Apoiar e colaborar com a Prefeitura Municipal de Açailândia-MA em qualquer apuração de suspeita de irregularidade ou violação da lei ou dos princípios éticos refletidos nesta declaração, sempre em estrito respeito à legislação vigente.

E, declara que:

7. A proposta apresentada nesta licitação foi elaborada de maneira independente e que o seu conteúdo, bem como a intenção de apresentá-la não foi, no todo ou em parte, direta ou indiretamente, informado a, discutido com ou recebido de qualquer outro participante em potencial ou de fato do presente certame, por qualquer meio ou por qualquer pessoa antes da abertura oficial das propostas;

8. Esta empresa e seus sócios-diretores não constam em listas oficiais por infringir as regulamentações pertinentes a valores socioambientais, bem como não contrata pessoas físicas ou jurídicas, dentro de sua cadeia produtiva, que constem de tais listas;

9. Está plenamente ciente do teor e da extensão deste documento e que detém plenos poderes e informações para firmá-lo.

Declara ainda, ter ciência que "a falsidade de declaração, resultará na inabilitação desta empresa e caracterizará o crime de que trata o Art. 299 do Código Penal, sem prejuízo do enquadramento em outras figuras penais e das sanções administrativas previstas na Lei nº 8.666/93 e alterações posteriores, bem como demais normas pertinentes à espécie".

.....(.....), de de



MUNICÍPIO DE AÇAILÂNDIA (MA)
PODER EXECUTIVO
SECRETARIA DE ECONOMIA E FINANÇAS
COMISSÃO CENTRAL DE LICITAÇÃO - CCL

EDITAL DE LICITAÇÃO
TOMADA DE PREÇOS Nº 004/2018
ANEXO VII

“MODELO DA DECLARAÇÃO”

Ilma. Sra.
Presidente e demais Membros da Comissão Central de Licitação
Prefeitura Municipal de Açailândia-MA

**DECLARAÇÃO QUE O(S) EMPRESÁRIO / SÓCIO(S) / DIRIGENTE(S) /
RESPONSÁVEL(ÉIS) TÉCNICO(S) NÃO É(SÃO) SERVIDOR(ES) PÚBLICO(S)
DO MUNICÍPIO DE AÇAILÂNDIA-MA**

Licitação: TOMADA DE PREÇOS Nº 004/2018.
Data da realização do certame: 06 de Novembro de 2018.

Prezados senhores,

_____ (nome da empresa) _____, CNPJ nº _____, sediada em
_____ (endereço completo) _____, por intermédio de seu representante legal Sr(a)
_____, portador(a) da cédula de identidade nº _____ e do CPF nº
_____, declara sob as penas da Lei, em observância a vedação prevista no art. 20,
inciso XII, da Lei nº 12.465/2011, que o(s) empresário, sócio(s), dirigente(s) e/ou
responsável(éis) técnico(s) não é(são) servidor(es) público(s) da administração pública
municipal de Açailândia, não estando, portanto, enquadrados no art. 9º, inciso III, da Lei
nº 8.666/93, na havendo, também, qualquer outro impeditivo para participar de licitações
e firmar contrato com a administração pública.

Declara ainda, ter ciência que “a falsidade de declaração, resultará na
inabilitação desta empresa e caracterizará o crime de que trata o Art. 299 do Código
Penal, sem prejuízo do enquadramento em outras figuras penais e das sanções
administrativas previstas na Lei nº 8.666/93 e alterações posteriores, bem como demais
normas pertinentes à espécie”.

.....(.....), de de

3



MUNICÍPIO DE AÇAILÂNDIA (MA)
PODER EXECUTIVO
SECRETARIA DE ECONOMIA E FINANÇAS
COMISSÃO CENTRAL DE LICITAÇÃO - CCL

EDITAL DE LICITAÇÃO
TOMADA DE PREÇOS Nº004/2018
ANEXO VIII

“MODELO DA DECLARAÇÃO”

Ilma. Sra.
Presidente e demais Membros da Comissão Central de Licitação
Prefeitura Municipal de Açailândia-MA

DECLARAÇÃO DE IDONEIDADE

Licitação: TOMADA DE PREÇOS Nº 004/2018.
Data da realização do certame: 06 de Novembro de 2018.

Prezados senhores,

_____ (nome da empresa) _____, CNPJ nº _____, sediada em _____ (endereço completo) _____, por intermédio de seu representante legal Sr(a) _____, portador(a) da cédula de identidade nº _____ e do CPF nº _____, declara sob as penas da lei, que inexistente qualquer fato, seja suspensão ou inidoneidade, que a impeça de participar de licitações e/ou ser contratada por administração pública em quaisquer de suas esferas (Federal, Estaduais ou Municipais). Outrossim, declara serem autênticos todos os documentos apresentados.

Declara que ficamos obrigados a comunicar, a qualquer tempo, a ocorrência de qualquer fato impeditivo de habilitação desta empresa, de participar de licitações e/ou de ser contratada por administração pública.

Declara ainda, ter ciência que “a falsidade de declaração, resultará na inabilitação desta empresa e caracterizará o crime de que trata o Art. 299 do Código Penal, sem prejuízo do enquadramento em outras figuras penais e das sanções administrativas previstas na Lei nº 8.666/93 e alterações posteriores, bem como demais normas pertinentes à espécie”.

.....(.....), de de

2



MUNICÍPIO DE AÇAILÂNDIA (MA)
PODER EXECUTIVO
SECRETARIA DE ECONOMIA E FINANÇAS
COMISSÃO CENTRAL DE LICITAÇÃO - CCL

EDITAL DE LICITAÇÃO
TOMADA DE PREÇOS Nº 004/2018
ANEXO IX

“MODELO DA DECLARAÇÃO”

Ilma. Sra.
Presidente e demais Membros da Comissão Central de Licitação
Prefeitura Municipal de Açaílândia-MA

**DECLARAÇÃO DE AUSÊNCIA DE PROCESSO JUDICIAL
COM SENTENÇA DEFINITIVA**

Licitação: TOMADA DE PREÇOS Nº 004/2018.
Data da realização do certame: 06 de Novembro de 2018.

Prezados senhores,

_____ (nome da empresa) _____, CNPJ nº _____, sediada em _____ (endereço completo) _____, por intermédio de seu representante legal Sr(a) _____, portador(a) da cédula de identidade nº _____ e do CPF nº _____, declara sob as penas da lei, que esta empresa [incluindo empresário(s), sócio(s), dirigente(s), responsável(eis) técnico(s), e/ou qualquer outro(s) responsável(eis), independente da denominação] não estão respondendo processo judicialmente com sentença definitiva, em quaisquer esferas governamentais, relativamente a fraudes em licitações públicas, danos ao erário público e/ou formação de quadrilha.

Declara ainda, ter ciência que “a falsidade de declaração, resultará na inabilitação desta empresa e caracterizará o crime de que trata o Art. 299 do Código Penal, sem prejuízo do enquadramento em outras figuras penais e das sanções administrativas previstas na Lei nº 8.666/93 e alterações posteriores, bem como demais normas pertinentes à espécie”.

.....(.....), de de

3



MUNICÍPIO DE AÇAILÂNDIA (MA)
PODER EXECUTIVO
SECRETARIA DE ECONOMIA E FINANÇAS
COMISSÃO CENTRAL DE LICITAÇÃO - CCL

EDITAL DE LICITAÇÃO
TOMADA DE PREÇOS Nº 004/2018
ANEXO X

“MODELO DA DECLARAÇÃO”

Ilma. Sra.
Presidente e demais Membros da Comissão Central de Licitação
Prefeitura Municipal de Açailândia-MA

**DECLARAÇÃO DE AUSÊNCIA DE IMPEDIMENTOS PREVISTOS NOS ARTIGOS 29,
INCISO IX COM 54, INCISO I, ALÍNEA “A” E INCISO II, ALÍNEA “A”,
DA CONSTITUIÇÃO FEDERAL**

Licitação: TOMADA DE PREÇOS Nº 004/2018.
Data da realização do certame: 06 de Novembro de 2018.

Prezados senhores,

_____ (nome da empresa) _____, CNPJ nº _____, sediada em
_____ (endereço completo) _____, por intermédio de seu representante legal Sr(a)
_____, portador(a) da cédula de identidade nº _____ e do CPF nº
_____, declara sob as penas da lei, que o(s) proprietário(s) e/ou sócio(s) não
exercem mandato eletivo capaz de ensejar os impedimentos previstos nos artigos 29,
inciso IX com 54, inciso I, alínea “a” e inciso II, alínea “a”, da Constituição Federal.

Declara ainda, ter ciência que “a falsidade de declaração, resultará na
inabilitação desta empresa e caracterizará o crime de que trata o Art. 299 do Código
Penal, sem prejuízo do enquadramento em outras figuras penais e das sanções
administrativas previstas na Lei nº 8.666/93 e alterações posteriores, bem como demais
normas pertinentes à espécie”.

.....(.....), de de

3



MUNICÍPIO DE AÇAILÂNDIA (MA)
PODER EXECUTIVO
SECRETARIA DE ECONOMIA E FINANÇAS
COMISSÃO CENTRAL DE LICITAÇÃO - CCL

EDITAL DE LICITAÇÃO
TOMADA DE PREÇOS Nº 004/2018
ANEXO XI
“MODELO DA DECLARAÇÃO”

Ilma. Sra.
Presidente e demais Membros da Comissão Central de Licitação
Prefeitura Municipal de Açailândia-MA

DECLARAÇÃO DE INFORMAÇÃO DA ATIVIDADE DE MAIOR RECEITA

Licitação: TOMADA DE PREÇOS Nº 004/2018.
Data da realização do certame: 06 de Novembro de 2018.

Prezados senhores,

_____ (nome da empresa) _____, CNPJ nº _____, sediada em _____ (endereço completo) _____, por intermédio de seu representante legal Sr(a) _____, portador(a) da cédula de identidade nº _____ e do CPF nº _____, declara sob as penas da Lei, que a atividade descrita abaixo, devidamente enquadrada na Classificação Nacional de Atividades Econômicas/CNAE, representa a atividade de maior receita desta empresa:

Código da CNAE: _____

Descrição da atividade: _____

Declaramos que para os devidos fins, que o regime tributário federal desta empresa, para apuração dos impostos é sob a forma abaixo (assinalada com “x”).

Lucro Real;

Lucro Presumido;

Simples Nacional (opção exclusiva para empresas enquadradas na situação Microempresas e Empresas de Pequeno Porte).

Declara ainda, ter ciência que “a falsidade de declaração, resultará na inabilitação desta empresa e caracterizará o crime de que trata o Art. 299 do Código Penal, sem prejuízo do enquadramento em outras figuras penais e das sanções administrativas previstas na Lei nº 8.666/93 e alterações posteriores, bem como demais normas pertinentes à espécie”.

.....(.....), de de

3

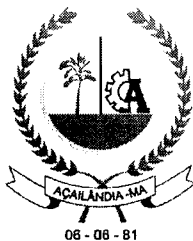

MUNICÍPIO DE AÇAILÂNDIA (MA)
PODER EXECUTIVO
SECRETARIA DE ECONOMIA E FINANÇAS
COMISSÃO CENTRAL DE LICITAÇÃO - CCL

EDITAL DE LICITAÇÃO
TOMADA DE PREÇOS Nº 004/2018
ANEXO XII

“MODELO DA DECLARAÇÃO”

Ilma. Sra.
Presidente e demais Membros da Comissão Central de Licitação
Prefeitura Municipal de Açailândia-MA

DECLARAÇÃO DE ENQUADRAMENTO

Licitação: TOMADA DE PREÇOS Nº 004/2018.
Data da realização do certame: 06 de Novembro de 2018.

Prezados senhores,

_____ (nome da empresa) _____, CNPJ nº _____, sediada em _____ (endereço completo) _____, por intermédio de seu representante legal Sr(a) _____, portador(a) da cédula de identidade nº _____ e do CPF nº _____, declara sob as penas da Lei, nos termos do art. 3º, da Lei Complementar nº 123/06 e alterações posteriores, que se enquadra na situação abaixo (assinada com “x”) e que não se enquadra em qualquer das hipóteses de exclusão relacionadas no art. 3º da referida lei.

- Microempresa - ME
 Empresa de pequeno porte - EPP

Declara ainda, ter ciência que “a falsidade de declaração, resultará na inabilitação desta empresa e caracterizará o crime de que trata o Art. 299 do Código Penal, sem prejuízo do enquadramento em outras figuras penais e das sanções administrativas previstas na Lei nº 8.666/93 e alterações posteriores, bem como demais normas pertinentes à espécie”.

.....(.....), de de



MUNICÍPIO DE AÇAILÂNDIA (MA)
PODER EXECUTIVO
SECRETARIA DE ECONOMIA E FINANÇAS
COMISSÃO CENTRAL DE LICITAÇÃO - CCL

EDITAL DE LICITAÇÃO
TOMADA DE PREÇOS Nº 004/2018
ANEXO XIII

“MINUTA DA DECLARAÇÃO”

Ilma. Sra.
Presidente e demais Membros da Comissão Central de Licitação
Prefeitura Municipal de Açailândia-MA

DECLARAÇÃO DE VISITA E RECEBIMENTO DE INFORMAÇÕES TÉCNICAS

Atesto para os devidos fins, que o Sr. _____, portador da cédula de identidade n.º _____, representante da empresa _____, inscrita no CNPJ sob o n.º _____, nos termos do item 8 do minuta do edital de licitação da modalidade TOMADA DE PREÇOS Nº 004/2018, visitou o local onde serão executados os serviços, constatando as condições e peculiaridades inerentes à natureza dos trabalhos, recebendo as informações técnicas pertinentes para o cumprimento das obrigações do objeto desta licitação, conforme determinado pelo art. 30, inciso III, da Lei nº 8.666/93 e alterações posteriores.

.....(.....), de de



MUNICÍPIO DE AÇAILÂNDIA (MA)
PODER EXECUTIVO
SECRETARIA DE ECONOMIA E FINANÇAS
COMISSÃO CENTRAL DE LICITAÇÃO - CCL

EDITAL DE LICITAÇÃO
TOMADA DE PREÇOS Nº 004/2018
ANEXO XIV

“MODELO DO RESUMO DA PROPOSTA”

Ilma. Sra.
Presidente e demais Membros da Comissão Central de Licitação
Prefeitura Municipal de Açailândia-MA

RESUMO DA PROPOSTA DE PREÇOS

Licitação: TOMADA DE PREÇOS Nº 004/2018.
Data da realização do certame: 06 de Novembro de 2018.

Prezados senhores,

Pela presente, submetemos à vossa apreciação o resumo da nossa proposta relativa a licitação em epígrafe, assumindo inteira responsabilidade por quaisquer erros ou omissões que venham a ser verificados na preparação da mesma e declaramos ainda que, temos pleno conhecimento das condições em que se desenvolverão os trabalhos e concordamos com a totalidade das instruções e critérios de qualificação definidos no edital.

1. Proponente:

Razão Social:
CNPJ:
Endereço:
E-mail:
(DDD) Telefone:

2. Representante legal que assinará o contrato:

Nome:
Cédula de identidade/órgão emissor:
CPF:
Cargo/Função:
E-mail:

Σ



MUNICÍPIO DE AÇAILÂNDIA (MA)
PODER EXECUTIVO
SECRETARIA DE ECONOMIA E FINANÇAS
COMISSÃO CENTRAL DE LICITAÇÃO - CCL

(DDD) Telefone:

3. Proposta de Preços:

Valor global: R\$ (.....).

4. Prazo de validade da proposta:

5. Prazo de execução:

6. Condições de pagamento:

7. Dados Bancários:

Banco:

Agência:

Conta-corrente:

Declaramos que os preços unitários e total dos itens foram cotados em moeda nacional (Real – R\$), já incluídos todos os tributos (impostos e taxas), encargos fiscais, trabalhistas, comerciais e quaisquer outras despesas incidentes sobre o objeto da licitação.

.....(.....), de de



MUNICÍPIO DE AÇAILÂNDIA (MA)
PODER EXECUTIVO
SECRETARIA DE ECONOMIA E FINANÇAS
COMISSÃO CENTRAL DE LICITAÇÃO - CCL

EDITAL DE LICITAÇÃO
TOMADA DE PREÇOS Nº 004/2018
ANEXO XV
PROJETO BÁSICO

1. Objeto:

A presente licitação tem por objeto a Contratação de pessoa jurídica especializada em construção civil para execução dos serviços de reforma e ampliação de escolas da rede municipal de ensino, no município de Açailândia-MA, conforme especificações contidas neste edital.

2. Justificativa:

Os espaços educacionais representam de forma positiva a possibilidade de inclusão social para muitas crianças, jovens e adultos que necessitam destes espaços públicos. A escola, portanto, é uma possibilidade de inclusão justa e democrática, e deve ser preservada em condições de oferecer um serviço adequado à população. O poder público, através da construção e manutenção destes espaços, propicia um direito irrevogável do ser humano. Apesar disso, constantemente se fazem necessários serviços de reforma e ampliação nesses espaços públicos, pois a demanda supera a oferta dos serviços.

Além disso, os prédios públicos têm sofrido com um processo de dilapidação da “coisa pública” através de atos de vandalismo e roubo. Diante disso, e a partir de observações e entrevistas com os gestores, supervisores e professores da Rede Municipal de Ensino, constatou-se a necessidade da execução de reforma e ampliação de algumas escolas da Rede Municipal de Ensino, visando criar um ambiente adequado para o melhor desenvolvimento dos alunos.

Nas condições em que tais escolas se encontram, educandos e educadores sofrem na medida em que não dispõem de um ambiente acolhedor, o que leva muitas vezes a uma aprendizagem deficiente. Portanto, o ambiente escolar deve merecer destaque nas políticas públicas destinadas a assegurar o acesso e a permanência dos alunos na escola, com dignidade. A execução de reforma e ampliação torna-se necessária, pois as áreas das escolas se encontram em estado de degradação, com estrutura comprometida.

Este projeto beneficiará 16 (dezesseis) escolas e promoverá mudanças significativas na realidade dos alunos e professores dessas escolas. Com a melhora na infraestrutura, a qualidade de ensino e a inclusão dos grupos sociais envolvidos são potencializadas. A relevância social desta obra é imensa, visto que lida diretamente com um direito fundamental dos cidadãos: a educação. Desta forma, é imprescindível oferecer qualidade e bem estar aos alunos e condições de trabalho adequadas aos professores e demais profissionais.

S



MUNICÍPIO DE AÇAILÂNDIA (MA)
PODER EXECUTIVO
SECRETARIA DE ECONOMIA E FINANÇAS
COMISSÃO CENTRAL DE LICITAÇÃO - CCL

REFORMA E AMPLIAÇÃO DE ESCOLAS PÚBLICAS

Local/implantação:

Açailândia - MA

Proponente/proprietário:

PREFEITURA MUNICIPAL DE AÇAILÂNDIA - MA

Data/referência:

FEVEREIRO/2018

Memorial Descritivo

S



MUNICÍPIO DE AÇAILÂNDIA (MA)
PODER EXECUTIVO
SECRETARIA DE ECONOMIA E FINANÇAS
COMISSÃO CENTRAL DE LICITAÇÃO - CCL

Apresentação:

O Município de Açailândia (MA) com uma população de 111.339 habitantes – estimativa do IBGE/2017, está localizado geograficamente no Oeste do Estado, na Microrregião de Imperatriz e na Mesorregião do Oeste Maranhense e com uma distância à capital de aproximadamente 562,40 km, além de ser a cidade de Açailândia um importante Polo de Desenvolvimento na região.

A cidade sede do município é privilegiada por sua localização no entroncamento da BR-010 (Belém-Brasília) com a BR-222 (que liga Açailândia com as demais regiões do Nordeste). É ainda o entroncamento da Ferrovia de Carajás com a Ferrovia Norte-Sul, constituindo-se no maior entroncamento rodo-ferroviário do Norte e Nordeste do Brasil.



Figura 01 – Localização do município no mapa do Estado do Maranhão.



MUNICÍPIO DE AÇAILÂNDIA (MA)
PODER EXECUTIVO
SECRETARIA DE ECONOMIA E FINANÇAS
COMISSÃO CENTRAL DE LICITAÇÃO - CCL

Com todas estas características favoráveis, a cidade de Açailândia tem a necessidade de escolas de boa qualidade física e educacional para melhor aprendizagem dos alunos. Ambiente este que proporcione melhor qualidade de vida e ensino.

ESCOLAS BENEFICIADAS:

- Escola Municipal Gonçalves Dias
- Escola Municipal Kiola Sarney
- Escola Municipal Monteiro Lobato
- Escola Municipal Pequeno Príncipe
- Escola Municipal Ângelo Claudinê Capelloza
- Escola Municipal Julieta Quintal
- Escola Municipal Rafael de Almeida Ribeiro
- Escola Municipal São João Batista
- Escola Municipal Jesus de Nazaré
- Escola Municipal Roseana Sarney
- Escola Municipal Sara Kubitscheck
- Escola Municipal São Lourenço
- Escola Municipal Almirante Barroso
- Escola Municipal Ildenor Gonçalves
- Escola Municipal João do Vale
- Escola Municipal Joviana Silva Farias

O presente memorial descritivo tem por objetivo estabelecer as normas e orientar o desenvolvimento da reforma escola localizadas na Zona Urbana.

Os serviços serão executados de acordo com as normas estabelecidas dentro das presentes especificações. Serão observadas as disposições legais vigentes e os trabalhos se desenvolverão conveniente ao andamento normal dos serviços. A obra será acompanhada por profissional legalmente habilitado e terá auxílio de um mestre de obras que estará permanentemente presente na obra. Serão empregados equipamentos mecânicos e ferramentas apropriados, bem como mão de obra capacitada visando assegurar a conclusão dos serviços no prazo programado.

Prefeitura Municipal de Açailândia

Av. Santa Luiza, s/nº, Parque das Nações, Cep 65.930-000, Açailândia, Maranhão, Brasil

CNPJ nº 07.000.268/0001-72 Home page: www.acailandia.ma.gov.br

E-mail: licitacao@acailandia.ma.gov.br Telefone: (99) 3538-8666, ramal 218

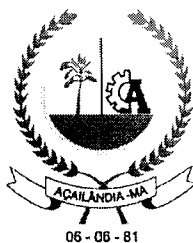

MUNICÍPIO DE AÇAILÂNDIA (MA)
PODER EXECUTIVO
SECRETARIA DE ECONOMIA E FINANÇAS
COMISSÃO CENTRAL DE LICITAÇÃO - CCL

I – PRELIMINAR: OBJETIVO

O presente memorial descritivo tem por finalidade estabelecer as diretrizes e fixar as características técnicas a serem observadas para os serviços de “Reforma e Ampliação de Escolas Municipais Públicas”.

Todos os serviços, materiais e suas aplicações devem obedecer rigorosamente às boas técnicas usualmente adotadas no campo da engenharia, em estrita consonância com as normas técnicas em vigor. A execução dos serviços obedecerá rigorosamente ao projeto em sua forma, dimensões e concepção arquitetônica e memorial descritivo, e ficará a critério da FISCALIZAÇÃO impugnar, mandar demolir e refazer qualquer serviço que não obedeça às condições do projeto e normas (ABNT).

Serão de inteira responsabilidade da CONTRATADA a instalação e manutenção da integridade da placa da obra com os dizeres fornecidos pela CONTRATANTE – até a entrega definitiva do empreendimento. O empreiteiro deverá estar aparelhado com máquinas e ferramentas necessárias para execução da obra, bem como manterá pessoal habilitado em número suficiente à perfeita execução dos serviços nos prazos previstos.

No prazo de 48 horas, o empreiteiro obriga-se a retirar do canteiro de serviços os materiais porventura impugnados pela FISCALIZAÇÃO, bem como iniciar qualquer demolição exigida, correndo por sua conta exclusiva as despesas decorrentes das referidas demolições e serviços.

Não será tolerado manter no canteiro de serviço qualquer material estranho às obras. O empreiteiro deverá proceder periodicamente à limpeza da obra removendo o entulho resultante, tanto no interior da mesma como no canteiro de serviço. Deverão ser empregados na obra, materiais de primeira qualidade. A mão-de-obra deverá ser competente e capaz de proporcionar serviços de boa técnica bem feitos e de acabamento esmerado.

Se houver necessidade de instalar alojamentos provisórios no canteiro para a permanência dos funcionários, esses locais devem garantir a qualidade de vida do trabalhador, de acordo com a NR 18. A CONTRATADA deverá obrigatoriamente analisar os antecedentes criminais dos funcionários que permanecerão da obra.

O controle de qualidade e outros exigidos pela FISCALIZAÇÃO não exime o empreiteiro de sua inteira responsabilidade técnica e civil pelas obras e serviços por ele executados. Fica estipulado que a CONTRATADA terá que possuir um engenheiro residente, principalmente para entendimentos com a FISCALIZAÇÃO da obra diariamente.

II – MEMORIAL DESCRITIVO:

1 – SERVIÇOS PRELIMINARES

A limpeza do terreno compreenderá os serviços de capina, roço, destocamento



MUNICÍPIO DE AÇAILÂNDIA (MA)
PODER EXECUTIVO
SECRETARIA DE ECONOMIA E FINANÇAS
COMISSÃO CENTRAL DE LICITAÇÃO - CCL

queima, demolições e remoção da camada vegetal e de materiais inservíveis, de forma a deixar a área livre. Sempre que possível, deverá haver a preservação da vegetação de maior porte.

1.1 – Equipamento de Proteção Individual - EPI's

Serão de uso obrigatório, os equipamentos de proteção individual como: capacetes, protetores faciais, óculos de segurança, equipamentos para proteção dos pés, pernas, mãos e braços, cintos de segurança, equipamentos de proteção auditiva, etc., conforme o caso.

1.2 – PLACA DE OBRA EM CHAPA DE AÇO GALVANIZADO

Será confeccionada uma placa conforme modelo e padrão, colocada em local estratégico visando a sua melhor posição. O material a ser utilizado na confecção será:

- Placa: (2,00 x 3,00) m = 6,00m²
- Placa em chapa de aço galvanizado.
- Apoio: peça em madeira 3" x 6" de lei do tipo jatobá com 6m de comprimento para proporcionar 2,20 m altura mínima na Placa.
- Contraventamento: sarrafo de madeira de 1" x 4" com comprimento de 3,20m.
- Todas as peças serão fixadas com pregos 2 ½ x 1 ½ x 13.

2. DEMOLIÇÕES

Algumas paredes serão demolidas. Alguns revestimentos do piso em cerâmica deverão ser retirados. Os revestimentos cerâmicos das paredes deverão ser retirados bem como o reboco. Todas as portas deverão ser retiradas de maneira cuidadosa para possibilitar posteriormente sua reutilização e/ ou troca, quando necessário. Toda a tubulação de esgoto e hidráulico deverá ser isolada e havendo a necessidade de sua retirada o serviço deverá ser feito. O piso de concreto deverá ser demolido nos locais necessários. Todo o material proveniente da demolição deverá ser retirado do local.

3. ALVENARIA

Alvenaria em tijolo cerâmico furado 19x19x39cm, 1 vez, assentado em argamassa traço 1:4 (cimento e areia), nas paredes externas. E alvenaria em tijolo cerâmico furado 19x19x39cm, 1 vez, assentado em argamassa traço 1:4 (cimento e areia), nas paredes internas. Paredes em alvenaria de vedação em blocos cerâmicos furados, assentados com



MUNICÍPIO DE AÇAILÂNDIA (MA)
PODER EXECUTIVO
SECRETARIA DE ECONOMIA E FINANÇAS
COMISSÃO CENTRAL DE LICITAÇÃO - CCL

argamassa de cimento e areia, no traço volumétrico 1:4. Os tijolos de barro furados serão de procedência conhecida e idônea, bem cozidos, textura homogênea, compactos, suficientemente duros para o fim a que se destinam, isentos de fragmentos calcários ou qualquer outro material estranho. Deverão apresentar arestas vivas, faces planas, sem fendas, e dimensões perfeitamente regulares. Suas características técnicas serão enquadradas nas especificações da Norma NBR 7171 para tijolos furados. Se necessário, os tijolos serão ensaiados em conformidade com os métodos indicados nas normas. O armazenamento e o transporte dos tijolos serão realizados de modo a evitar quebras, trincas, umidade, contato com substâncias nocivas e outras condições prejudiciais. Nos locais indicados no projeto deverá ser executada parede em alvenaria de tijolos cerâmicos 9 furos. A parede deverá ser executada no prumo e perfeitamente alinhada.

3.1. VERGAS E CONTRA-VERGAS EM CONCRETO

- Características e Dimensões do Material - As vergas serão de concreto, com dimensões aproximadas 0,10m x 0,10m (altura e espessura), e comprimento variável, embutidas na alvenaria.

3.2. REBOCO DE ACABAMENTO

Massa única traço 1:3 (cimento e areia fina) espessura 0,5cm, preparo manual. A massa única para superfícies internas será executado com argamassa de cimento Portland e areia fina no traço volumétrico 1:3, ou argamassa industrializada à base de cimento Portland, e aditivos especiais, quando recomendado pela Fiscalização, e deverá ter espessura média de 5 mm, observando-se a espessura total da parede acabada. Deverá ser aplicada massa única interna sobre superfícies de paredes internas previstas para receber pinturas. A massa única de cada pano de parede somente será iniciada depois de embutidas todas as canalizações projetadas, concluídas as coberturas, após a completa pega das argamassas de alvenaria, preferencialmente após 48 horas da completa finalização. A superfície onde será aplicado o revestimento deve ser limpa com vassoura e suficientemente molhada com broxa. Antes de serem iniciados os serviços, deve-se verificar se os marcos, contra batentes e peitoris já se encontram perfeitamente colocados. De início, serão executadas as guias, faixas verticais de argamassa, afastadas de 1 a 2 metros, que servirão de referência.

As guias internas serão constituídas por sarrafos de dimensões apropriadas, fixados nas extremidades superior e inferior da parede por meio de botões de argamassa, com auxílio de fio de prumo. Preenchidas as faixas de alto e baixo entre as referências, dever-se-á proceder ao desempenamento com régua, segundo a vertical. Depois de secas as faixas de argamassa, serão retirados os sarrafos e emboçados os espaços. A massa única regularizada e desempenada, à régua e desempenadeira, deverá apresentar aspecto uniforme, com paramentos perfeitamente planos, não sendo tolerada qualquer ondulação ou desigualdade de alimento da superfície.

3



MUNICÍPIO DE AÇAILÂNDIA (MA)
PODER EXECUTIVO
SECRETARIA DE ECONOMIA E FINANÇAS
COMISSÃO CENTRAL DE LICITAÇÃO - CCL

O acabamento final deverá ser executado com desempenadeira revestida com feltro, camurça ou borracha macia. O aspecto final deve apresentar-se uniforme, sem falhas, fissuras de retração ou descontinuidade, resultando em superfície absolutamente plana e lisa, de coloração uniforme.

4. INSTALAÇÕES HIDRO-SANITÁRIAS

Para a execução deverá ser utilizado tubos de PVC de qualidade comprovada, sendo utilizadas todas as conexões necessárias para o perfeito funcionamento da rede. É expressamente proibido “esquentar” a tubulação para promover mudanças de direções ou encaixes. Em todos os pontos de utilização deverá conter conexões com bucha de latão. As válvulas de descarga a serem utilizadas deverão ser com 2 tipos de acionamento, parcial e total. Os registros de gaveta e de pressão deverão ser metálicos com acabamento cromados.

As tubulações hidráulicas de alimentação e distribuição de água fria serão de PVC rígido, soldável, inclusive conexões, ambos de primeira qualidade, e executados conforme projeto;

- As tubulações de escoamento sanitário e águas servidas e pluviais serão de PVC rígido, soldável, inclusive conexões, ambos de primeira qualidade, e executados conforme projeto;

- Os aparelhos sanitários de louça, os respectivos metais e os aparelhos de ligação serão de materiais de primeira qualidade;

Fornecimento e instalação de barra de apoio para banheiro PNE em alumínio de 0,80cm (conforme projeto).

5. PAVIMENTAÇÃO

Deverá ser executado piso de concreto desempenado nos locais onde o mesmo foi demolido. Para regularização do piso deverá ser executado contrapiso com argamassa de cimento e areia, com os caimentos para as caixas sifonadas. Sobre o contrapiso desempenado deverá ser assentado piso cerâmico de cor clara, de qualidade, perfeitamente rejuntado com rejunte anti-fungo. O piso de concreto deverá ter espessura mínima de 6 cm, com desníveis em direção da coleta das águas de lavação. Na área de circulação deverá ser assentado piso cerâmico, sendo que este piso, antes de sua aplicação deverá ser submetido à análise por parte da fiscalização do município para sua aprovação.



MUNICÍPIO DE AÇAILÂNDIA (MA)
PODER EXECUTIVO
SECRETARIA DE ECONOMIA E FINANÇAS
COMISSÃO CENTRAL DE LICITAÇÃO - CCL

6. DIVISÓRIAS

As divisórias dos boxes sanitários deverão ser executadas de mármore, fixado nas paredes com argamassa.

7. REVESTIMENTO / FORRO

As paredes internas de alvenaria deverão receber revestimento de chapisco e emboço desempenado na área a receber revestimento cerâmico e reboco na área a receber pintura.

Sobre o emboço desempenado deverá ser assentado revestimento cerâmico de cor branca, com rejunte anti-mofo de cor clara. Sob o perfil metálico deverá ser fixado forro de PVC 10 mm de cor branca com os acabamentos de roda forro na junção da parede. O forro deverá ser assentado com as peças no sentido da menor dimensão do ambiente.

8. ESQUADRIAS

8.1 PORTAS DE MADEIRA

Deverá ser utilizada madeira de lei, sem nós ou fendas, não ardida, isenta de carunchos ou brocas. A madeira deve estar bem seca. As folhas de porta deverão ser executadas em madeira compensada de 35 mm, com enchimento sarrafeado, semi-ôca, revestidas com compensado de 3 mm em ambas as faces. Os marcos e alisares (largura 8 cm) deverão ser fixados por intermédio de parafusos, sendo no mínimo 8 parafusos por marco.

As portas de entrada dos banheiros deverão ser de madeira maciça, de madeira de lei, inclusive os marcos e guarnições. As dobradiças das portas deverão ser obrigatoriamente cromadas de 3 1/2 ". As portas dos boxes dos sanitários deverão estar afastadas 20 cm do piso cerâmico. Os marcos das portas deverão receber no mínimo 4 parafusos para sua fixação em ambos os lados. Os vidros a serem utilizados nas janelas deverão ser vidro fantasia tipo canelado 4mm.

Porta em madeira prensada com núcleo em estrutura (semi-oca), devendo apresentar as seguintes características:

- Folhas das portas prensadas constituídas por chapas duras de MDF ou compensado em ambas as faces, montadas sobre um núcleo semi-oco formado por uma estrutura interna de madeira e reforço no local da fechadura, e encabeçadas por sarrafos de madeira, com espessura total da folha de 3,5 cm;
- Revestimento das folhas de portas será com acabamento em pintura esmalte sintético na cor Platina, referência Esmalte Sintético fosco da SUVINIL ou similar;
- Alisares em madeira de lei maciça, com acabamento em pintura esmalte sintético acabamento acetinado cor AZUL ESCURO, referência Esmalte Sintético FOSCO da



MUNICÍPIO DE AÇAILÂNDIA (MA)
PODER EXECUTIVO
SECRETARIA DE ECONOMIA E FINANÇAS
COMISSÃO CENTRAL DE LICITAÇÃO - CCL

SUVINIL ou similar, aplicados nas duas faces das paredes, conforme detalhes de projeto específico;

- Batentes em madeira de lei maciça com acabamento em pintura esmalte sintético acabamento acetinado, cor AZUL ESCURO, referência Esmalte Sintético FOSCO da SUVINIL, ou similar, com a largura igual à espessura das paredes acabadas, conforme detalhes de projeto específico;
- Vidro tipo fantasia canelado incolor 4 mm, de acordo com o detalhamento indicado.

8.2 FERRAGENS E ACESSÓRIOS

- Dobradiça em latão reforçada com anéis, de 3"x 3", cantos arredondados, acabamento cromado brilhante (CR), referência LA FONTE ou equivalente técnico. Em cada folha de porta deverão ser colocadas 03 (três) dobradiças, e as mesmas deverão ser compatíveis com o peso e dimensão das portas, conforme determinação do fabricante;
- Conjunto Fechadura tipo interna em latão com Maçaneta (ref. 602), Roseta (ref. 307) e Cilindro em latão, Linha CLASSIC ALUMÍNIO, acabamento cromado brilhante (CR), referência CONJUNTO 602, da LA FONTE ou equivalente técnico;
- Fechos de embutir tipo alavanca, de latão laminado cromado, sendo de 40 cm na parte superior e de 20 cm na parte inferior da folha da porta (e peso mínimo de 135 g) (modelo 400 LO, acabamento em latão cromado, da marca YALE LA FONTE ou equivalente técnico), a serem colocados dois fechos em uma das folhas das portas de duas folhas de abrir;
- Puxador horizontal, parte interna em aço inox polido com 2,5mm de espessura, referência Barras de Apoio Linha 251, acabamento polido, 80 cm, da MAHLER INOX ou equivalente técnico, a ser instalado conforme detalhamento, nas duas faces, a uma altura de 90 cm;
- Chapa de aço inox polido, com 40 cm de altura e largura da porta, a ser instalada como acabamento inferior interna e externamente nas portas conforme detalhamento.

As ferragens a serem instaladas nas esquadrias deverão obedecer às indicações e especificações do projeto quanto ao tipo, função e acabamento. As ferragens serão fornecidas juntamente com os acessórios, incluindo os parafusos de fixação nas esquadrias. Serão empregados parafusos de qualidade, acabamento e dimensões correspondentes aos das peças que fixarem.

8.3 VIDROS



06 - 06 - 81

MUNICÍPIO DE AÇAILÂNDIA (MA)
PODER EXECUTIVO
SECRETARIA DE ECONOMIA E FINANÇAS
COMISSÃO CENTRAL DE LICITAÇÃO - CCL

Os vidros serão de procedência conhecida e idônea, de características adequadas ao fim a que se destinam, sem empenamentos, claros, sem manchas, bolhas e de espessura uniforme. Os vidros deverão obedecer aos requisitos da NBR 11706.

9. INSTALAÇÕES ELÉTRICAS

Toda a instalação elétrica dos banheiros deverá ser retirada e executada novamente. Deverá ser executado um ramal de ligação proveniente diretamente da entrada de energia (padrão de medição) até os banheiros com bitola de 10,0 mm². Dois quadros de disjuntores serão interligados neste ramal. Para iluminação dos banheiros, em cada um deverá ser instalada duas luminárias fluorescentes de 2 x 20W em luminária de sobrepôr, perfeitamente fixada nas duas pontas na estrutura de sustentação do forro de PVC. Terá instalação de tomadas para central de ar para futuras climatização das salas.

Todas as salas terão tomadas de 100 Watts para a iluminação de emergência.

10. PINTURA

Os serviços de pintura somente poderão ser executados por profissionais competentes. As pinturas somente poderão ser executadas se as superfícies em que forem aplicadas estiverem convenientemente limpas, secas e preparadas. Durante a execução dos serviços e até a sua secagem completa deverão ser tomados vários cuidados para que não haja levantamento e disposição de pó.

Não poderá ser procedida a execução da demão seguinte enquanto não tiver decorrido o intervalo mínimo de 1 dia da demão anterior ou esta não estiver totalmente seca. Se as demãos sucessivas forem de massa e tintas deverão ser respeitadas o intervalo mínimo de 2 dias. Os serviços deverão ser executados cuidadosamente e de modo limpo protegendo a parte já pintada ou que permanecerão aparentes isentas de pingos. Para tanto serão providenciadas proteções do tipo "máscaras" e separações ou mesmo pintura com preservador plástico que permita a posterior remoção da película de proteção. Eventuais respingos e manchas deverão ser cuidadosamente retirados antes de a tinta secar e com a utilização de removedor adequado. Antes da execução dos serviços de pintura o construtor providenciará a execução de amostras em dimensões tais que permitam que a aprovação para início dos serviços. Quanto ao fornecimento na obra deverão estar com a embalagem intacta permitindo assim a comprovação da sua autenticidade. Nas salas na parte interna será executada barra de aproximadamente na cor cinza ao medir do chão a contar 1m, de altura será executada a faixa/ barra cinza. A parte superior a barra que será pintada, será na cor branco.

a. PINTURAS EM ESMALTE



MUNICÍPIO DE AÇAILÂNDIA (MA)
PODER EXECUTIVO
SECRETARIA DE ECONOMIA E FINANÇAS
COMISSÃO CENTRAL DE LICITAÇÃO - CCL

Onde houver partes metálicas, as mesmas deverão ser pintadas com tinta esmalte sintético fosco de primeira linha (SUVINIL ou Similar), e na cor do prédio existente em duas demãos ou tanto quanto forem necessárias para tornar a superfície perfeitamente coberta.

11. COBERTURA

Madeiramento do telhado em madeira de lei, espécies de madeira apropriadas, conforme Classificação de Uso, construção pesada interna. O telhado, com inclinação e dimensões previstas será executado em telha cerâmica tipo planou conforme estiver sido colocada, assentadas atendendo às exigências da especificação do fabricante. O madeiramento obedecerá às normas da ABNT, todas as peças da estrutura deverão ser de madeira de lei, devidamente aparelhadas, sem apresentar rachaduras, empenos e outros defeitos e seus encaixes serão executados de modo a se obter um perfeito ajuste nas emendas.

12. ACABAMENTOS/REVESTIMENTOS

Para acabamento materiais padronizados, resistentes e de fácil aplicação. Antes da execução do revestimento, deve-se deixar transcorrer tempo suficiente para o assentamento da alvenaria (aproximadamente 7 dias) e constatar se as juntas estão completamente curadas. Em tempo de chuvas, o intervalo entre o término da alvenaria e o início do revestimento deve ser maior. Os revestimentos de argamassa deverão apresentar paramentos perfeitamente desempenados, apurados, alinhados e nivelados. A mescla dos componentes das argamassas será feita com o devido cuidado para que a mesma adquira perfeita homogeneidade. As superfícies de paredes serão limpas e abundantemente molhadas antes do início dos revestimentos. O revestimento só será iniciado após embutidas todas as canalizações que sob eles passarem;

Os rebocos serão regularizados e desempenados a régua e desempenadeira, com paramento perfeitamente planos, não sendo tolerada qualquer ondulação e desigualdade de alinhamento das superfícies;

13. REMOÇÕES DO ENTULHO

Também caberá ao construtor a remoção de todo o entulho resultante tanto do processo de reforma e/ ou ampliação quanto da limpeza final dele e do canteiro remanescente. A fiscalização se encarregará de estabelecer o que pode ou não ser considerado como entulho tendo em vista o reaproveitamento por parte da Prefeitura para



06 - 06 - 81

MUNICÍPIO DE AÇAILÂNDIA (MA)
PODER EXECUTIVO
SECRETARIA DE ECONOMIA E FINANÇAS
COMISSÃO CENTRAL DE LICITAÇÃO - CCL

outras obras em andamento ou para suprir necessidades de populações carentes desse tipo de material. A obra deverá estar em condições de ser imediatamente utilizada. Providenciará as ligações provisórias de água, esgotos, eletricidade e comunicações (que julgar necessárias).

14. LIMPEZAS GERAIS DA OBRA

Após o término de todos os serviços o construtor providenciará a limpeza geral da construção e das áreas vizinhas de modo a poder cumprir com a formalidade da "entrega da obra". Deverá empregar pessoal especializado em serviços de limpeza da construção e também das áreas externas pavimentadas ou ajardinadas. Cada item da construção deverá receber os cuidados especiais com a utilização de materiais adequados para completa remoção de traços de argamassas, detritos, poeira, manchas, marcas de passagem de carrinho ou o tudo que possa ser considerado "sujeira" na construção supostamente pronta para ser utilizado.



MUNICÍPIO DE AÇAILÂNDIA (MA)
PODER EXECUTIVO
SECRETARIA DE ECONOMIA E FINANÇAS
COMISSÃO CENTRAL DE LICITAÇÃO - CCL

REFORMA E AMPLIAÇÃO DE ESCOLAS PÚBLICAS

Proponente/proprietário:

PREFEITURA MUNICIPAL DE AÇAILÂNDIA - MA

Data/referência:
FEVEREIRO /2018

SISTEMA DE PROTEÇÃO CONTRA INCÊNDIO - SPCI

2

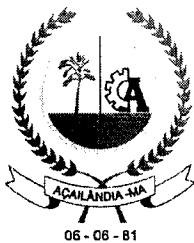

MUNICÍPIO DE AÇAILÂNDIA (MA)
PODER EXECUTIVO
SECRETARIA DE ECONOMIA E FINANÇAS
COMISSÃO CENTRAL DE LICITAÇÃO - CCL

A classificação de risco para as edificações que compreendem os estabelecimentos de ensino é de risco leve, segundo a classificação de diversos Corpos de Bombeiros do país.

São exigidos os seguintes sistemas:

- Sinalização de segurança: as sinalizações auxiliam as rotas de fuga, orientam e advertem os usuários da edificação.
- Extintores de incêndio: para todas as áreas da edificação os extintores deverão atender a cada tipo de classe de fogo A, B e C. A locação e instalação dos extintores constam da planta baixa e dos detalhes do projeto.
- Iluminação de emergência: o sistema adotado foi de blocos de 30 leds, com autonomia de 6 horas, instalados nas paredes, acima das portas.

Normas Técnicas Relacionadas

- NR 23 – *Proteção Contra Incêndios;*
- NR 26 – *Sinalização de Segurança;*
- ABNT NBR 5419, *Proteção de estruturas contra descargas atmosféricas;*
- ABNT NBR 5628, *Componentes construtivos estruturais – Determinação da resistência ao fogo;*
- ABNT NBR 7195, *Cores para segurança;*
- ABNT NBR 9077, *Saídas de Emergência em Edifícios;*
- ABNT NBR 9442, *Materiais de construção – Determinação do índice de propagação superficial de chama pelo método do painel radiante – Método de ensaio;*
- ABNT NBR 10636, *Parede divisórias sem função estrutural – Determinação da resistência ao fogo – Método de ensaio;*
- ABNT NBR 10898, *Sistema de iluminação de emergência;*
- ABNT NBR 12693, *Sistema de proteção por extintores de incêndio;*
- ABNT NBR 13434-1, *Sinalização de segurança contra incêndio e pânico – Parte 1: Princípios de projeto;*
- ABNT NBR 13434-2, *Sinalização de segurança contra incêndio e pânico – Parte 2: Símbolos e suas formas, dimensões e cores;*



MUNICÍPIO DE AÇAILÂNDIA (MA)
PODER EXECUTIVO
SECRETARIA DE ECONOMIA E FINANÇAS
COMISSÃO CENTRAL DE LICITAÇÃO - CCL

- ABNT NBR 13434-3, *Sinalização de segurança contra incêndio e pânico – Parte 3: Requisitos e métodos de ensaio;*
- ABNT NBR 14432, *Exigências de resistência ao fogo de elementos construtivos de edificações – Procedimento;*
- ABNT NBR 15200, *Projeto de estruturas de concreto em situação de incêndio;*
- ABNT NBR 15808, *extintores de incêndio portáteis;*
- Normas e Diretrizes de Projeto do Corpo de Bombeiros Local;
- Regulamento para a Concessão de Descontos aos Riscos de Incêndio do Instituto de Resseguros do Brasil (IRB);
- NR-10: SEGURANÇA EM INSTALAÇÕES E SERVIÇOS EM ELETRICIDADE Portaria n.º598, de 07/12/2004 (D.O.U. de 08/12/2004 – Seção 1).



MUNICÍPIO DE AÇAILÂNDIA (MA)
PODER EXECUTIVO
SECRETARIA DE ECONOMIA E FINANÇAS
COMISSÃO CENTRAL DE LICITAÇÃO - CCL
REFORMA E AMPLIAÇÃO DE ESCOLAS PÚBLICAS

Proponente/prorietário:

PREFEITURA MUNICIPAL DE AÇAILÂNDIA - MA

Data/referência:

FEVEREIRO /2018

SISTEMA DE PROTEÇÃO CONTRA DESCARGAS ATMOSFÉRICAS (SPDA)



MUNICÍPIO DE AÇAILÂNDIA (MA)
PODER EXECUTIVO
SECRETARIA DE ECONOMIA E FINANÇAS
COMISSÃO CENTRAL DE LICITAÇÃO - CCL

1. GENERALIDADES

O presente memorial refere-se à elaboração de Projeto de Sistema de Proteção Contra Descargas Atmosféricas (SPDA) e tem por objetivo estabelecer condições e características técnicas para execução dos serviços relativos.

Instalação de Sistema de proteção contra descargas atmosféricas (SPDA) de acordo com a norma NBR 5419/2015.

1.1. CONDIÇÕES GERAIS

A fim de se evitar falsas expectativas sobre o sistema de proteção, é necessário realizar os seguintes esclarecimentos:

- A descarga elétrica atmosférica (raio) é um fenômeno da natureza absolutamente imprevisível e aleatório, tanto em relação às suas características elétricas (intensidade de corrente, tempo de duração, etc), como em relação aos efeitos destruidores decorrentes de sua incidência sobre as edificações.
- Nada em termos práticos pode ser feito para se impedir a "queda" de uma descarga em determinada região. Não existe "atração" a longas distâncias, sendo os sistemas prioritariamente receptores. Assim sendo, as soluções internacionalmente aplicadas buscam tão somente minimizar os efeitos destruidores a partir da colocação de pontos preferenciais de captação e condução segura da descarga para a terra.
- A implantação e manutenção de sistemas de proteção (para-raios) é normalizada internacionalmente pela IEC (International Electrotechnical Commission) e em cada país por entidades próprias como a ABNT (Brasil), NFPA (Estados Unidos) e BSI (Inglaterra).
- Somente os projetos elaborados com base em disposições destas normas podem assegurar uma instalação dita eficiente e confiável. Entretanto, esta eficiência nunca atingirá os 100 % estando, mesmo estas instalações, sujeitas à falhas de proteção. As mais comuns são a destruição de pequenos trechos do revestimento das fachadas de edifícios ou de quinas da edificação ou ainda de trechos de telhados.
- Não é função do sistema de para-raios proteger equipamentos eletroeletrônicos (comando de elevadores, interfones, portões eletrônicos, centrais telefônicas, etc.)

2. GAIOLA DE FARADAY



MUNICÍPIO DE AÇAILÂNDIA (MA)
PODER EXECUTIVO
SECRETARIA DE ECONOMIA E FINANÇAS
COMISSÃO CENTRAL DE LICITAÇÃO - CCL

Dentre os vários sistemas normalizados de proteção de estruturas contra descargas atmosféricas, optou-se para o presente projeto o sistema de GAIOLA DE FARADAY SPDA exposto.

2.1 Proteção Externa Contra Descargas Atmosféricas

2.1.1 PROTEÇÃO DA COBERTURA

As proteções das coberturas serão por meio das próprias cobertura que passarão a integrar o SPDA, bem como pela instalação adicional de cordoalhas de cobre, aqui denominada de "malha superior" e, para efeito de descidas e, de acordo com as indicações do projeto. As instalações adicionais, mesmo que não indicados em projeto, serão interligados a essa malha, bem como todas as instalações complementares que o usuário venha efetuar após a conclusão da obra.

O SPDA será externo, pois a estrutura projetada está bastante delgada o que dificulta a execução de armaduras solidária, usada para SPDA dentro da estrutura, além disto, em caso de descarga os danos serão causados as descidas externas e não aos pilares, pois se os pilares forem submetidos a descarga, poderão ocorrer o colapso da estrutura. Os condutores de descida serão de cobre nu, com seção de 35mm².

2.1.2 ATERRAMENTO

Os condutores de aterramento serão de cobre nu com seção de 50 mm². Condutor de descida deve ser conectado as extremidades superior e inferior do eletroduto.

3. OUTRAS RECOMENDAÇÕES

- A descida será interligada ao aterramento, e será composto por hastes de aterramento e cordoalha de cobre nu 16mm² para descida, conforme detalhes executivos indicados no projeto. A resistência máxima permitida em qualquer época do ano deverá ser inferior a 10 Ω(ohms);
- Antes de instalar o aterramento, deverá ser realizado um estudo das condições gerais do solo, através da técnica da Estratificação em camadas, a fim de se obter o maior número possível de informações acerca do terreno e, então, implantar o sistema de aterramento;
- As hastes de aterramento deverão ser instaladas no interior da caixa para inspeção do aterramento, de preferência, em solo úmido, não sendo permitida a sua colocação sob revestimento asfáltico, argamassa ou concreto, e em poços de abastecimento de água e fossas sépticas;
- **Não serão permitidas**, em qualquer hipótese, **emendas no cabo de descida**. As conexões somente serão permitidas se forem feitas com conectores apropriados, garantindo perfeita condutibilidade do sistema. Nas conexões realizadas no solo, deverão ser empregadas soldas exotérmicas.



MUNICÍPIO DE AÇAILÂNDIA (MA)
PODER EXECUTIVO
SECRETARIA DE ECONOMIA E FINANÇAS
COMISSÃO CENTRAL DE LICITAÇÃO - CCL

Dilton Carvalho
Diretor Administrativo do COMEFC

Juscelino Oliveira e Silva
Prefeito do Município



06 - 06 - 81

MUNICÍPIO DE AÇAILÂNDIA (MA)
PODER EXECUTIVO
SECRETARIA DE ECONOMIA E FINANÇAS
COMISSÃO CENTRAL DE LICITAÇÃO - CCL

PMA-MA / CCL
Folha: _____
Servidor(a): _____

ESPECIFICAÇÕES TÉCNICAS

ESPECIFICAÇÃO TÉCNICA DE MATERIAIS E SERVIÇOS QUE NORTEARÃO A REFORMA E AMPLIAÇÃO DAS ESCOLAS DO MUNICÍPIO DE AÇAILÂNDIA/ MA

APRESENTAÇÃO:

A **ESPECIFICAÇÃO TÉCNICA** tem por objetivo estabelecer as normas e encargos que presidirão o desenvolvimento da obra de construção destinada ao funcionamento das Escolas Municipais de Açailândia. Orientar, fixando determinações a serem adotadas para a execução de obras em todas as suas etapas, até o recebimento, abrangendo os equipamentos e procedimentos como inspeção, avaliação e liberação dos referidos serviços, obedecendo às normas da ABNT.

01 – INTRODUÇÃO

Esta **ESPECIFICAÇÃO TÉCNICA** estabelece as condições e requisitos técnicos que deverão ser obedecidos pela **EMPREITEIRA** na execução dos serviços, e, em conjunto com os Projetos, Normas Técnicas Brasileiras aqui citadas, ou ainda a aquelas que porventura venham complementá-las ou substituí-las, servirão de documento hábil a ação da **FISCALIZAÇÃO**.

A **EMPREITEIRA**, antes do início de qualquer uma das atividades relacionadas com a obra, deve ter, obrigatoriamente, conhecimento total e perfeito de todo o Projeto Básico com respectivo **MEMORIAL DESCRITIVO** e **CADERNO DE ESPECIFICAÇÕES**, e das condições locais onde serão executadas as obras, para poder desenvolver o Projeto Executivo que norteará toda a construção.

Qualquer dúvida sobre o **MEMORIAL DESCRITIVO** e **CADERNO DE ESPECIFICAÇÕES**, ou ainda, sobre os detalhes deste Projeto Básico deverá ser discutida com a **FISCALIZAÇÃO** da **Secretaria Municipal de Educação** de Açailândia - Ma com antecedência mínima de 10 (dez) dias sobre a data prevista no Cronograma contratual.

A **EMPREITEIRA**, nos termos da legislação vigente, assume integral responsabilidade técnica e civil sobre todos os materiais e serviços a serem adotados na execução da obra.

02 - NORMAS E DIRETRIZES

Para a execução das obras e serviços de Reforma e Ampliação das Escolas Municipais, deverão ser cumpridas todas as normas, especificações e métodos aprovados pela Associação Brasileira de Normas Técnicas (ABNT), sempre nas versões mais atualizadas independente das referências destacadas nesta Especificação Técnica, aplicáveis ao objeto do Contrato. Caberá a **CONTRATADA** atender, no que lhe couber, e prover dos meios à disposição da **FISCALIZAÇÃO**.



3/



MUNICÍPIO DE AÇAILÂNDIA (MA)
PODER EXECUTIVO
SECRETARIA DE ECONOMIA E FINANÇAS
COMISSÃO CENTRAL DE LICITAÇÃO - CCL

Os serviços serão executados em estrita e total observância às indicações constantes nos parâmetros mínimos definidos no Projeto Básico e deverá estar de acordo com as normas e procedimentos das seguintes organizações:

ABNT - Associação Brasileira de Normas Técnicas (Site: <http://www.abnt.org.br>)

Referência de Normas:

ABNT - NBR 8.160 Sistemas prediais de esgoto sanitário - Projeto e execução

ABNT - NBR 5.626: Instalação predial de água fria.

ABNT - NBR 5.641: Iluminação – Terminologia.

ABNT - NBR 6.118: 2004: Projeto de Estrutura de Concreto

ABNT - NBR 6.122: 1994: Projeto e execução de fundações

ABNT - NBR 12.693 Sistemas de proteção por extintores de incêndio

ABNT - NBR 5410 Instalação Elétrica de Baixa Tensão

ABNT - NBR 8.681: 2004: Ações e Segurança nas Estruturas – Procedimento

ABNT - NBR 8.953: 1992: Concreto para Fins Estruturais – Classificação

ABNT - NBR 10.004: Resíduos Sólidos: Classificação.

ABNT - NBR ISO 14.001: Sistemas de Gestão Ambiental – Requisitos e diretrizes para uso.

ABNT - NBR ISO 14.004: Sistemas de Gestão Ambiental – Diretrizes gerais sobre princípios, sistemas e técnicas de apoio.

ABNT - NBR ISO 14.024: Rótulos e declarações ambientais. Rotulagem ambiental Tipo I – Princípios e Procedimentos.

ABNT - NBR ISO 14.025: Rótulos e declarações ambientais. Declarações ambientais Tipo III – Princípios e Procedimentos.

ABNT - NBR ISO 14.040: Gestão Ambiental – Avaliação do ciclo de vida – Princípios e estrutura.

ABNT NBR ISO 14.044: Gestão Ambiental – Avaliação do ciclo de vida - Requisitos e diretrizes.

ABNT - NBR 15.116:2004: Agregados reciclados de resíduos sólidos da construção civil – Utilização em pavimentação e preparo de concreto sem função estrutural – Requisitos.

ABNT - NBR 15.220-3:2005: Desempenho térmico de edificações - Parte 3: Zoneamento bioclimático brasileiro e diretrizes construtivas para habitações unifamiliares de interesse social.

67



MUNICÍPIO DE AÇAILÂNDIA (MA)
PODER EXECUTIVO
SECRETARIA DE ECONOMIA E FINANÇAS
COMISSÃO CENTRAL DE LICITAÇÃO - CCL

O Projeto Básico de Arquitetura, Projetos Complementares e o presente MEMORIAL referem-se à obra de REFORMA E AMPLIAÇÃO DAS ESCOLAS DO MUNICÍPIO DE AÇAILÂNDIA – MARANHÃO.

01.1 – FISCALIZAÇÃO DA OBRA – A FISCALIZAÇÃO das obras será exercida por **Engenheiro Civil** especialmente designado pela Secretaria Municipal de Infraestrutura e Urbanismo e /ou Educação da Prefeitura Municipal de Açailândia - MA. A EMPREITEIRA acatará prontamente todas as exigências da FISCALIZAÇÃO, baseadas nos projetos, Memorial, Especificações e regras de boa técnica, facilitando o livre acesso a todas as dependências da obra.

01.2 – OUTRAS DEFINIÇÕES E MODIFICAÇÕES – *Os casos não abordados serão definidos pela FISCALIZAÇÃO*, de maneira a manter o padrão de qualidade previsto para a obra em questão. Quaisquer dos itens mencionados no presente Termo e Caderno e não incluídos no Projeto, ou vice-versa, terão a mesma significação como se figurassem em ambos, sendo a sua execução de responsabilidade da EMPREITEIRA. Nenhuma modificação poderá ser feita nos desenhos e nas especificações dos projetos sem a autorização expressa da FISCALIZAÇÃO.

02 – GENERALIDADES

02.1 02.1 – DISPOSIÇÕES GERAIS - Os serviços contratados serão executados rigorosamente de acordo com o presente **MEMORIAL DESCRITIVO** e **CADERNO DE ENCARGOS**, e em total observância às indicações constantes dos documentos e projetos fornecidos pela CONTRATANTE, neles referidos.

A mão de obra será qualificada, o acabamento de inteiro acordo com as especificações abaixo. Ficará a critério de Fiscalização impugnar qualquer trabalho executado que não obedeça rigorosamente às condições contratuais.

02.2 – ASSISTÊNCIA TÉCNICA - Para perfeita execução e completo acabamento das obras e serviços, a Empreiteira, obriga-se a manter sob sua responsabilidade, no canteiro de obras, pessoal especializado, para dar assistência técnica e administrativa ao andamento conveniente dos trabalhos.

02.3 – EQUIPAMENTOS - Deverá a EMPREITEIRA, fornecer os equipamentos mecânicos e ferramental necessários, aliciar mão-de-obra idônea, obter os materiais necessários em quantidades suficientes para a conclusão das obras no prazo fixado.

02.4 – LICENÇAS E TAXAS - A EMPREITEIRA – obrigam-se a obter todas as licenças necessárias aos serviços, observar os regulamentos e posturas referentes à obra, atender ao pagamento de seguros pessoal, despesas decorrentes de leis trabalhistas e impostos que digam diretamente respeito à obra.



3



MUNICÍPIO DE AÇAILÂNDIA (MA)
PODER EXECUTIVO
SECRETARIA DE ECONOMIA E FINANÇAS
COMISSÃO CENTRAL DE LICITAÇÃO - CCL

02.5 – ORIENTAÇÃO GERAL E FISCALIZAÇÃO – A Secretaria Municipal de Infraestrutura e Urbanismo ou outro representante designado para esse fim pela Prefeitura Municipal de Açailândia manterá os prepostos seus devidamente credenciados junto a Empreiteira, com a autoridade para exercer em seu nome, toda e qualquer ação de orientação das obras e serviços de construção.

02.6 – RESPONSABILIDADE E GARANTIA – A EMPREITEIRA, assumirá integral responsabilidade pela boa execução e eficiência dos serviços que efetuar, bem como pelos danos decorrentes da realização dos trabalhos.

03 – SERVIÇOS PRELIMINARES

A limpeza do terreno compreenderá os serviços de capina, roço demolições e remoção da camada vegetal e de materiais inservíveis, de forma a deixar a área livre. Sempre que possível, deverá haver a preservação da vegetação de maior porte.

04 – EQUIPAMENTOS DE PROTEÇÃO INDIVIDUAL – EPI

Serão de uso obrigatório, os equipamentos de proteção individual como: capacetes, protetores faciais, óculos de segurança, equipamentos para proteção dos pés, pernas, mãos e braços, cintos de segurança, equipamentos de proteção auditiva, etc., conforme o caso.

05 – PLACA INDICATIVA DA OBRA

Será confeccionada uma placa conforme modelo e padrão, colocada em local estratégico visando a sua melhor posição. O material a ser utilizado na confecção será:

- Placa: (2,00 x 3,00) m = 6,00m²
- Placa em chapa de aço galvanizado.
- Apoio: peça em madeira 3" x 6" de lei do tipo jatobá com 6m de comprimento para proporcionar 2,20 m altura mínima na Placa.
- Contraventamento: sarrafo de madeira de 1" x 4" com comprimento de 3,20m.
- Todas as peças serão fixadas com pregos 2 ½ x 1 ½ x 13.

06 – LOCAÇÃO CONVENCIONAL DE OBRA

A locação da obra deverá ser executada, conforme projetos aprovados, utilizando instrumentos e métodos adequados.

A demarcação será feita pelo método de gabarito. O gabarito será executado em madeira, envolvendo todo o perímetro da obra. As tábuas que compõem esses quadros precisam ser niveladas, alinhadas, aprumadas, bem como fixadas em barrotes (3"x3") e travadas para



06 - 06 - 81

MUNICÍPIO DE AÇAILÂNDIA (MA)
PODER EXECUTIVO
SECRETARIA DE ECONOMIA E FINANÇAS
COMISSÃO CENTRAL DE LICITAÇÃO - CCL

PMA-MA / CCL
Folha: _____
Servidor(a): _____

resistirem à tensão dos fios de demarcação sem oscilar ou deslocar da posição correta. Após a execução do gabarito, serão marcados nos mesmos os eixos de paredes, segundo as dimensões determinadas no projeto.

5.0 COBERTURA

5.1 ESTRUTURA DE MADEIRA

Deverá ser executado com madeira de lei, isenta de brancos, nós, rachaduras, brocas, falhas e desbitolamento.

5.2 TELHA CERÂMICA

A cobertura será executada empregando telhas tipo plan, ou o que já tem na escola, montadas por telhadista, sobre a estrutura de madeira. A montagem deve ser iniciada do beiral para o ponto alto do telhado (cumeeira). As águas opostas devem ser montadas simultaneamente, no sentido contrário aos ventos predominantes.

5.3 CALHA EM CHAPA DE AÇO GALVANIZADO NÚMERO 24, DESENVOLVIMENTO DE 100 CM, INCLUSO TRANSPORTE VERTICAL

Deverão ser fornecidas e instaladas calhas em chapa galvanizada nº 24 de desenvolvimento igual a 100 cm as quais deverão receber aplicação de galvite para posterior pintura em esmalte.

5.4 RUFO PARA TELHA TIPO PLAN

Utilizado no arremate do telhado com a parede, caixas d'água, lanternins (entre outros) nas montagens à direita ou à esquerda. Utiliza-se o rufo à direita quando a montagem das telhas é da esquerda para a direita e utiliza-se o rufo à esquerda quando a montagem das telhas é da direita para a esquerda. Posicionar a terça de modo que o acessório de fixação fique no máximo à distância "D" da parede. Utilizar sobreposição ("R") longitudinal recomendada para cada inclinação.





06 - 06 - 81

MUNICÍPIO DE AÇAILÂNDIA (MA)
PODER EXECUTIVO
SECRETARIA DE ECONOMIA E FINANÇAS
COMISSÃO CENTRAL DE LICITAÇÃO - CCL

PM4-MA / CCL
Folha: _____
Servidor(a): _____

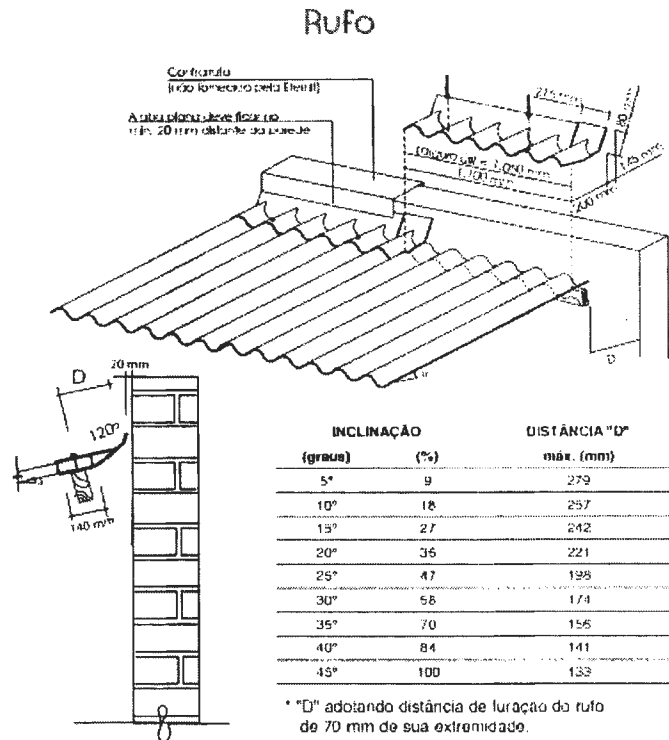

5.5 FORRO DE PVC LISO, BRANCO, RÉGUA DE 10 CM, ESPESSURA DE 8 MM A 10 MM

Todas as dependências serão forradas com PVC liso, branco, régua de 10 cm, com espessura de 8 mm a 10 mm. É necessária atenção na hora de fixar as estruturas, pois devido elas serem cruzadas, é preciso que as medidas, apresentam o nível exato de nivelamento, para que em seguida possa fazer o encaixe dos lambris de PVC, evitando as "barrigas" do forro. Visto que o serviço requer conhecimentos específicos, recomenda-se que sejam executados por profissionais habilitados. Onde estiver forro de gesso deverá ser executado conforme projeto.

6.0 ESQUADRIAS

6.1 PORTA EM ALUMÍNIO DE ABRIR TIPO VENEZIANA

Deverão ser fornecidas e instaladas portas de abrir em alumínio, tipo veneziana, com colocação e acabamento, de várias medidas conforme indicação de tabela de planilhas orçamentárias. Os quadros serão perfeitamente esquadrejados, terão todos os ângulos ou linhas de emenda soldados bem esmerilhados ou limados, de modo a desaparecerem as





MUNICÍPIO DE AÇAILÂNDIA (MA)
PODER EXECUTIVO
SECRETARIA DE ECONOMIA E FINANÇAS
COMISSÃO CENTRAL DE LICITAÇÃO - CCL

rebarbas e saliências de solda. Os furos para rebites ou parafusos com porcas devem exceder de 1 mm o diâmetro do rebite ou parafuso.

6.2 PORTAS DE MADEIRA

Deverá ser utilizada madeira de lei, sem nós ou fendas, não ardida, isenta de carunchos ou brocas. A madeira deve estar bem seca. As folhas de porta deverão ser executadas em madeira compensada de 35 mm, com enchimento sarrafeado, semi-ôca, revestidas com compensado de 3 mm em ambas as faces. Os marcos e alisares (largura 8 cm) deverão ser fixados por intermédio de parafusos, sendo no mínimo 8 parafusos por marco.

As portas de entrada dos banheiros deverão ser de madeira maciça, de madeira de lei, inclusive os marcos e guarnições. As dobradiças das portas deverão ser obrigatoriamente cromadas de 3 1/2 ". As portas dos boxes dos sanitários deverão estar afastadas 20 cm do piso cerâmico. Os marcos das portas deverão receber no mínimo 4 parafusos para sua fixação em ambos os lados. Os vidros a serem utilizados nas janelas deverão ser vidro fantasia tipo canelado 4mm.

6.3 JANELAS

Serão instaladas janelas de aço de correr, com os tipos de modelos de correr de 2 folhas e em vidro canelado nas dimensões e posições indicadas em projeto.

7. PISO

7.1 CONTRAPISO EM ARGAMASSA TRAÇO 1:4 (CIMENTO E AREIA)

Deverá ser executado contrapiso, bem como sua impermeabilização, com espessura 2 centímetros. Molhar o terreno previamente, de maneira abundante, porém sem deixar água livre na superfície. O concreto deve ser lançado, espalhado e executado em terreno nivelado e compactado, depois de concluídas as canalizações que devem ficar embutidas no piso. Atendidas as condições de fornecimento e execução, a FISCALIZAÇÃO poderá rejeitar o serviço se ocorrerem desnivelamentos maiores que 5 mm (somente em pontos localizados).

7.2 REVESTIMENTO CERÂMICO PARA PISO

Nas áreas determinadas no projeto será aplicado piso em cerâmica de boa qualidade, com índice de resistência a abrasão PEI 4, conforme especificado no projeto. Todas as peças de cerâmicas serão assentadas com argamassa pronta de boa qualidade.





MUNICÍPIO DE AÇAILÂNDIA (MA)
PODER EXECUTIVO
SECRETARIA DE ECONOMIA E FINANÇAS
COMISSÃO CENTRAL DE LICITAÇÃO - CCL

Depois de terminada a pega da argamassa, será verificada a perfeita colocação das peças, percutindo-as e fazendo a substituição das peças que denotarem pouca aderência. O rejunte deverá ser acrílico, com junta de 3 mm.

8. REVESTIMENTO

8.1 CHAPISCO

O chapisco será executado com argamassa de cimento e areia lavada (granulometria média ou grossa) no traço volumétrico 1:3, com espessura média de 5 mm. As superfícies a serem chapiscadas, deverão ser previamente molhadas, de forma a evitar a absorção da água necessária à cura da argamassa. Serão chapiscadas todas as paredes da edificação internamente e externamente.

8.2 MASSA ÚNICA

O reboco somente poderá ser iniciado após a completa pega do chapisco. O revestimento será executado nas paredes internas e externas, com argamassa de cimento e arenoso no traço 1:2:8, atingindo espessura final para paredes internas de 10 mm e paredes externa de 20 mm, e a sua aplicação deverá ser feita sobre a superfície chapiscada previamente umedecida. Deverão ser utilizadas balizas nas superfícies a serem rebocadas, visando manter a espessura uniforme e o prumo perfeito.

Após o lançamento da argamassa, a superfície será desempenada com régua de madeira ou alumínio e alisada com desempenadeira e espuma, para que o acabamento final seja liso.

8.2 REVESTIMENTO CERÂMICO PARA PAREDES

Será executado nas paredes determinadas no projeto, com cerâmica de primeira qualidade PEI IV, aplicada com argamassa apropriada para revestimento.

9. PINTURA

9.1 APLICAÇÃO MANUAL DE TINTA LÁTEX ACRÍLICA NAS PAREDES

Será executada pintura Látex Acrílico em duas demãos, nas paredes da edificação externamente e internamente de acordo com o projeto arquitetônico, segundo os procedimentos a seguir:



MUNICÍPIO DE AÇAILÂNDIA (MA)
PODER EXECUTIVO
SECRETARIA DE ECONOMIA E FINANÇAS
COMISSÃO CENTRAL DE LICITAÇÃO - CCL

- Correção de pequenas imperfeições do reboco com lixa;
- Fundo Selador Acrílico uma demão;
- Limpeza das superfícies das paredes e emassamento acrílico;
- Aplicação de massa corrida acrílica em todas as paredes;
- Aplicação de duas demãos cruzadas de PVA Acrílico. O intervalo de tempo de espera entre as demãos deverá ser de 48 horas.
- Revestimento das folhas de portas será com acabamento em pintura esmalte sintético na cor Platina, referência Esmalte Sintético fosco da SUVINIL ou similar;
- Alizares em madeira de lei maciça, com acabamento em pintura esmalte sintético acabamento acetinado cor AZUL ESCURO, referência Esmalte Sintético FOSCO da SUVINIL ou similar, aplicados nas duas faces das paredes, conforme detalhes de projeto específico;
- Batentes em madeira de lei maciça com acabamento em pintura esmalte sintético acabamento acetinado, cor AZUL ESCURO, referência Esmalte Sintético FOSCO da SUVINIL, ou similar, com a largura igual à espessura das paredes acabadas, conforme detalhes de projeto específico;
- Conjunto Fechadura tipo interna em latão com Maçaneta (ref. 602), Roseta (ref. 307) e Cilindro em latão, Linha CLASSIC ALUMÍNIO, acabamento cromado brilhante (CR), referência CONJUNTO 602, da LA FONTE ou equivalente técnico;
- Fechos de embutir tipo alavanca, de latão laminado cromado, sendo de 40 cm na parte superior e de 20 cm na parte inferior da folha da porta (e peso mínimo de 135 g) (modelo 400 LO, acabamento em latão cromado, da marca YALE LA FONTE ou equivalente técnico), a serem colocados dois fechos em uma das folhas das portas de duas folhas de abrir;
- Puxador horizontal, parte interna em aço inox polido com 2,5mm de espessura, referência Barras de Apoio Linha 251, acabamento polido, 80 cm, da MAHLER INOX ou equivalente técnico, a ser instalado conforme detalhamento, nas duas faces, a uma altura de 90 cm;

As ferragens a serem instaladas nas esquadrias deverão obedecer às indicações e especificações do projeto quanto ao tipo, função e acabamento. As ferragens serão





MUNICÍPIO DE AÇAILÂNDIA (MA)
PODER EXECUTIVO
SECRETARIA DE ECONOMIA E FINANÇAS
COMISSÃO CENTRAL DE LICITAÇÃO - CCL

fornecidas juntamente com os acessórios, incluindo os parafusos de fixação nas esquadrias. Serão empregados parafusos de qualidade, acabamento e dimensões correspondentes aos das peças que fixarem.

10. LOUÇAS E BANCADAS

10.1 BANCADA DE GRANITO (OUTRAS CORES) E= 3CM

Deverá ser fornecido e instalado bancada de granito, de acordo como apresentar o projeto e em conformidade com as normas da ABNT e atendendo as seguintes características:

- Ausência de defeitos visíveis como: gretamento (NBR 9059), empenamento da superfície de fixação e do plano de transbordamento, trinca, rachadura, ondulação, bolhas, acabamento opaco (esmaltado mal acabado) e corpo exposto (porção não esmaltada), em todas as partes da peça (NBR 6452).

10.2 PIA DE AÇO INOX C/ 1 CUBA

Deverão ser fornecidas e instaladas cubas de aço inoxidável de dimensões, quantidades e locais conforme indicação de projeto.

10.3 VASO SANITÁRIO SIFONADO COM CAIXA ACOPLADA LOUÇA BRANCA, INCLUSO ENGATE FLEXÍVEL EM PLÁSTICO BRANCO, ½ X 40 CM – FORNECIMENTO E INSTALAÇÃO

Deverá ser fornecido e instalado vaso sanitário com caixa de descarga acoplada, de cerâmica esmaltada, na cor branca, em conformidade com as normas da ABNT e atendendo as seguintes características:

- Ausência de defeitos visíveis como: gretamento (NBR 9059), empenamento da superfície de fixação e do plano de transbordamento, trinca, rachadura, ondulação, bolhas, acabamento opaco (esmaltado mal-acabado) e corpo exposto (porção não esmaltada), em todas as partes da peça (NBR 6452);

- dimensões (NBR6498);

- verificação do funcionamento (NBR 9060): a) remoção de sólidos; b) lavagem de parede c) troca de água; d) reposição do fecho hídrico; e) transporte de sólidos; f) resistência do fecho hídrico à retropressão. Assento com tampa em polipropileno ou polietileno, na cor branca, com parafusos zincados cromados para sanitários com buchas plásticas tipo S-8.





06 - 06 - 81

MUNICÍPIO DE AÇAILÂNDIA (MA)
PODER EXECUTIVO
SECRETARIA DE ECONOMIA E FINANÇAS
COMISSÃO CENTRAL DE LICITAÇÃO - CCL

Tubo de ligação com canopla, cromado. Conexão de entrada de água. Anel de vedação para saída de esgoto.

Locar a peça de acordo com os projetos executivos de arquitetura e hidráulica. Sempre que possível, ligar cada bacia diretamente à caixa de inspeção. A tubulação de saída deve ser ventilada. Instalar adequadamente anel de vedação na saída de esgoto. Rejuntar a peça ao piso com argamassa de cimento branco e gesso, ou o rejunte do próprio piso. Verificar a fixação e o rejunte ao piso, a ausência de vazamentos e no sifão a autoaspiração e o fecho hídrico.

10.4 LAVATÓRIO C/ TAMPÃO DE MÁRMORE C/ 1 CUBA DE LOUÇA

Deverá ser fornecido e instalado lavatório individual c/ tampão de mármore com uma cuba de louça, em conformidade com as normas da ABNT e atendendo as seguintes características: ausência de defeitos visíveis como: gretamento (NBR 9059), empenamento da superfície de fixação, trinca, rachadura, ondulação, bolhas, acabamento opaco (esmaltado mal acabado) e corpo exposto (porção não esmaltada), em todas as partes da peça (NBR 6452).

Locar a peça de acordo com os projetos executivos de arquitetura e hidráulica e atendendo às orientações da NBR 9050. A tubulação de saída deve ser ligada a ralo sifonado e a altura média de instalação do lavatório deverá ser de 80 cm, ou conforme especificação de projeto executivo. O lavatório deve ser rejuntado à parede com argamassa de cimento branco e gesso.

Para aceitação do serviço será verificado no lavatório a ausência de defeitos visíveis nas superfícies como: empenamento da superfície de fixação e do plano de transbordamento, gretamento, trinca, rachadura, ondulação, bolhas, acabamento opaco (esmaltado mal acabado) e corpo exposto (porção não esmaltada), em todas as partes visíveis da peça. Na instalação do lavatório, será verificada locação, o prumo, o alinhamento, o nivelamento, a fixação e a ausência de vazamentos. Verificar a correta posição da torneira e se está bem fixa.

11. INSTALAÇÕES HIDRÁULICAS

A execução dos serviços de instalações de água fria deverá atender às prescrições contidas nas normas da ABNT, as especificações e projeto específico, além das recomendações e prescrições dos fabricantes para os diversos materiais. Na execução dos serviços instalações de água fria serão utilizados materiais que ofereçam garantia de bom funcionamento além de mão de obra capacitada.



06 - 06 - 81

MUNICÍPIO DE AÇAILÂNDIA (MA)
PODER EXECUTIVO
SECRETARIA DE ECONOMIA E FINANÇAS
COMISSÃO CENTRAL DE LICITAÇÃO - CCL

PMA-MA / CCL
Folha: _____
Servidor(a): _____

Os tubos e conexões serão em PVC soldável linha predial de fabricação Tigre ou produto com similaridade considerando a boa qualidade. A rede de distribuição deverá ser executada conforme projeto hidráulico anexo.

12. INSTALAÇÕES SANITÁRIAS

A execução dos serviços Instalações de esgoto deverá atender às prescrições contidas nas normas da ABNT, as especificações e ao projeto específico, além das recomendações e prescrições dos fabricantes para os diversos materiais. Na execução dos serviços Instalações de esgoto serão utilizados materiais que ofereçam garantia de bom funcionamento além de mão de obra capacitada.

As instalações de esgoto deverão obedecer ainda às seguintes prescrições:

- Facilidade de inspeção;
- Declividade contínua e alinhamentos perfeitos entre caixas de inspeção;
- As ligações entre segmentos de tubulação deverão ocorrer nas caixas ou através de peças especiais;

As tubulações e conexões serão em PVC para esgoto, soldável das marcas Tigre, ou produto com similaridade considerando a boa qualidade e obedecendo aos diâmetros especificados em projeto. Terá caixa de gordura e caixa de inspeção construídas em alvenaria com tampa de concreto removível.

13. INSTALAÇÕES ELÉTRICAS

As Instalações Elétricas serão executadas com esmero e bom acabamento, com todos os condutores, condutos e equipamentos cuidadosamente arrumados em posição e firmemente ligados às estruturas de suporte. As instalações serão testadas previamente antes de sua ligação final à rede de distribuição. Onde houver derivações, interruptores ou tomadas, serão colocadas caixas de passagem de 4"X 2". As eventuais emendas nos condutores só poderão ocorrer dentro das caixas de passagem, perfeitamente isoladas, não sendo permitida a enfição de condutores emendados. A enfição só poderá ser iniciada após concluídos todos os serviços de telhado, revestimento e pavimentação. As tampas dos interruptores e tomadas só serão colocadas após a conclusão dos serviços de pintura. Os condutores empregados serão Pirastic ou similar, de bitola conforme projeto ou orientação da Fiscalização e as tomadas serão assentadas na posição vertical, obedecendo ao seguinte





MUNICÍPIO DE AÇAILÂNDIA (MA)
PODER EXECUTIVO
SECRETARIA DE ECONOMIA E FINANÇAS
COMISSÃO CENTRAL DE LICITAÇÃO - CCL

escalonamento de alturas: média 1,20m e baixa 0,30m. Os interruptores ficarão a uma altura de 1,35m do piso pronto e a 0,15m dos vãos das portas, sempre pelo lado das fechaduras. Os pontos de luz, interruptores e tomadas obedecerão às indicações previstas nos projetos ou indicações da Fiscalização. Os interruptores e tomadas de embutir serão das marcas RANZI ou similar, com espelho claro. O quadro de distribuição e sua ligação à rede existente, será de acordo com o padrão estabelecido pela concessionária local. Os ambientes internos devem receber iluminação fluorescente, em luminárias de embutir DAUTEC ou similar de 2X32w, 2X65W, conforme indicado em projeto.

As escavações com dimensões definidas em projeto serão executadas manualmente com a utilização de ferramentas apropriadas, para possibilitar a execução do serviço de drenagem no terreno.

14. PINTURA

14.1 Aplicação manual de tinta látex acrílico em paredes externas e internas.

Na execução destes trabalhos devem ser adotadas as seguintes especificações:

- Eliminar todas as partes soltas ou mal aderidas, sujeiras e eflorescências, recorrendo à raspagem ou escovação da superfície.
- Remover todas as manchas de óleo, graxa ou qualquer agente contaminador gorduroso.
- Corrigir imperfeições profundas com o mesmo acabamento utilizado na alvenaria, como exemplo, gesso ou reboco. As imperfeições menores devem ser corrigidas com massa corrida.
- Lixar a base com lixa grana 100, tirar todo o pó. Aplicar em seguida, duas demãos de tinta acrílica lavável.

14.1 PINTURAS EM ESMALTE

Onde por houver partes metálicas, as mesmas deverão ser pintadas com tinta esmalte sintético fosco de primeira linha (SUVINIL ou Similar), e na cor do prédio existente em duas demãos ou tanto quanto forem necessárias para tornar a superfície perfeitamente coberta.





MUNICÍPIO DE AÇAILÂNDIA (MA)
PODER EXECUTIVO
SECRETARIA DE ECONOMIA E FINANÇAS
COMISSÃO CENTRAL DE LICITAÇÃO - CCL

14.2 LETREIRO – LETRA EM CAIXA DE ZINCO, H= 20CM

Deverão ser confeccionados letreiros com letras tipo caixa, as letras serão fixadas na própria fachada. As letras tipo caixa serão confeccionadas em fonte e dimensões definidas em projeto arquitetônico, produzidas em zinco. O conjunto de letreiro deverá ser centralizado no campo da fachada, conforme indicado em projeto.

O aluguel e a montagem dos andaimes ficarão a cargo da CONTRATADA. O dimensionamento dos andaimes, sua estrutura de sustentação e fixação devem ser realizados por profissional habilitado. Os andaimes devem ser dimensionados e montados de modo a suportar, com segurança, as cargas de trabalho a que estarão sujeitos.

15. ÁREA EXTERNA

15.1 EXECUÇÃO EM PASSEIO (CALÇADA) OU PISO DE CONCRETO MOLDADO IN LOCO, FEITO EM OBRA, ACABAMENTO CONVENCIONAL, ESPESSURA 6 CM, ARMADO

Os serviços de calçamento devem ser precedidos de limpeza do terreno no qual será executada a calçada nas dimensões indicadas em projeto.

A superfície de fundação do calçamento deve ser devidamente regularizada, de acordo com a seção transversal do projeto, apresentando-se lisa e isenta de partículas soltas ou sulcadas e ainda, não deve apresentar solos que contenham substâncias orgânicas, e sem quaisquer problemas de infiltrações d'água ou umidade excessiva. A superfície preparada para a execução do calçamento deve estar bem compactada.

Antes de lançar o concreto, deve-se umedecer a base e as ripas, irrigando-as ligeiramente. O concreto é lançado no interior das formas, espalhado com uma enxada, adensado e regularizado com uma régua de madeira de comprimento aproximado de 1,50m. À medida que se for procedendo à regularização, as pontas de ferro que sustentam as ripas devem ir sendo retiradas.

16. LIMPEZA FINAL

16.1 LIMPEZA FINAL DA OBRA

Os serviços de limpeza geral deverão satisfazer aos seguintes requisitos:

- Será removido todo o entulho do terreno, sendo cuidadosamente limpos e varridos os acessos.
- Todas as pavimentações, revestimentos, cimentados, ladrilhos, pedras, azulejos, vidros, aparelhos sanitários etc., serão limpos e cuidadosamente lavados, de modo a não serem danificadas outras partes da obra por estes serviços de limpeza.





MUNICÍPIO DE AÇAILÂNDIA (MA)
PODER EXECUTIVO
SECRETARIA DE ECONOMIA E FINANÇAS
COMISSÃO CENTRAL DE LICITAÇÃO - CCL

- Haverá particular cuidado em se remover quaisquer detritos ou salpicos de argamassa endurecida nas superfícies das alvenarias, dos azulejos e de outros materiais. Todas as manchas e salpicos de tinta serão cuidadosamente removidos, dando-se especial atenção à perfeita execução dessa limpeza nos vidros e ferragens das esquadrias.
- Manter limpeza permanente da obra, com caçamba estacionária.

Concluídos os serviços contratados, a FISCALIZAÇÃO solicitará da CONTRATADA o encaminhamento de correspondência ao Departamento de Obras, comunicando o término dos serviços e solicitando o recebimento da obra. Após o recebimento do comunicado do término dos serviços a CONTRATANTE, através do Departamento competente e juntamente com a FISCALIZAÇÃO e a CONTRATADA, farão visita e vistoria da obra. Da vistoria será lavrado o "Termo de Vistoria" contendo todas as observações feitas e eventuais correções a serem realizadas com prazo para sua execução. Cumpridas as exigências, ou nada havendo a corrigir, a proprietária através do departamento competente lavrará o "Termo de Recebimento", provisório, e 90 dias após o provisório é que se dará o definitivo, conforme estipulado em contrato pelos membros da CONTRATADA e proprietária CONTRATANTE.

Açailândia - MA 22 fevereiro de 2018.

Dilton Carvalho

Juscelino Oliveira e Silva



S



MUNICÍPIO DE AÇAILÂNDIA (MA)
PODER EXECUTIVO
SECRETARIA DE ECONOMIA E FINANÇAS
COMISSÃO CENTRAL DE LICITAÇÃO - CCL
REFORMA E AMPLIAÇÃO DE ESCOLAS PÚBLICAS

Proponente/proprietário:

PREFEITURA MUNICIPAL DE AÇAILÂNDIA - MA

Data/referência:

FEVEREIRO /2018

PLANILHAS ORÇAMENTÁRIAS



06 - 06 - 81

MUNICÍPIO DE AÇAILÂNDIA (MA)
PODER EXECUTIVO
SECRETARIA DE ECONOMIA E FINANÇAS
COMISSÃO CENTRAL DE LICITAÇÃO - CCL

PMA-MA / CCL
Folha: _____
Servidor(a): _____

ORÇAMENTO ANALÍTICO
ITEM 1/16:
ESCOLA MUNICIPAL GONÇALVES DIAS



Prefeitura Municipal de Açailândia
Av. Santa Luiza, s/nº, Parque das Nações, Cep 65.930-000, Açailândia, Maranhão, Brasil
CNPJ nº 07.000.268/0001-72 Home page: www.acailandia.ma.gov.br
E-mail: licitacao@acailandia.ma.gov.br Telefone: (99) 3538-8666, ramal 218
Página 101/365

Σ



MUNICÍPIO DE AÇAILÂNDIA (MA)
PODER EXECUTIVO
SECRETARIA DE ECONOMIA E FINANÇAS
COMISSÃO CENTRAL DE LICITAÇÃO - CCL



PREFEITURA MUNICIPAL DE AÇAILÂNDIA
SECRETARIA DE EDUCAÇÃO

B.D.I. = 25,23%
A. CONSTRUIDA M²: 513,98

Objeto/Obra = ESCOLA MUN. GONÇALVES DIAS
Local/Implantação = AV.B. SAYÃO, SN, LARANJEIRAS - AÇAILÂNDIA - MA
Proponente/Proprietário = PREFEITURA MUNICIPAL DE AÇAILÂNDIA (MA)
Data/Referência = 16/06/2018 / SINAPI (DESONERADO MAIO- 2018)

ORÇAMENTO ANALÍTICO								
ITEM	DISCRIMINAÇÃO DOS SERVIÇOS	UNID	QUANT	SINAPI			VALORES ADOTADOS (R\$)	
				REF	CÓDIGO	VALOR UNIT. (R\$)	TOTAL(R\$)	PESO %
REFORMA								
1	SERVIÇOS PRELIMINARES						R\$ 1.772,04	
1.1	PLACA DE OBRA EM CHAPA DE ACO GALVANIZADO	M ²	6,00	SINAPI	74209/001	295,34	R\$ 1.772,04	1,60%
2	INFRAESTRUTURA RECUPERAÇÃO DE BASE DE PILAR						R\$ 691,03	
2.1	CONCRETO FCK = 25MPA, TRAÇO 1:2,3:2,7 (CIMENTO/ AREIA MÉDIA/ BRITA 1)- PREPARO MECÂNICO COM BETONEIRA 400 L. AF 07/2016 (PILARES)	M ³	0,32	SINAPI	94965	R\$ 282,91	R\$ 90,53	0,08%
2.2	LANÇAMENTO COM USO DE BALDES, ADENSAMENTO E ACABAMENTO DE CONCRETO EM ESTRUTURAS	M ³	0,32	SINAPI	92873	R\$ 111,95	R\$ 35,82	0,03%
2.3	ARMAÇÃO DE PILAR OU VIGA DE UMA ESTRUTURA CONVENCIONAL DE CONCRETO ARMADO EM UMA EDIFICAÇÃO TÉRREA OU SOBRADO UTILIZANDO AÇO CA-60 DE 5,0 MM-	KG	16,62	SINAPI	92775	R\$ 9,38	R\$ 155,90	0,14%



MUNICÍPIO DE AÇAILÂNDIA (MA)
PODER EXECUTIVO
SECRETARIA DE ECONOMIA E FINANÇAS
COMISSÃO CENTRAL DE LICITAÇÃO - CCL

	MONTAGEM.								
2.4	ARMAÇÃO DE PILAR OU VIGA DE UMA ESTRUTURA CONVENCIONAL DE CONCRETO ARMADO EM UMA EDIFICAÇÃO TÉRREA OU SOBRADO UTILIZANDO AÇO CA-50 DE 8,0 MM-MONTAGEM.	KG	43,25	SINAPI	92777	R\$ 7,90	R\$ 341,68	0,31%	
2.5	MONTAGEM E DESMONTAGEM DE FÔRMA DE PILARES RETANGULARES E ESTRUTURAS SIMILARES COM ÁREA MÉDIA DAS SEÇÕES MAIOR QUE 0,25 M², PÉ-DIREITO SIMPLES, EM CHAPA DE MADEIRA COMPENSADA RESINADA, UTILIZAÇÕES. AF 12/2015	M²	2,00	SINAPI	92423	R\$ 33,55	R\$ 67,10	0,06%	
	SUPOORTE PARA CAIXA D'AGUA						R\$ 35,99		
3	MOVIMENTO DE TERRAS								
3.1	ESCAVAÇÃO MANUAL DE VALAS PARA SAPATAS	M³	0,80	SINAPI	93358	R\$ 41,81	R\$ 33,45	0,03%	
3.2	PREPARO DE FUNDO DE VALA DE SAPATA COM LARGURA MENOR QUE 1,5 M, EM LOCAL COM NÍVEL BAIXO DE INTERFERÊNCIA.	M²	0,80	SINAPI	94097	R\$ 3,18	R\$ 2,54	0,00%	
4	INFRA ESTRUTURA : FUNDAÇÕES						R\$ 2.606,52		
4.1	LASTRO DE CONCRETO, E = 5 CM, PREPARO MECÂNICO, INCLUSOS LANÇAMENTO ADENSAMENTO. AF_07_2016	M²	4,00	SINAPI	95241	R\$ 16,41	R\$ 65,64	0,06%	

2



06 - 06 - 81

MUNICÍPIO DE AÇAILÂNDIA (MA)
PODER EXECUTIVO
SECRETARIA DE ECONOMIA E FINANÇAS
COMISSÃO CENTRAL DE LICITAÇÃO - CCL

4.2	FABRICAÇÃO, MONTAGEM E DESMONTAGEM DE FÔRMA PARA SAPATA, EM MADEIRA SERRADA, E=25 MM, 1 UTILIZAÇÃO. AF_06/2017	M²	8,60	SINAPI	96529	R\$ 145,23	R\$ 1.248,98	1,13%
4.3	ARMAÇÃO DE BLOCO, VIGA BALDRAME OU SAPATA UTILIZANDO AÇO CA-50 DE 8 MM - MONTAGEM. AF_06/2017	KG	14,32	SINAPI	96545	R\$ 7,91	R\$ 113,27	0,10%
4.4	ARMAÇÃO DE PILAR OU VIGA DE UMA ESTRUTURA CONVENCIONAL DE CONCRETO ARMADO EM UMA EDIFICAÇÃO TÉRREA OU SOBRADO UTILIZANDO AÇO CA-60 DE 5,0 MM - MONTAGEM. AF_12/2015	KG	15,08	SINAPI	92775	R\$ 9,38	R\$ 141,45	0,13%
4.5	ARMAÇÃO DE PILAR OU VIGA DE UMA ESTRUTURA CONVENCIONAL DE CONCRETO ARMADO EM UMA EDIFICAÇÃO TÉRREA OU SOBRADO UTILIZANDO AÇO CA-50 DE 10,0 MM - MONTAGEM. AF_12/2015	KG	58,34	SINAPI	92778	R\$ 6,43	R\$ 375,13	0,34%
4.6	CONCRETO FCK = 25MPA, TRAÇO 1:2,3:2,7 (CIMENTO/ AREIA MÉDIA/ BRITA 1) - PREPARO MECÂNICO COM BETONEIRA 400 L. AF_07/2016 (SAPATA)	M³	1,32	SINAPI	94965	R\$ 282,91	R\$ 373,44	0,34%
4.7	LANÇAMENTO COM USO DE BALDES, ADENSAMENTO E ACABAMENTO DE CONCRETO EM ESTRUTURAS. AF_12/2015	M³	1,32	SINAPI	92873	R\$ 111,95	R\$ 147,77	0,13%
4.8	IMPERMEABILIZAÇÃO DE ESTRUTURAS ENTERRADAS, COM TINTA ASFALTICA, DUAS DEMAOS.	M²	4,00	SINAPI	74106/001	R\$ 7,06	R\$ 28,24	0,03%



06 - 06 - 81
MUNICÍPIO DE AÇAILÂNDIA (MA)
PODER EXECUTIVO
SECRETARIA DE ECONOMIA E FINANÇAS
COMISSÃO CENTRAL DE LICITAÇÃO - CCL

4.9	IMPERMEABILIZACAO DE SUPERFICIE COM ARGAMASSA DE CIMENTO E AREIA (MEDIA), TRACO 1:3, COM ADITIVO IMPERMEABILIZANTE, E=2CM.	M²	4,00	SINAPI	5968	R\$ 28,15	R\$ 112,60	0,10%
5	SUPERESTRUTURA						R\$ 4.561,75	
	CONCRETO ARMADO							
5.1	FABRICAÇÃO DE FÔRMA PARA PILARES E ESTRUTURAS SIMILARES, EM MADEIRA SERRADA, E=25 MM. AF 12/2015	M²	20,84	SINAPI	92269	R\$ 53,41	R\$ 1.113,06	1,01%
5.2	MONTAGEM E DESMONTAGEM DE FÔRMA DE PILARES RETANGULARES E ESTRUTURAS SIMILARES COM ÁREA MÁXIMA DE 0,25 M², PÉ-DIREITO SIMPLES, EM MADEIRA SERRADA, UTILIZAÇÃO. AF 12/2015	M²	20,84	SINAPI	92409	R\$ 105,21	R\$ 2.192,58	1,99%
5.3	ARMAÇÃO DE PILAR OU VIGA DE UMA ESTRUTURA CONVENCIONAL DE CONCRETO ARMADO EM UMA EDIFICAÇÃO TÉRREA OU SOBRADO UTILIZANDO AÇO CA-60 DE 5,0 MM - MONTAGEM. AF 12/2015	KG	27,50	SINAPI	92775	R\$ 9,38	R\$ 257,95	0,23%
5.4	ARMAÇÃO DE PILAR OU VIGA DE UMA ESTRUTURA CONVENCIONAL DE CONCRETO ARMADO EM UMA EDIFICAÇÃO TÉRREA OU SOBRADO UTILIZANDO AÇO CA-50 DE 10,0 MM - MONTAGEM. AF 12/2015	KG	79,24	SINAPI	92778	R\$ 6,43	R\$ 509,51	0,46%



06 - 06 - 81

PMA-MA / CCL
Folha: _____
Servidor(a): _____

MUNICÍPIO DE AÇAILÂNDIA (MA)
PODER EXECUTIVO
SECRETARIA DE ECONOMIA E FINANÇAS
COMISSÃO CENTRAL DE LICITAÇÃO - CCL

5.5	CONCRETAGEM DE PILARES, FCK = 25 MPA, COM USO DE BALDES EM EDIFICAÇÃO COM SEÇÃO MÉDIA DE PILARES MENOR OU IGUAL A 0,25 M ² - LANÇAMENTO, ADENSAMENTO E ACABAMENTO. AF_12/2015	M ³	1,07	SINAPI	92718	R\$ 456,68	R\$ 488,65	0,44%
6	LAJE PARA SURPORTE DA CAIXA D'ÁGUA						R\$ 1.158,25	
6.1	CONCRETAGEM DE VIGAS E LAJES, FCK=20 MPA, PARA QUALQUER TIPO DE LAJE COM BALDES EM EDIFICAÇÃO TÉRREA, COM ÁREA MÉDIA DE LAJES MENOR OU IGUAL A 20 M ² - LANÇAMENTO, ADENSAMENTO E ACABAMENTO.	M ³	0,71	SINAPI	92741	R\$ 489,16	R\$ 347,30	0,31%
6.2	ARMAÇÃO DE LAJE DE UMA ESTRUTURA CONVENCIONAL DE CONCRETO ARMADO EM UMA EDIFICAÇÃO TÉRREA OU SOBRADO UTILIZANDO AÇO CA-60 DE 4,2 MM - MONTAGEM.	KG	4,00	SINAPI	92783	R\$ 9,31	R\$ 37,24	0,03%
6.3	FABRICAÇÃO DE FÔRMA PARA LAJES, EM MADEIRA SERRADA, E=25 MM.	M ²	6,18	SINAPI	92271	R\$ 29,84	R\$ 184,41	0,17%
6.4	MONTAGEM E DESMONTAGEM DE FÔRMA DE LAJE MACIÇA COM ÁREA MÉDIA MENOR OU IGUAL A 20 M ² , PÉ-DIREITO SIMPLES, EM CHAPA DE MADEIRA COMPENSADA RESINADA, UTILIZAÇÕES. 4 AF_12/2015	M ²	6,18	SINAPI	92513	R\$ 23,7	R\$ 146,47	0,13%



3



06 - 06 - 81

MUNICÍPIO DE AÇAILÂNDIA (MA)
PODER EXECUTIVO
SECRETARIA DE ECONOMIA E FINANÇAS
COMISSÃO CENTRAL DE LICITAÇÃO - CCL

6.5	IMPERMEABILIZACAO DE CALHAS/LAJES DESCOBERTAS, COM EMULSAO ASFALTICA COM ELASTOMEROS, 3 DEMAOS	M²	14,84	SINAPI	6225	R\$ 29,84	R\$ 442,83	0,40%
7	PAREDES E PAINES						R\$ 665,40	
7.1	ALVENARIA DE VEDAÇÃO DE BLOCOS CERÂMICOS FURADOS NA HORIZONTAL DE 9X19X19CM (ESPESSURA 9CM) DE PAREDES COM ÁREA LÍQUIDA MAIOR OU IGUAL A 6M² COM VÃOS E ARGAMASSA DE ASSENTAMENTO COM PREPARO MANUAL. (FECHAMENTO DE VÃO DE 4 JANELAS NA FACHADA DA ESCOLA)	M²	12,69	SINAPI	87520	R\$ 44,66	R\$ 566,74	0,51%
7.2	DEMOLIÇÃO DE ALVENARIA DE TIJOLO MACIÇO, DE FORMA MANUAL, SEM REAPROVEITAMENTO.	M²	1,89	SINAPI	97624	R\$ 52,20	R\$ 98,66	0,09%
8	REVESTIMENTO DE PAREDES INTERNO E EXTERNO						R\$ 5.478,31	
8.1	DEMOLIÇÃO DE ARGAMASSAS, DE FORMA MANUAL, SEM REAPROVEITAMENTO.	M²	45,00	SINAPI	97631	R\$ 1,64	R\$ 73,80	0,07%
8.2	CHAPISCO APLICADO EM ALVENARIAS E ESTRUTURAS DE CONCRETO INTERNAS, COM COLHER DE PEDREIRO. ARGAMASSA TRAÇO 1:3 COM PREPARO EM BETONEIRA 400L.(CHAPISCO DE ITEM 7.1 E 8.1 ,FECHAMENTO DE ELEMENTO VAZADO)	M²	88,78	SINAPI	87879	R\$ 2,34	R\$ 207,75	0,19%
8.3	MASSA ÚNICA, PARA RECEBIMENTO DE PINTURA, EM ARGAMASSA TRAÇO 1:2:8, PREPARO MECÂNICO COM	M²	88,78	SINAPI	87529	R\$ 19,97	R\$ 1.772,94	1,61%



06 - 06 - 81

PMA-MA / CCL

Folha: _____
Serviçria: _____

MUNICÍPIO DE AÇAILÂNDIA (MA)
PODER EXECUTIVO
SECRETARIA DE ECONOMIA E FINANÇAS
COMISSÃO CENTRAL DE LICITAÇÃO - CCL

	BETONEIRA 400L, APLICADA MANUALMENTE EM FACES INTERNAS DE PAREDES, ESPESSURA DE 20MM, COM EXECUÇÃO DE TALISCAS..(MASSA UNICA DE ITEM 7.1 E 8.1 ,FECHAMENTO DE ELEMENTO VAZADO)								
8.4	REVESTIMENTO CERÂMICO PARA PAREDES INTERNAS COM PLACAS TIPO ESMALTADA EXTRA DE DIMENSÕES 33X45 CM APLICADAS EM AMBIENTES DE ÁREA MAIOR QUE 5 M² A MEIA ALTURA DAS PAREDES. AF_06/2014 (BANHEIROS +COZINHA)	M²	70,74	SINAPI	87275	R\$ 48,40	R\$ 3.423,82	3,10%	
9	PISOS						R\$ 15.349,06		
9.1	APICOAMENTO MANUAL DE SUPERFICIE DE CONCRETO (6 SALAS)	M²	265,40	SINAPI	84084	R\$ 4,22	R\$ 1.119,99	1,01%	
9.2	REVESTIMENTO CERÂMICO PARA PISO COM PLACAS TIPO ESMALTADA EXTRA DE DIMENSÕES 45X45 CM APLICADA EM AMBIENTES DE ÁREA MAIOR QUE 10 M2.(6 SALAS ,SALA DE LEITURA, COZINHA,SECRETARIA , DIRETORIA, PATIO.)	M²	400,70	SINAPI	87251	R\$ 33,21	R\$ 13.307,25	12,05%	
9.3	PISO CIMENTADO TRACO 1:3 (CIMENTO E AREIA) ACABAMENTO LISO ESPESSURA 2,0CM, PREPARO MANUAL DA ARGAMASSA(REPAROS)	M²	29,19	SINAPI	73922/003	R\$ 31,58	R\$ 921,82	0,83%	
10	ESQUADRIAS E ACESSORIOS						R\$ 19.424,03		



3



MUNICÍPIO DE AÇAILÂNDIA (MA)
PODER EXECUTIVO
SECRETARIA DE ECONOMIA E FINANÇAS
COMISSÃO CENTRAL DE LICITAÇÃO - CCL

10.1	KIT DE PORTA DE MADEIRA PARA PINTURA, SEMI-OCA (LEVE OU MÉDIA), PADRÃO POPULAR, 90X210CM, ESPESSURA DE 3,5CM, ITENS INCLUSOS: DOBRADIÇAS, MONTAGEM E INSTALAÇÃO DO BATENTE, FECHADURA COM EXECUÇÃO DO FURO - FORNECIMENTO E INSTALAÇÃO.	UND	12,00	SINAPI	91315	R\$ 677,26	R\$ 8.127,12	7,36%
10.2	KIT DE PORTA DE MADEIRA PARA PINTURA, SEMI-OCA (LEVE OU MÉDIA), PADRÃO POPULAR, 80X210CM, ESPESSURA DE 3,5CM, ITENS INCLUSOS: DOBRADIÇAS, MONTAGEM E INSTALAÇÃO DO BATENTE, FECHADURA COM EXECUÇÃO DO FURO - FORNECIMENTO E INSTALAÇÃO.	UND	1,00	SINAPI	91314	R\$ 656,72	R\$ 656,72	0,59%
10.3	JANELA DE AÇO DE CORRER, 2 FOLHAS, FIXAÇÃO COM ARGAMASSA, COM VIDROS, PADRONIZADA.	M²	26,40	SINAPI	94560	R\$ 389,34	R\$ 10.278,58	9,31%
10.4	JANELA DE AÇO BASCULANTE, FIXAÇÃO COM PARAFUSO SOBRE CONTRAMARCO (EXCLUSIVE CONTRAMARCO), SEM VIDROS, PADRONIZADA.	M²	0,70	SINAPI	94564	R\$ 395,14	R\$ 276,60	0,25%
10.5	VIDRO FANTASIA TIPO CANELADO, ESPESSURA 4MM	M²	0,70	SINAPI	72122	R\$ 109,04	R\$ 76,33	0,07%
10.6	REMOÇÃO DE PORTAS, DE FORMA MANUAL, SEM REAPROVEITAMENTO.	M²	1,89	SINAPI	97644	R\$ 4,59	R\$ 8,68	0,01%
11	COBERTURA						R\$ 29.373,22	
11.1	REVISÃO GERAL DE TELHADO DE TELHAS CERÂMICAS	m²	544,30	COMP. SINAPI		R\$ 27,07	R\$ 14.734,20	13,34%



06-06-81
MUNICÍPIO DE AÇAILÂNDIA (MA)
PODER EXECUTIVO
SECRETARIA DE ECONOMIA E FINANÇAS
COMISSÃO CENTRAL DE LICITAÇÃO - CCL

11.2	FORRO EM RÉGUAS DE PVC, FRISADO, PARA AMBIENTES RESIDENCIAIS, INCLUSIVE ESTRUTURA DE FIXAÇÃO.	m²	356,70	SINAPI	96111	R\$ 32,51	R\$ 11.596,32	10,50%
11.3	TELHAMENTO COM TELHA CERÂMICA CAPA-CANAL, TIPO PLAN, COM ATÉ 2 ÁGUAS, INCLUSO TRANSPORTE VERTICAL.	M²	56,54	SINAPI	94445	R\$ 24,71	R\$ 1.397,10	1,27%
11.4	TRAMA DE MADEIRA COMPOSTA POR RIPAS, CAIBROS E TERÇAS PARA TELHADOS DE ATÉ 2 ÁGUAS PARA TELHA DE ENCAIXE DE CERÂMICA OU DE CONCRETO, INCLUSO TRANSPORTE VERTICAL. (REPOSIÇÃO DE MADEIRAMENTO DANIFICADO)	M²	28,27	SINAPI	92539	R\$ 58,21	R\$ 1.645,60	1,49%
12	PINTURA						R\$ 19.184,41	
12.1	APLICAÇÃO MANUAL DE PINTURA COM TINTA LÁTEX ACRÍLICA EM PAREDES, DUAS DEMÃOS.	M²	1.294,60	SINAPI	88489	R\$ 9,36	R\$ 12.117,46	10,97%
12.2	PINTURA ESMALTE ACETINADO, DUAS DEMÃOS, SOBRE SUPERFÍCIE METÁLICA	M²	31,40	SINAPI	73924/002	R\$ 18,17	R\$ 570,54	0,52%
12.3	PINTURA ESMALTE FOSCO EM MADEIRA, DUAS DEMÃOS	M²	56,70	SINAPI	84659	R\$ 11,37	R\$ 644,68	0,58%
12.4	APLICAÇÃO E LIXAMENTO DE MASSA LÁTEX EM PAREDES, DUAS DEMÃOS.	M²	676,50	SINAPI	88497	R\$ 8,65	R\$ 5.851,73	5,30%
13	INSTALAÇÕES ELÉTRICAS 220V						R\$ 5.661,39	
13.1	QUADRO DE DISTRIBUIÇÃO DE ENERGIA EM CHAPA DE AÇO GALVANIZADO, PARA 12 DISJUNTORES TERMOMAGNÉTICOS MONOPOLARES, COM BARRAMENTO TRIFÁSICO E NEUTRO	UND	1,00	SINAPI	83463	R\$ 248,50	R\$ 248,50	0,23%



MUNICÍPIO DE AÇAILÂNDIA (MA)
PODER EXECUTIVO
SECRETARIA DE ECONOMIA E FINANÇAS
COMISSÃO CENTRAL DE LICITAÇÃO - CCL

	- FORNECIMENTO E INSTALACAO								
13.2	DISJUNTOR TERMOMAGNETICO TRIPOLAR PADRAO NEMA (AMERICANO) 60 A 100A 240V, FORNECIMENTO E INSTALACAO	UND	1,00	SINAPI	74130/005	R\$ 102,98	R\$ 102,98	0,09%	
13.3	DISJUNTOR MONOPOLAR TIPO DIN, CORRENTE NOMINAL DE 20A - FORNECIMENTO E INSTALACAO.	UND	14,00	SINAPI	93655	R\$ 9,99	R\$ 139,86	0,13%	
13.4	DISJUNTOR MONOPOLAR TIPO DIN, CORRENTE NOMINAL DE 16A - FORNECIMENTO E UNAS 9,37 INSTALACAO.	UND	4,00	SINAPI	93654	R\$ 9,37	R\$ 37,48	0,03%	
13.5	CABO DE COBRE FLEXIVEL ISOLADO, 2,5 MM², ANTI-CHAMA 450/750 V, PARA CIRCUITOS TERMINAIS - FORNECIMENTO E INSTALACAO.	M	350,00	SINAPI	91926	R\$ 2,05	R\$ 717,50	0,65%	
13.6	CABO DE COBRE FLEXIVEL ISOLADO, 6 MM², ANTI-CHAMA 450/750 V, PARA CIRCUITOS TERMINAIS - FORNECIMENTO E INSTALACAO.	M	150,00	SINAPI	91930	R\$ 4,55	R\$ 682,50	0,62%	
13.7	CABO DE COBRE FLEXIVEL ISOLADO, 25 MM², ANTI-CHAMA 450/750 V, PARA DISTRIBUICAO - FORNECIMENTO E INSTALACAO.	M	35,00	SINAPI	92983	R\$ 13,35	R\$ 467,25	0,42%	
13.8	CAIXA DE PASSAGEM, EM PVC, DE 4" X 2", PARA ELETRODUTO FLEXIVEL CORRUGADO	UND	83,00	SINAPI	00001872	R\$ 1,05	R\$ 87,15	0,08%	
	ELETRODUTOS								
13.9	ELETRODUTO PVC FLEXIVEL CORRUGADO, COR AMARELA, DE 25 MM	M	100,00	SINAPI	00002688	R\$ 1,09	R\$ 109,00	0,10%	



06 - 06 - 81

MUNICÍPIO DE AÇAILÂNDIA (MA)
PODER EXECUTIVO
SECRETARIA DE ECONOMIA E FINANÇAS
COMISSÃO CENTRAL DE LICITAÇÃO - CCL

PMA-MA / CCL

Folha: _____

Servidor(a): _____

	ILUMINAÇÃO	E							
13.10	INTERRUPTOR SIMPLES (1 MÓDULO), 10A/250V, INCLUINDO SUPORTE E PLACA - FORNECIMENTO E INSTALAÇÃO.	UND	13,00	SINAPI	91953	R\$ 16,07	R\$ 208,91	0,19%	
13.11	INTERRUPTOR SIMPLES (2 MÓDULOS) COM 1 TOMADA DE EMBUTIR 2P+T 10 A, INCLUINDO SUPORTE E PLACA - FORNECIMENTO E INSTALAÇÃO.	UND	6,00	SINAPI	92027	R\$ 37,69	R\$ 226,14	0,20%	
13.12	TOMADA BAIXA DE EMBUTIR (1 MÓDULO), 2P+T 10 A, INCLUINDO SUPORTE E PLACA - FORNECIMENTO E INSTALAÇÃO.	UND	14,00	SINAPI	92000	R\$ 17,06	R\$ 238,84	0,22%	
13.13	TOMADA MÉDIA DE EMBUTIR (1 MÓDULO), 2P+T 10 A, INCLUINDO SUPORTE E PLACA - FORNECIMENTO E INSTALAÇÃO.	UND	21,00	SINAPI	91996	R\$ 18,89	R\$ 396,69	0,36%	
13.14	TOMADA ALTA DE EMBUTIR (1 MÓDULO), 2P+T 10 A, INCLUINDO SUPORTE E PLACA - FORNECIMENTO E INSTALAÇÃO.	UND	15,00	SINAPI	91992	R\$ 23,59	R\$ 353,85	0,32%	
13.15	TOMADA ALTA DE EMBUTIR (1 MÓDULO), 2P+T 20 A, INCLUINDO SUPORTE E PLACA - FORNECIMENTO E INSTALAÇÃO.	UND	14,00	SINAPI	91993	R\$ 25,26	R\$ 353,64	0,32%	
13.16	LÂMPADA FLUORESCENTE ESPIRAL BRANCA 45 W, BASE E27 - FORNECIMENTO E INSTALAÇÃO	UND	37,00	SINAPI	93045	R\$ 32,91	R\$ 1.217,67	1,10%	
13.17	LÂMPADA FLUORESCENTE COMPACTA 3U BRANCA 20 W, BASE E27 - FORNECIMENTO E INSTALAÇÃO	UND	7,00	SINAPI	93044	R\$ 10,49	R\$ 73,43	0,07%	
14	LOUÇAS E METAIS						R\$ 2.008,54		
14.1	LAVATÓRIO LOUÇA BRANCA SUSPENSO, 29,5 X 39CM OU EQUIVALENTE, PADRÃO POPULAR - FORNECIMENTO E	UND	2,00	SINAPI	86904	R\$ 102,70	R\$ 205,40	0,19%	





MUNICÍPIO DE AÇAILÂNDIA (MA)
PODER EXECUTIVO
SECRETARIA DE ECONOMIA E FINANÇAS
COMISSÃO CENTRAL DE LICITAÇÃO - CCL

	INSTALAÇÃO.								
14.2	BARRA DE APOIO EM "L", EM ACO INOX POLIDO 70 X 70 CM, DIAMETRO MINIMO 3 CM	UND	2,00	SINAPI	00036207	R\$ 364,24	R\$ 728,48	0,66%	
14.3	ASSENTO SANITARIO DE PLASTICO, TIPO CONVENCIONAL	UND	4,00	SINAPI	00000377	R\$ 22,49	R\$ 89,96	0,08%	
14.4	CAIXA DE DESCARGA DE PLASTICO EXTERNA, DE *9* L, PUXADOR FIO DE NYLON, NAO INCLUSO CANO, BOLSA, ENGATE	UND	2,00	SINAPI	00001030	R\$ 27,00	R\$ 54,00	0,05%	
14.5	GRANITO PARA BANCADA, POLIDO, TIPO ANDORINHA/ QUARTZ/ CASTELO/ CORUMBA OU OUTROS EQUIVALENTES DA REGIAO, E= *2,5* CM	M	1,25	SINAPI	00011795	R\$ 483,01	R\$ 603,76	0,55%	
14.6	CUBA ACO INOX (AISI 304) DE EMBUTIR COM VALVULA 3 1/2 ", DE *40 X 34 X 12* CM	UND	2,00	SINAPI	00001744	R\$ 82,32	R\$ 164,64	0,15%	
14.7	TORNEIRA CROMADA DE MESA PARA COZINHA BICA MOVEL COM AREJADOR 1/2 " OU 3/4 "	UND	2,00	SINAPI	00011772	R\$ 72,59	R\$ 145,18	0,13%	
14.8	SIFÃO DO TIPO FLEXIVEL EM PVC 1 X 1.1/2 - FORNECIMENTO E INSTALAÇÃO.	UND	2,00	SINAPI	86883	R\$ 8,56	R\$ 17,12	0,02%	
15	SISTEMA DE PROTEÇÃO CONTRA INCÊNDIO						R\$ 1.047,18		
15.1	EXTINTOR INCENDIO TP PO QUIMICO 6KG - FORNECIMENTO E INSTALACAO	UND	2,00	SINAPI	83635	R\$ 262,39	R\$ 524,78	0,48%	
15.2	EXTINTOR DE INCENDIO PORTATIL COM CARGA DE PO QUIMICO SECO (PQS) DE 6 KG, CLASSE BC	UND	1,00	SINAPI	00010892	R\$ 250,00	R\$ 250,00	0,23%	
15.3	PLACA DE SINALIZACAO DE SEGURANCA CONTRA INCENDIO, FOTOLUMINESCENTE, RETANGULAR, *20 X	UND	3,00	SINAPI	00037558	R\$ 29,59	R\$ 88,77	0,08%	



06 - 06 - 81

PMA-MA / CCL
Folha: _____
Serviço: _____

MUNICÍPIO DE AÇAILÂNDIA (MA)
PODER EXECUTIVO
SECRETARIA DE ECONOMIA E FINANÇAS
COMISSÃO CENTRAL DE LICITAÇÃO - CCL

	40* CM, EM PVC *2* MM ANTI-CHAMAS (SIMBOLOS, CORES EPICTOGRAMAS CONFORME NBR 13434)								
15.4	PLACA DE SINALIZACAO DE SEGURANCA CONTRA INCENDIO, FOTOLUMINESCENTE, RETANGULAR, *13 X 26* CM, EM PVC *2* MM ANTI-CHAMAS (SIMBOLOS, CORES EPICTOGRAMAS CONFORME NBR 13434)	UND	9,00	SINAPI	00037539	R\$ 15,87	R\$ 142,83	0,13%	
15.5	PINTURA ACRILICA PARA SINALIZACAO HORIZONTAL EM PISO CIMENTADO	M²	3,00	SINAPI	84665	R\$ 13,60	R\$ 40,80	0,04%	
16	SERVIÇOS COMPLEMENTARES					R\$ 534,04			
16.1	SERRALHEIRO (REPAROS)	H	16,00	SINAPI	00006110	R\$ 12,14	R\$ 194,24	0,18%	
16.2	PINTOR DE LETREIROS COM ENCARGOS COMPLEMENTARES	H	20,00	SINAPI	88311	R\$ 16,99	R\$ 339,80	0,31%	
17	SERVIÇOS FINAIS					R\$ 863,49			
17.1	LIMPEZA FINAL DA OBRA	M²	513,98	SINAPI	9537	R\$ 1,68	R\$ 863,49	0,78%	
VALOR TOTAL SEM BDI (R\$) =						R\$ 110.414,65	100,00%		
VALOR DO BDI (25,23%) (R\$) =						R\$ 27.857,62			
VALOR TOTAL COM BDI (R\$) =						R\$ 138.272,27			

3





MUNICÍPIO DE AÇAILÂNDIA (MA)
PODER EXECUTIVO
SECRETARIA DE ECONOMIA E FINANÇAS
COMISSÃO CENTRAL DE LICITAÇÃO - CCL

ORÇAMENTO ANALÍTICO
ITEM 2/16:
ESCOLA MUNICIPAL KÍOLA SARNEY



3



06 - 06 - 81

MUNICÍPIO DE AÇAILÂNDIA (MA)
PODER EXECUTIVO
SECRETARIA DE ECONOMIA E FINANÇAS
COMISSÃO CENTRAL DE LICITAÇÃO - CCL

PMA-MA / CCL

Folha: _____

Serviço: _____



PREFEITURA MUNICIPAL DE AÇAILÂNDIA
SECRETARIA DE EDUCAÇÃO

BDI: 25,23%

A. CONSTRUIDA M² = 597,44

Objeto/Obra = ESCOLA MUN. KIOLA SARNEY

Local/Implantação = RUA LAMANTE JUNIOR S/N. VILA MARANHÃO - AÇAILÂNDIA/MA

Proponente/Proprietário = PREFEITURA MUNICIPAL DE AÇAILÂNDIA (MA)

Data/Referência = 16/06/2018 / SINAPI (DESONERADO MAIO- 2018)

ORÇAMENTO ANALÍTICO								
ITEM	DISCRIMINAÇÃO DOS SERVIÇOS	UNID	QUANT (A)	SINAPI			VALORES ADOTADOS (R\$)	
				REF	CÓDIGO	VALOR UNIT. (R\$)	TOTAL (A.B)	PESO %
1	SERVIÇOS PRELIMINARES						R\$ 1.772,04	
1.1	PLACA DE OBRA EM CHAPA DE AÇO GALVANIZADO	M ²	6,00	SINAPI	74209/001	R\$ 295,34	R\$ 1.772,04	1,29%
2	INFRAESTRUTURA RECUPERAÇÃO DE BASE DE PILAR						R\$ 2.760,16	
2.1	CONCRETO FCK = 25MPA, TRAÇO 1:2,3:2,7 (CIMENTO/ AREIA MÉDIA/ BRITA 1)- PREPARO MECÂNICO COM BETONEIRA 400 L. AF_07/2016 (PILARES)	M ³	1,27	SINAPI	94965	R\$ 282,91	R\$ 359,30	0,26%
2.2	LANÇAMENTO COM USO DE BALDES, ADENSAMENTO E ACABAMENTO DE CONCRETO EM ESTRUTURAS	M ³	1,27	SINAPI	92873	R\$ 111,95	R\$ 142,18	0,10%



3



06 - 06 - 81

MUNICÍPIO DE AÇAILÂNDIA (MA)
PODER EXECUTIVO
SECRETARIA DE ECONOMIA E FINANÇAS
COMISSÃO CENTRAL DE LICITAÇÃO - CCL

2.3	ARMAÇÃO DE PILAR OU VIGA DE UMA ESTRUTURA CONVENCIONAL DE CONCRETO ARMADO EM UMA EDIFICAÇÃO TÉRREA OU SOBRADO UTILIZANDO AÇO CA-60 DE 5,0 MM-MONTAGEM.	KG	66,48	SINAPI	92775	R\$ 9,38	R\$ 623,58	0,45%
2.4	ARMAÇÃO DE PILAR OU VIGA DE UMA ESTRUTURA CONVENCIONAL DE CONCRETO ARMADO EM UMA EDIFICAÇÃO TÉRREA OU SOBRADO UTILIZANDO AÇO CA-50 DE 8,0 MM-MONTAGEM.	KG	173,00	SINAPI	92777	R\$ 7,90	R\$ 1.366,70	1,00%
2.5	MONTAGEM E DESMONTAGEM DE FÔRMA DE PILARES RETANGULARES E ESTRUTURAS SIMILARES COM ÁREA MÉDIA DAS SEÇÕES MAIOR QUE 0,25 M², PÉ-DIREITO SIMPLES, EM CHAPA DE MADEIRA COMPENSADA RESINADA, 6 UTILIZAÇÕES. AF_12/2015	M²	8,00	SINAPI	92423	R\$ 33,55	R\$ 268,40	0,20%
3	SUPERESTRUTURA						R\$ 180,60	
	CONCRETO ARMADO - PILARES							



06 - 06 - 81

PMA-MA / CCL

Folha: _____
Servidor(a): _____

MUNICÍPIO DE AÇAILÂNDIA (MA)
PODER EXECUTIVO
SECRETARIA DE ECONOMIA E FINANÇAS
COMISSÃO CENTRAL DE LICITAÇÃO - CCL

3.1	MONTAGEM E DESMONTAGEM DE FÔRMA DE PILARES RETANGULARES E ESTRUTURAS SIMILARES COM ÁREA MÉDIA DAS SEÇÕES MAIOR QUE 0,25 M², PÉ-DIREITO SIMPLES, EM CHAPA DE MADEIRA COMPENSADA RESINADA, 6 UTILIZAÇÕES. AF_12/2015	M²	2,40	SINAPI	92423	R\$ 33,55	R\$ 80,52	0,06%
3.3	ARMAÇÃO DE PILAR OU VIGA DE UMA ESTRUTURA CONVENCIONAL DE CONCRETO ARMADO EM UMA EDIFICAÇÃO TÉRREA OU SOBRADO UTILIZANDO AÇO CA-60 DE 5,0 MM - MONTAGEM.	KG	1,20	SINAPI	92775	R\$ 9,38	R\$ 11,26	0,01%
3.4	ARMAÇÃO DE PILAR OU VIGA DE UMA ESTRUTURA CONVENCIONAL DE CONCRETO ARMADO EM UMA EDIFICAÇÃO TÉRREA OU SOBRADO UTILIZANDO AÇO CA-50 DE 10,0 MM - MONTAGEM.	KG	6,41	SINAPI	92778	R\$ 6,43	R\$ 41,22	0,03%
3.5	CONCRETAGEM DE PILARES, FCK = 25 MPA, COM USO DE BALDES EM EDIFICAÇÃO COM SEÇÃO MÉDIA DE	M³	0,13	SINAPI	92719	R\$ 366,14	R\$ 47,60	0,03%



3



06 - 06 - 81

PMA-MA / CCL
Folha: _____
Servidor(a): _____

MUNICÍPIO DE AÇAILÂNDIA (MA)
PODER EXECUTIVO
SECRETARIA DE ECONOMIA E FINANÇAS
COMISSÃO CENTRAL DE LICITAÇÃO - CCL

	PILARES MENOR OU IGUAL A 0,25 M ² - LANÇAMENTO, ADENSAMENTO E ACABAMENTO.								
4	PAREDES E PAINES						R\$ 1.607,76		
4.1	ALVENARIA DE VEDAÇÃO DE BLOCOS CERÂMICOS FURADOS NA HORIZONTAL DE 9X19 X19CM (ESPESSURA 9CM) DE PAREDES COM ÁREA LÍQUIDA MAIOR OU IGUAL A 6M ² COM VÃOS E ARGAMASSA DE ASSENTAMENTO COM PREPARO MANUAL.(MUR O)	M ²	36,00	SINAPI	87520	R\$ 44,66	R\$ 1.607,76	1,17%	
5	REVESTIMENTO DE PAREDES INTERNOS EXTERNOS						R\$ 9.032,06		
5.1	DEMOLIÇÃO DE ARGAMASSAS, DE FORMA MANUAL, SEM REAPROVEITAMENTO.	M ²	255,12	SINAPI	97631	R\$ 1,64	R\$ 418,40	0,31%	
5.2	CHAPISCO APLICADO EM ALVENARIAS E ESTRUTURAS DE CONCRETO INTERNAS, COM M2 AS 2,34 COLHER DE PEDREIRO. ARGAMASSA TRAÇO 1:3 COM PREPARO EM BETONEIRA 400 L.	M ²	321,12	SINAPI	87879	R\$ 2,34	R\$ 751,42	0,55%	





06 - 06 - 81

MUNICÍPIO DE AÇAILÂNDIA (MA)
PODER EXECUTIVO
SECRETARIA DE ECONOMIA E FINANÇAS
COMISSÃO CENTRAL DE LICITAÇÃO - CCL

PMA-MA / CCL
Folha: _____
Serviçôria: _____

5.3	MASSA ÚNICA, PARA RECEBIMENTO DE PINTURA, EM ARGAMASSA TRAÇO 1:2:8, PREPARO MECÂNICO COM BETONEIRA 400L, APLICADA MANUALMENTE E EM FACES INTERNAS DE PAREDES, ESPESSURA DE 10MM, COM EXECUÇÃO DE TALISCAS.	M ²	321,12	SINAPI	87547	R\$ 12,84	R\$ 4.123,18	3,01%
5.4	REVESTIMENTO O CERÂMICO PARA PAREDES INTERNAS COM PLACAS TIPO ESMALTADA EXTRA DE DIMENSÕES 33X45 CM APLICADAS EM AMBIENTES DE ÁREA MAIOR QUE 5M ² NA ALTURA INTEIRA DAS PAREDES.	M ²	87,30	SINAPI	87273	R\$ 42,83	R\$ 3.739,06	2,73%
6	PISOS						R\$ 19.584,20	
6.1	DEMOLIÇÃO DE REVESTIMENTO O CERÂMICO, DE FORMA MANUAL, SEM REAPROVEITAMENTO.	M ²	50,59	SINAPI	97633	R\$ 11,98	R\$ 606,07	0,44%
6.2	APICOAMENTO MANUAL DE SUPERFÍCIE DE CONCRETO	M ²	429,10	SINAPI	84084	R\$ 4,22	R\$ 1.810,80	1,32%
6.3	REVESTIMENTO O CERÂMICO PARA PISO COM PLACAS TIPO ESMALTADA EXTRA DE	M ²	429,10	SINAPI	87251	R\$ 33,21	R\$ 14.250,41	10,39%





MUNICÍPIO DE AÇAILÂNDIA (MA)
PODER EXECUTIVO
SECRETARIA DE ECONOMIA E FINANÇAS
COMISSÃO CENTRAL DE LICITAÇÃO - CCL

	DIMENSÕES 45X45 CM APLICADA EM AMBIENTES DE ÁREA MAIOR QUE 10 M2.(SALAS DE AULA E BANHEIROS, COZINHA DISPENSA, SECRETARIA)							
6.4	PISO CIMENTADO TRACO 1:4 (CIMENTO E AREIA) ACABAMENTO LISO ESPESSURA 2,0CM, PREPARO MANUAL DA ARGAMASSA (RAMPAS, REPAROS EM PISO)	M²	85,82	SINAPI	73922/004	R\$ 30,78	R\$ 2.641,54	1,93%
6.5	CONTRAPISO EM ARGAMASSA TRACO 1:4 (CIMENTO E AREIA), PREPARO MECÂNICO COM BETONEIRA 400 L, APLICADO EM ÁREAS SECAS SOBRE LAJE, ADERIDO, ESPESSURA 2CM. (NIVELAMENTO DE PISO DE BANHEIRO)	M²	14,00	SINAPI	87620	R\$ 19,67	R\$ 275,38	0,20%
7	ESQUADRIAS						R\$ 24.581,43	
7.1	KIT DE PORTA DE MADEIRA PARA PINTURA, SEMI-OCA (LEVE OU MÉDIA), PADRÃO POPULAR, 90X210CM, ESPESSURA	UND	8,00	SINAPI	91315	R\$ 677,26	R\$ 5.418,08	3,95%



MUNICÍPIO DE AÇAILÂNDIA (MA)
PODER EXECUTIVO
SECRETARIA DE ECONOMIA E FINANÇAS
COMISSÃO CENTRAL DE LICITAÇÃO - CCL

	DE 3,5CM, ITENS INCLUSOS: DOBRADIÇAS, MONTAGEM E INSTALAÇÃO DO BATENTE, FECHADURA COM EXECUÇÃO DO FURO - FORNECIMENT O E INSTALAÇÃO.								
7.2	PORTA DE MADEIRA PARA PINTURA, SEMI-OCA (LEVE OU MÉDIA), 60X210CM, ESPESSURA DE 3,5CM, INCLUSO DOBRADIÇAS - FORNECIMENT O E INSTALAÇÃO.	UND	4,00	SINAPI	90820	R\$ 251,82	R\$ 1.007,28	0,73%	
7.3	FECHADURA DE EMBUTIR COM CILINDRO, EXTERNA, COMPLETA, ACABAMENTO PADRÃO POPULAR, INCLUSO EXECUÇÃO DE FURO - FORNECIMENT O E INSTALAÇÃO.	UND	3,00	SINAPI	91304	R\$ 58,18	R\$ 174,54	0,13%	
7.4	FECHADURA DE EMBUTIR PARA PORTA DE BANHEIRO, COMPLETA, ACABAMENTO PADRÃO POPULAR, INCLUSO EXECUÇÃO DE FURO - FORNECIMENT O E INSTALAÇÃO.	UND	4,00	SINAPI	91305	R\$ 43,85	R\$ 175,40	0,13%	
7.5	JANELA DE AÇO DE CORRER, 2 FOLHAS,	M²	44,00	SINAPI	94560	R\$ 389,34	R\$ 17.130,96	12,50%	



MUNICÍPIO DE AÇAILÂNDIA (MA)
PODER EXECUTIVO
SECRETARIA DE ECONOMIA E FINANÇAS
COMISSÃO CENTRAL DE LICITAÇÃO - CCL

	FIXAÇÃO COM ARGAMASSA, COM VIDROS, PADRONIZADA.								
7.6	JANELA DE AÇO BASCULANTE, FIXAÇÃO COM PARAFUSO SOBRE CONTRAMARCO (EXCLUSIVE CONTRAMARCO), SEM VIDROS, PADRONIZADA.	M²	1,26	SINAPI	94559	426,81	R\$ 537,78	0,39%	
7.7	VIDRO FANTASIA TIPO CANELADO, ESPESSURA 4MM	M²	1,26	SINAPI	72122	R\$ 109,04	R\$ 137,39	0,10%	
8	COBERTURA						R\$ 40.311,86		
8.1	TELHAMENTO COM TELHA CERÂMICA CAPA-CANAL, TIPO PLAN, COM ATÉ 2 ÁGUAS, INCLUSO TRANSPORTE VERTICAL.	M²	233,00	SINAPI	94445	R\$ 24,71	R\$ 5.757,43	4,20%	
8.2	REVISÃO GERAL DE TELHADO DE TELHAS CERÂMICAS	M²	632,69	COMP. SINAPI		R\$ 27,07	R\$ 17.126,92	12,49%	
8.3	TRAMA DE MADEIRA COMPOSTA POR RIPAS, CAIBROS E TERÇAS PARA TELHADOS DE ATÉ 2 ÁGUAS PARA TELHA DE ENCAIXE DE CERÂMICA OU DE CONCRETO, INCLUSO TRANSPORTE VERTICAL.	M²	59,74	SINAPI	92539	R\$ 58,21	R\$ 3.477,47	2,54%	
8.4	FORRO EM RÉGUAS DE PVC, FRISADO, PARA AMBIENTES RESIDENCIAIS.	M²	429,10	SINAPI	96111	R\$ 32,51	R\$ 13.950,04	10,18%	



MUNICÍPIO DE AÇAILÂNDIA (MA)
PODER EXECUTIVO
SECRETARIA DE ECONOMIA E FINANÇAS
COMISSÃO CENTRAL DE LICITAÇÃO - CCL

	INCLUSIVE ESTRUTURA DE FIXAÇÃO. (SALAS DE AULA E BANHEIROS, COZINHA DISPENSA, SECRETARIA)								
9	PINTURA						R\$ 25.994,70		
9.1	APLICAÇÃO MANUAL DE PINTURA COM TINTA LÁTEX ACRÍLICA EM PAREDES, DUAS DEMÃOS.	M²	1657,25	SINAPI	88489	R\$ 9,36	R\$ 15.511,86	11,31%	
9.2	PINTURA ESMALTE FOSCO EM MADEIRA, DUAS DEMAOS	M²	56,70	SINAPI	84659	R\$ 11,37	R\$ 644,68	0,47%	
9.3	PINTURA ESMALTE ACETINADO, DUAS DEMAOS, SOBRE SUPERFICIE METALICA	M²	49,04	SINAPI	73924/002	R\$ 18,17	R\$ 891,06	0,65%	
9.4	CAIACAO INT OU EXT SOBRE REVESTIMENT O LISO C/ADOC AO DE FIXADOR COM DUAS DEMAOS(MURO)	M²	588,00	SINAPI	73445	R\$ 5,90	R\$ 3.469,20	2,53%	
9.5	APLICAÇÃO E LIXAMENTO DE MASSA LÁTEX EM PAREDES, DUAS DEMÃOS.	M²	594,00	SINAPI	88497	8,65	R\$ 5.138,10	3,75%	
9.6	PINTOR DE LETREIROS COM ENCARGOS COMPLEMENT ARES	H	20,00	SINAPI	88311	R\$ 16,99	R\$ 339,80	0,25%	
10	LOUÇAS E METAIS						R\$ 1.893,55		

2



MUNICÍPIO DE AÇAILÂNDIA (MA)
PODER EXECUTIVO
SECRETARIA DE ECONOMIA E FINANÇAS
COMISSÃO CENTRAL DE LICITAÇÃO - CCL

10.1	VASO SANITARIO SIFONADO CONVENCIONAL COM LOUÇA BRANCA, INCLUSO CONJUNTO DE LIGAÇÃO PARA BACIA SANITÁRIA AJUSTÁVEL - FORNECIMENTO E INSTALAÇÃO.	UND	4,00	SINAPI	95470	R\$ 168,07	R\$ 672,28	0,49%
10.2	ASSENTO SANITARIO DE PLASTICO, TIPO CONVENCIONAL	UND	4,00	SINAPI	00000377	R\$ 22,49	R\$ 89,96	0,07%
10.3	CAIXA DE DESCARGA DE PLASTICO EXTERNA, DE *9" L, PUXADOR FIO DE NYLON,	UND	4,00	SINAPI	00001030	R\$ 27,00	R\$ 108,00	0,08%
10.4	VALVULA DE DESCARGA EM METAL CROMADO PARA MICTORIO COM ACIONAMENTO POR PRESSAO E FECHAMENTO AUTOMATICO	UND	2,00	SINAPI	00021112	R\$ 161,83	R\$ 323,66	0,24%
10.5	LAVATÓRIO LOUÇA BRANCA SUSPENSO, 29,5 X 39CM OU EQUIVALENTE, PADRÃO POPULAR - FORNECIMENTO E INSTALAÇÃO.	UND	4,00	SINAPI	86904	R\$ 102,70	R\$ 410,80	0,30%
10.6	SIFAO PLASTICO TIPO COPO PARA PIA OU LAVATORIO, 1 X 1.1/2 "	UND	5,00	SINAPI	000006149	R\$ 11,84	R\$ 59,20	0,04%
10.7	TANQUE DUPLO EM MARMORE SINTETICO COM CUBA	UND	1,00	SINAPI	00036790	R\$ 120,45	R\$ 120,45	0,09%

2



06 - 06 - 81

MUNICÍPIO DE AÇAILÂNDIA (MA)
PODER EXECUTIVO
SECRETARIA DE ECONOMIA E FINANÇAS
COMISSÃO CENTRAL DE LICITAÇÃO - CCL

PMA-MA / CCL
Folha: _____
Servidora: _____

	LISA E ESFREGADOR, *110 X 60* CM								
10.8	TORNEIRA PLASTICA DE MESA PARA LAVATORIO 1/2 "	UND	4,00	SINAPI	11832	R\$ 9,62	R\$ 38,48	0,03%	
10.9	PAPELEIRA DE PAREDE EM METAL CROMADO SEM TAMPA	UND	4,00	SINAPI	00011703	R\$ 17,68	R\$ 70,72	0,05%	
11	INSTALAÇÕES ELETRICA 220V						R\$ 7.076,21		
11.1	QUADRO DE DISTRIBUICAO DE ENERGIA EM CHAPA DE ACO GALVANIZADO, PARA 12 DISJUNTORES TERMOMAGNE TICOS MONOPOLARE S, COM BARRAMENTO TRIFASICO E NEUTRO - FORNECIMENT O E INSTALACAO	UND	1,00	SINAPI	83463	248,50	R\$ 248,50	0,18%	
11.2	DISJUNTOR TERMOMAGNE TICO TRIPOLAR PADRAO NEMA (AMERICANO) 60 A 100A 240V, FORNECIMENT O E INSTALACAO	UND	1,00	SINAPI	74130/005	102,98	R\$ 102,98	0,08%	
11.3	DISJUNTOR MONOPOLAR TIPO DIN, CORRENTE NOMINAL DE 20A - FORNECIMENT O E INSTALACAO.	UND	18,00	SINAPI	93655	9,99	R\$ 179,82	0,13%	
11.4	DISJUNTOR MONOPOLAR TIPO DIN, CORRENTE NOMINAL DE 16A - FORNECIMENT O E	UND	6,00	SINAPI	93654	9,37	R\$ 56,22	0,04%	





06 - 06 - 81
MUNICÍPIO DE AÇAILÂNDIA (MA)
PODER EXECUTIVO
SECRETARIA DE ECONOMIA E FINANÇAS
COMISSÃO CENTRAL DE LICITAÇÃO - CCL

	INSTALAÇÃO.								
11.5	CABO DE COBRE FLEXÍVEL ISOLADO, 2,5 MM², ANTI-CHAMA 450/750 V, PARA CIRCUITOS TERMINAIS - FORNECIMENTO E INSTALAÇÃO.	M	600,00	SINAPI	91926	2,05	R\$ 1.230,00	0,90%	
11.6	CABO DE COBRE FLEXÍVEL ISOLADO, 6 MM², ANTI-CHAMA 450/750 V, PARA CIRCUITOS TERMINAIS - FORNECIMENTO E INSTALAÇÃO.	M	100,00	SINAPI	91930	4,55	R\$ 455,00	0,33%	
11.7	CABO DE COBRE FLEXÍVEL ISOLADO, 25 MM², ANTI-CHAMA 450/750 V, PARA DISTRIBUIÇÃO - FORNECIMENTO E INSTALAÇÃO.	M	50,00	SINAPI	92983	13,35	R\$ 667,50	0,49%	
11.8	CAIXA DE PASSAGEM, EM PVC, DE 4" X 2", PARA ELETRODUTO FLEXÍVEL CORRUGADO	UND	98,00	SINAPI	00001872	1,05	R\$ 102,90	0,08%	
	ELETRODUTOS								
11.9	ELETRODUTO PVC FLEXÍVEL CORRUGADO, COR AMARELA, DE 25 MM	M	100,00	SINAPI	00002688	1,09	R\$ 109,00	0,08%	
	ILUMINAÇÃO E TOMADAS								
11.10	INTERRUPTOR SIMPLES (1 MÓDULO), 10A/250V,	UND	13,00	SINAPI	91953	16,07	R\$ 208,91	0,15%	

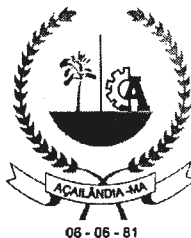

06 - 06 - 81

MUNICÍPIO DE AÇAILÂNDIA (MA)
PODER EXECUTIVO
SECRETARIA DE ECONOMIA E FINANÇAS
COMISSÃO CENTRAL DE LICITAÇÃO - CCL

PMA-MA / CCL

Folha: _____

Servidor(a): _____

	INCLUINDO SUPORTE E PLACA - FORNECIMENTO E INSTALAÇÃO.								
11.11	INTERRUPTOR SIMPLES (2 MÓDULOS) COM 1 TOMADA DE EMBUTIR 2P+T 10 A, INCLUINDO SUPORTE E PLACA - FORNECIMENTO E INSTALAÇÃO.	UND	10,00	SINAPI	92027	37,69	R\$	376,90	0,27%
11.12	TOMADA BAIXA DE EMBUTIR (1 MÓDULO), 2P+T 10 A, INCLUINDO SUPORTE E PLACA - FORNECIMENTO E INSTALAÇÃO.	UND	20,00	SINAPI	92000	17,06	R\$	341,20	0,25%
11.13	TOMADA MÉDIA DE EMBUTIR (1 MÓDULO), 2P+T 10 A, INCLUINDO SUPORTE E PLACA - FORNECIMENTO E INSTALAÇÃO.	UND	20,00	SINAPI	91996	18,89	R\$	377,80	0,28%
11.14	TOMADA ALTA DE EMBUTIR (1 MÓDULO), 2P+T 10 A, INCLUINDO SUPORTE E PLACA - FORNECIMENTO E INSTALAÇÃO.	UND	17,00	SINAPI	91992	23,59	R\$	401,03	0,29%
11.15	TOMADA ALTA DE EMBUTIR (1 MÓDULO), 2P+T 20 A, INCLUINDO SUPORTE E PLACA - FORNECIMENTO E INSTALAÇÃO.	UND	18,00	SINAPI	91993	25,26	R\$	454,68	0,33%



3



06 - 06 - 81

MUNICÍPIO DE AÇAILÂNDIA (MA)
PODER EXECUTIVO
SECRETARIA DE ECONOMIA E FINANÇAS
COMISSÃO CENTRAL DE LICITAÇÃO - CCL

PMA-MA / CCL

Folha: _____

Servidora(s): _____

11.16	LÂMPADA FLUORESCENTE E ESPIRAL BRANCA 45 W, BASE E27 - FORNECIMENTO E INSTALAÇÃO	UND	52,00	SINAPI	93045	32,91	R\$ 1.711,32	1,25%
11.17	LÂMPADA FLUORESCENTE E COMPACTA 3U BRANCA 20 W, BASE E27 - FORNECIMENTO E INSTALAÇÃO	UND	5,00	SINAPI	93044	10,49	R\$ 52,45	0,04%
12	SISTEMA DE PROTEÇÃO CONTRA INCÊNDIO						R\$ 1.296,54	
12.1	EXTINTOR INCENDIO TP PO QUIMICO 6KG - FORNECIMENTO E INSTALACAO	UND	2,00	SINAPI	83635	262,39	R\$ 524,78	0,38%
12.2	EXTINTOR DE INCENDIO PORTATIL COM CARGA DE PO QUIMICO SECO (PQS) DE 6 KG, CLASSE BC	UND	1,00	SINAPI	00010892	250,00	R\$ 250,00	0,18%
12.3	PLACA DE SINALIZACAO DE SEGURANCA CONTRA INCENDIO, FOTOLUMINESCENTE, RETANGULAR, *20 X 40* CM, EM PVC *2* MM ANTI-CHAMAS (SIMBOLOS, CORES EPICTOGRAMAS CONFORME NBR 13434	UND	3,00	SINAPI	00037558	29,59	R\$ 88,77	0,06%
12.4	PLACA DE SINALIZACAO DE SEGURANCA CONTRA INCENDIO, FOTOLUMINESCENTE, RETANGULAR, *13 X	UND	17,00	SINAPI	00037539	15,87	R\$ 269,79	0,20%



Prefeitura Municipal de Açailândia
Av. Santa Luiza, s/nº, Parque das Nações, Cep 65.930-000, Açailândia, Maranhão, Brasil
CNPJ nº 07.000.268/0001-72 Home page: www.acailandia.ma.gov.br
E-mail: licitacao@acailandia.ma.gov.br Telefone: (99) 3538-8666, ramal 218
Página 129/365

2



MUNICÍPIO DE AÇAILÂNDIA (MA)
PODER EXECUTIVO
SECRETARIA DE ECONOMIA E FINANÇAS
COMISSÃO CENTRAL DE LICITAÇÃO - CCL

	26* CM, EM PVC *2* MM ANTI-CHAMAS (SIMBOLOS, CORES EPICTOGRAMAS CONFORME NBR 13434)							
12.5	PINTURA ACRILICA PARA SINALIZAÇÃO HORIZONTAL EM PISO CIMENTADO	M ²	12,00	SINAPI	84665	13,60	R\$ 163,20	0,12%
13	SERVIÇOS FINAIS						R\$ 1.003,70	
13.1	LIMPEZA FINAL DA OBRA	M ²	597,44	SINAPI	9537	R\$ 1,68	R\$ 1.003,70	0,73%
VALOR TOTAL SEM BDI (R\$) =							R\$ 137.094,81	100,00%
VALOR DO BDI (25,23%) (R\$) =							R\$ 34.589,02	
VALOR TOTAL COM BDI (R\$) =							R\$ 171.683,83	



06 - 06 - 81

MUNICÍPIO DE AÇAILÂNDIA (MA)
PODER EXECUTIVO
SECRETARIA DE ECONOMIA E FINANÇAS
COMISSÃO CENTRAL DE LICITAÇÃO - CCL

PMA-MA / CCL
Folha: _____
Servidora: _____

ORÇAMENTO ANALÍTICO
ITEM 3/16:
ESCOLA MUNICIPAL MONTEIRO LOBATO



Prefeitura Municipal de Açailândia
Av. Santa Luiza, s/nº, Parque das Nações, Cep 65.930-000, Açailândia, Maranhão, Brasil
CNPJ nº 07.000.268/0001-72 Home page: www.acailandia.ma.gov.br
E-mail: licitacao@acailandia.ma.gov.br Telephone: (99) 3538-8666, ramal 218
Página 131/365



06 - 06 - 81

MUNICÍPIO DE AÇAILÂNDIA (MA)
PODER EXECUTIVO
SECRETARIA DE ECONOMIA E FINANÇAS
COMISSÃO CENTRAL DE LICITAÇÃO - CCL

PMA-MA / CCL

Folha: _____

Serviço: _____



PREFEITURA MUNICIPAL DE AÇAILÂNDIA
SECRETARIA DE EDUCAÇÃO

B.D.I.F = 25,23%

A. CONSTRUIDA TOTAL M² = 342,13

Objeto/Obra = ESCOLA MUN. MONTEIRO LOBATO

Local/Implantação = RUA 9 DE JUNHO S/N. BAIRRO JACÚ - AÇAILÂNDIA/MA

Proponente/Proprietário = PREFEITURA MUNICIPAL DE AÇAILÂNDIA (MA)

Data/Referência = 16/06/2018 / SINAPI (DESONERADO MAIO- 2018)

ORÇAMENTO ANALÍTICO								
ITEM	DISCRIMINAÇÃO DOS SERVIÇOS	UNID	QUANT (A)	SINAPI			VALORES ADOTADOS (R\$)	
				REF	CÓDIGO	VALOR UNIT. (R\$)	TOTAL (A.B)	PESO %
1	SERVIÇOS PRELIMINARES						R\$ 1.772,04	
1.1	PLACA DE OBRA EM CHAPA DE AÇO GALVANIZADO	M²	6,00	SINAPI	74209/001	R\$ 295,34	R\$ 1.772,04	2,26%
2	INFRAESTRUTURA						R\$ 593,99	
2.1	LASTRO DE CONCRETO, E = 5 CM, PREPARO MECÂNICO, INCLUSOS LANÇAMENTO E ADENSAMENTO	M²	1,47	SINAPI	95241	R\$ 16,41	R\$ 24,12	0,03%
2.2	CONCRETO FCK = 25MPA, TRAÇO 1:2,3:2,7 (CIMENTO/ AREIA MÉDIA/ BRITA 1)- PREPARO MECÂNICO COM BETONEIRA 400 L.	M³	0,31	SINAPI	94965	R\$ 282,91	R\$ 87,70	0,11%
2.4	LANÇAMENTO COM USO DE BALDES, ADENSAMENTO E ACABAMENTO DE CONCRETO EM ESTRUTURAS	M³	0,50	SINAPI	92873	R\$ 111,95	R\$ 55,98	0,07%



Prefeitura Municipal de Açailândia
Av. Santa Luiza, s/nº, Parque das Nações, Cep 65.930-000, Açailândia, Maranhão, Brasil
CNPJ nº 07.000.268/0001-72 Home page: www.acailandia.ma.gov.br
E-mail: licitacao@acailandia.ma.gov.br Telefone: (99) 3538-8666, ramal 218
Página 132/365

3



MUNICÍPIO DE AÇAILÂNDIA (MA)
PODER EXECUTIVO
SECRETARIA DE ECONOMIA E FINANÇAS
COMISSÃO CENTRAL DE LICITAÇÃO - CCL

2.5	ARMAÇÃO DE ESTRUTURAS DE CONCRETO ARMADO, EXCETO VIGAS, PILARES, LAJES E FUNDAÇÕES PROFUNDAS (DE EDIFÍCIOS DE MÚLTIPLOS PAVIMENTOS, EDIFICAÇÃO TÉRREA OU SOBRADO), UTILIZANDO AÇO CA-50 DE 8,0 MM - MONTAGEM. (SAPATAS)	KG	9,03	SINAPI	92917	R\$ 7,45	R\$ 67,27	0,09%
2.6	ARMAÇÃO DE PILAR OU VIGA DE UMA ESTRUTURA CONVENCIONAL DE CONCRETO ARMADO EM UMA EDIFICAÇÃO TÉRREA OU SOBRADO UTILIZANDO AÇO CA-60 DE 5,0 MM - MONTAGEM.	KG	9,97	SINAPI	92775	R\$ 9,38	R\$ 93,52	0,12%
2.7	ARMAÇÃO DE PILAR OU VIGA DE UMA ESTRUTURA CONVENCIONAL DE CONCRETO ARMADO EM UMA EDIFICAÇÃO TÉRREA OU SOBRADO UTILIZANDO AÇO CA-50 DE 8,0 MM - MONTAGEM.	KG	25,95	SINAPI	92777	R\$ 7,90	R\$ 205,01	0,26%
2.8	MONTAGEM E DESMONTAGEM DE FÔRMA DE PILARES RETANGULARES E ESTRUTURAS SIMILARES COM ÁREA MÉDIA DAS SEÇÕES	M²	1,80	SINAPI	92423	R\$ 33,55	R\$ 60,39	0,08%



3

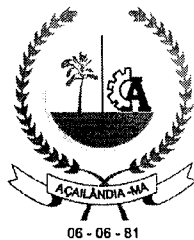

06 - 06 - 81

MUNICÍPIO DE AÇAILÂNDIA (MA)
PODER EXECUTIVO
SECRETARIA DE ECONOMIA E FINANÇAS
COMISSÃO CENTRAL DE LICITAÇÃO - CCL

PMA-MA / CCL

Folha: _____

Servidor(a): _____

	MAIOR QUE 0,25 M², PÉ-DIREITO SIMPLES, EM CHAPA DE MADEIRA COMPENSADA RESINADA, 6 UTILIZAÇÕES. AF_12/2015								
3	SUPERESTRUTURA						R\$ 660,08		
3.1	ARMAÇÃO DE PILAR OU VIGA DE UMA ESTRUTURA CONVENCIONAL DE CONCRETO ARMADO EM UMA EDIFICAÇÃO TÉRREA OU SOBRADO UTILIZANDO AÇO CA-60 DE 5,0 MM - MONTAGEM.	KG	3,59	SINAPI	92775	R\$ 9,38	R\$ 33,67	0,04%	
3.2	ARMAÇÃO DE PILAR OU VIGA DE UMA ESTRUTURA CONVENCIONAL DE CONCRETO ARMADO EM UMA EDIFICAÇÃO TÉRREA OU SOBRADO UTILIZANDO AÇO CA-50 DE 10,0 MM - MONTAGEM.	KG	19,23	SINAPI	92778	R\$ 6,43	R\$ 123,65	0,16%	
3.3	CONCRETAGEM DE PILARES, FCK = 25 MPA, COM USO DE BALDES EM EDIFICAÇÃO COM SEÇÃO MÉDIA DE PILARES MENOR OU IGUAL A 0,25 M² - LANÇAMENTO, ADENSAMENTO E ACABAMENTO.	M³	0,62	SINAPI	92719	R\$ 366,14	R\$ 227,01	0,29%	





06 - 08 - B1

PMA-MA / CCL
Folha: _____
Servidor(a): _____

MUNICÍPIO DE AÇAILÂNDIA (MA)
PODER EXECUTIVO
SECRETARIA DE ECONOMIA E FINANÇAS
COMISSÃO CENTRAL DE LICITAÇÃO - CCL

3.4	ARMACAO ACO CA-50 P/1,0M3 DE CONCRETO (ARMAÇÃO DE VIGA)	M³	0,24	SINAPI	73990/001	R\$ 444,40	R\$ 106,66	0,14%
3.5	MONTAGEM E DESMONTAGEM DE FÔRMA DE PILARES RETANGULARES E ESTRUTURAS SIMILARES COM ÁREA MÉDIA DAS SEÇÕES MAIOR QUE 0,25 M². PÉ-DIREITO SIMPLES, EM CHAPA DE MADEIRA COMPENSADA RESINADA, 6 UTILIZAÇÕES. AF 12/2015	M²	5,04	SINAPI	92423	R\$ 33,55	R\$ 169,09	0,22%
4	PAREDES E PAINES						R\$ 2.403,96	
4.1	DEMOLIÇÃO DE ALVENARIA DE TIJOLO MACIÇO, DE FORMA MANUAL, SEM REAPROVEITAMENTO. (DIVISORIA DE UMA SALA DE AULA E ABERTURA DE UM VÃO DE 0,9/2,1.)	M²	19,89	SINAPI	97624	R\$ 52,20	R\$ 1.038,26	1,33%
4.2	ALVENARIA DE VEDAÇÃO DE BLOCOS CERÂMICOS FURADOS NA HORIZONTAL DE 9X19X19CM (ESPESSURA 9CM) DE PAREDES COM ÁREA LÍQUIDA MAIOR OU IGUAL A 6M² COM VÃOS E ARGAMASSA DE ASSENTAMENTO COM PREPARO MANUAL.	M²	30,58	SINAPI	87520	R\$ 44,66	R\$ 1.365,70	1,74%



3



06 - 06 - 81

MUNICÍPIO DE AÇAILÂNDIA (MA)
PODER EXECUTIVO
SECRETARIA DE ECONOMIA E FINANÇAS
COMISSÃO CENTRAL DE LICITAÇÃO - CCL

PMA-MA / CCL

Folha: _____

Serviço: _____

	(DIVISORIA DE UMA SALA DE AULA E FECHAMENTO DOIS VÃO DE 0,9/2,1. E 4 VÃO DE JANELA NA FACHADA)								
5	REVESTIMENTO INTERNOS E EXTERNOS						R\$ 6.343,71		
5.1	DEMOLIÇÃO DE ARGAMASSAS, DE FORMA MANUAL, SEM REAPROVEITAMENTO.	M ²	168,00	SINAPI	97631	R\$ 1,64	R\$ 275,52	0,35%	
5.2	CHAPISCO APLICADO EM ALVENARIAS E ESTRUTURAS DE CONCRETO INTERNAS, COM COLHER DE PEDREIRO. ARGAMASSA TRAÇO 1:3 COM PREPARO EM BETONEIRA 400L.	M ²	260,77	SINAPI	87879	R\$ 2,34	R\$ 610,20	0,78%	
5.3	MASSA ÚNICA, PARA RECEBIMENTO DE PINTURA, EM ARGAMASSA TRAÇO 1:2:8, PREPARO MECÂNICO COM BETONEIRA 400L, APLICADA MANUALMENTE EM FACES INTERNAS E EXTERNO DE PAREDES, ESPESSURA DE 10MM, COM EXECUÇÃO DE TALISCAS. AF_06/201	M ²	260,77	SINAPI	87547	R\$ 12,84	R\$ 3.348,29	4,27%	





MUNICÍPIO DE AÇAILÂNDIA (MA)
PODER EXECUTIVO
SECRETARIA DE ECONOMIA E FINANÇAS
COMISSÃO CENTRAL DE LICITAÇÃO - CCL

5.4	REVESTIMENTO CERÂMICO PARA PAREDES INTERNAS COM PLACAS TIPO ESMALTADA EXTRA DE DIMENSÕES 33X45 CM APLICADAS EM AMBIENTES DE ÁREA MENOR QUE 5 M² NA ALTURA INTEIRA DAS PAREDES. (BANHEIROS)	M²	42,50	SINAPI	87272	R\$ 49,64	R\$ 2.109,70	2,69%
6	PISOS						R\$ 10.633,11	
6.1	APICOAMENTO MANUAL DE SUPERFÍCIE DE CONCRETO	M²	144,00	SINAPI	84084	R\$ 4,22	R\$ 607,68	0,78%
6.2	REVESTIMENTO CERÂMICO PARA PISO COM PLACAS TIPO ESMALTADA EXTRA DE DIMENSÕES 45X45 CM APLICADA EM AMBIENTES DE ÁREA MAIOR QUE 10 M2. (4 SALAS, BANHEIROS, DIRETORIA, BIBLIOTECA.)	M²	246,27	SINAPI	87251	R\$ 33,21	R\$ 8.178,63	10,44%
6.3	PISO CIMENTADO TRACO 1:4 (CIMENTO E AREIA) ACABAMENTO LISO ESPESSURA 2,0CM, PREPARO MANUAL DA ARGAMASSA (REPAROS EM PISO E RAMPAS)	M²	60,00	SINAPI	73922/004	R\$ 30,78	R\$ 1.846,80	2,36%
7	ESQUADRIAS E ACESSÓRIOS						R\$ 13.943,52	



06 - 06 - 81

PMA-MA / CCL
Folha: _____
Servidor(a): _____

MUNICÍPIO DE AÇAILÂNDIA (MA)
PODER EXECUTIVO
SECRETARIA DE ECONOMIA E FINANÇAS
COMISSÃO CENTRAL DE LICITAÇÃO - CCL

7.1	KIT DE PORTA DE MADEIRA PARA PINTURA, SEMI-OCA (LEVE OU MÉDIA), PADRÃO POPULAR, 90X210CM, ESPESSURA DE 3,5CM, ITENS INCLUSOS: DOBRADIÇAS, MONTAGEM E INSTALAÇÃO DO BATENTE, FECHADURA COM EXECUÇÃO DO FURO - FORNECIMENTO E INSTALAÇÃO.	UND	7,00	SINAPI	91315	R\$ 677,26	R\$ 4.740,82	6,05%
7.2	FECHADURA DE EMBUTIR COM CILINDRO, EXTERNA, COMPLETA, ACABAMENTO PADRÃO POPULAR, INCLUSO EXECUÇÃO DE FURO - FORNECIMENTO E INSTALAÇÃO.	UND	2,00	SINAPI	90830	R\$ 78,72	R\$ 157,44	0,20%
7.3	JANELA DE AÇO DE CORRER, 2 FOLHAS, FIXAÇÃO COM ARGAMASSA, COM VIDROS, PADRONIZADA.	M²	22,00	SINAPI	94560	R\$ 389,34	R\$ 8.565,48	10,93%
7.4	VIDRO FANTASIA TIPO CANELADO, ESPESSURA 4MM	M²	4,40	SINAPI	72122	R\$ 109,04	R\$ 479,78	0,61%
8	COBERTURA						R\$ 20.115,73	
8.1	TELHAMENTO COM TELHA CERÂMICA CAPA-CANAL, TIPO PLAN, COM ATÉ 2 ÁGUAS, INCLUSO O TRANSPORTE	M²	70,00	SINAPI	94445	R\$ 24,71	R\$ 1.729,70	2,21%



Prefeitura Municipal de Açailândia
Av. Santa Luiza, s/nº, Parque das Nações, Cep 65.930-000, Açailândia, Maranhão, Brasil
CNPJ nº 07.000.268/0001-72 Home page: www.acailandia.ma.gov.br
E-mail: licitacao@acailandia.ma.gov.br Telephone: (99) 3538-8666, ramal 218
Página 138/365

3



MUNICÍPIO DE AÇAILÂNDIA (MA)
PODER EXECUTIVO
SECRETARIA DE ECONOMIA E FINANÇAS
COMISSÃO CENTRAL DE LICITAÇÃO - CCL

	VERTICAL.							
8.2	REVISÃO GERAL DE TELHADO DE TELHAS CERÂMICAS	M ²	362,32	COMP. SINAPI		R\$ 27,07	R\$ 9.808,00	12,52%
8.3	TRAMA DE MADEIRA COMPOSTA POR RIPAS, CAIBROS E TERÇAS PARA TELHADOS DE ATÉ 2 ÁGUAS PARA TELHA DE ENCAIXE DE CERÂMICA OU DE CONCRETO, INCLUSO TRANSPORTE VERTICAL. (REPOSIÇÃO DE MADEIRAMENTO DANIFICADO)	M ²	30,00	SINAPI	92539	R\$ 58,21	R\$ 1.746,30	2,23%
8.4	FORRO EM RÉGUAS DE PVC, FRISADO, PARA AMBIENTES RESIDENCIAIS, INCLUSIVE ESTRUTURA DE FIXAÇÃO.	M ²	192,00	SINAPI	96111	R\$ 32,51	R\$ 6.241,92	7,97%
8.5	CALHA EM CHAPA DE AÇO GALVANIZADO NÚMERO 24, DESENVOLVIMENTO DE 50 CM, INCLUSO TRANSPORTE VERTICAL.	M	13,00	SINAPI	94228	R\$ 45,37	R\$ 589,81	0,75%
9	PINTURA						R\$ 14.683,48	
9.1	APLICAÇÃO MANUAL DE PINTURA COM TINTA LÁTEX ACRÍLICA EM PAREDES, DUAS DEMÃOS.	M ²	935,12	SINAPI	88489	R\$ 9,36	R\$ 8.752,72	11,17%
9.2	PINTURA ESMALTE FOSCO EM MADEIRA, DUAS DEMAOS	M ²	52,92	SINAPI	84659	R\$ 11,37	R\$ 601,70	0,77%

3



08 - 06 - 81

MUNICÍPIO DE AÇAILÂNDIA (MA)
PODER EXECUTIVO
SECRETARIA DE ECONOMIA E FINANÇAS
COMISSÃO CENTRAL DE LICITAÇÃO - CCL

PMA-MA / CCL
Folha: _____
Servidor(a): _____

9.3	CAIACAO INT OU EXT SOBRE REVESTIMENTO LISO C/ADOCÃO DE FIXADOR COM DUAS DEMÃOS (MURO)	M²	133,00	SINAPI	73445	R\$ 5,90	R\$ 784,70	1,00%
9.4	PINTURA ESMALTE ACETINADO, DUAS DEMÃOS, SOBRE SUPERFICIE METALICAS	M²	28,60	SINAPI	73924/002	R\$ 18,17	R\$ 519,66	0,66%
9.5	PINTOR DE LETREIROS COM ENCARGOS COMPLEMENTARES	H	20,00	SINAPI	88311	R\$ 16,99	R\$ 339,80	0,43%
9.6	APLICAÇÃO E LIXAMENTO DE MASSA LÁTEX EM PAREDES, DUAS DEMÃOS.	M²	426,00	SINAPI	88497	8,65	R\$ 3.684,90	4,70%
10	LOUÇAS E METAIS						R\$ 1.563,85	
10.1	VASO SANITARIO SIFONADO CONVENCIONAL COM LOUÇA BRANCA - FORNECIMENTO E INSTALAÇÃO.	UND	4,00	SINAPI	95469	R\$ 162,97	R\$ 651,88	0,83%
10.2	ASSENTO SANITARIO DE PLASTICO, TIPO CONVENCIONAL	UND	4,00	SINAPI	00000377	R\$ 22,49	R\$ 89,96	0,11%
10.3	CAIXA DE DESCARGA DE PLASTICO EXTERNA, DE *9* L, PUXADOR FIO DE NYLON, NÃO INCLUSO CANO, BOLSA, ENGATE	UND	4,00	SINAPI	00001030	R\$ 27,00	R\$ 108,00	0,14%
10.4	ENGATE/RABICHO FLEXIVEL PLASTICO (PVC OU ABS) BRANCO 1/2 " X 30 CM	UND	4,00	SINAPI	86884	R\$ 5,84	R\$ 23,36	0,03%
10.5	LAVATORIO LOUCA BRANCA	UND	2,00	SINAPI	86902	R\$ 195,02	R\$ 390,04	0,50%



3



06 - 06 - 81

PMA-MA/CCL
Folha: _____
Servidor(a): _____

MUNICÍPIO DE AÇAILÂNDIA (MA)
PODER EXECUTIVO
SECRETARIA DE ECONOMIA E FINANÇAS
COMISSÃO CENTRAL DE LICITAÇÃO - CCL

	COM COLUNA *44 X 35,5* CM								
10.6	SIFÃO DO TIPO GARRAFA/COP O EM PVC 1.1/4 X 1.1/2" - FORNECIMENTO E INSTALAÇÃO.	UND	3,00	SINAPI	86882	R\$ 15,10	R\$ 45,30	0,06%	
10.7	TANQUE DE MÁRMORE SINTÉTICO SUSPENSO, 22L OU EQUIVALENTE, INCLUSO SIFÃO TIPO GARRAFA EM PVC, VÁLVULA PLÁSTICA E TORNEIRA DE METAL CROMADO PADRÃO POPULAR - FORNECIMENTO E INSTALAÇÃO.	UND	1,00	SINAPI	86927	R\$ 164,83	R\$ 164,83	0,21%	
10.8	TORNEIRA PLÁSTICA 3/4" PARA TANQUE - FORNECIMENTO E INSTALAÇÃO.	UND	4,00	SINAPI	86916	R\$ 22,62	R\$ 90,48	0,12%	
11	INSTALAÇÕES ELÉTRICA 220V						R\$ 3.895,07		
11.1	QUADRO DE DISTRIBUIÇÃO DE ENERGIA EM CHAPA DE AÇO GALVANIZADO, PARA 12 DISJUNTORES TERMOMAGNETICOS MONOPOLARES, COM BARRAMENTO TRIFÁSICO E NEUTRO - FORNECIMENTO E INSTALAÇÃO	UND	1,00	SINAPI	83463	R\$ 248,50	R\$ 248,50	0,32%	
11.2	DISJUNTOR TERMOMAGNETICO TRIPOLAR PADRÃO NEMA (AMERICANO) 60 A 100A 240V.	UND	1,00	SINAPI	74130/005	R\$ 102,98	R\$ 102,98	0,13%	



3



MUNICÍPIO DE AÇAILÂNDIA (MA)
PODER EXECUTIVO
SECRETARIA DE ECONOMIA E FINANÇAS
COMISSÃO CENTRAL DE LICITAÇÃO - CCL

	FORNECIMENT O E INSTALACAO								
11.3	DISJUNTOR MONOPOLAR TIPO DIN, CORRENTE NOMINAL DE 20A - FORNECIMENT O E INSTALAÇÃO.	UND	10,00	SINAPI	93655	R\$ 9,99	R\$ 99,90	0,13%	
11.4	DISJUNTOR MONOPOLAR TIPO DIN, CORRENTE NOMINAL DE 16A - FORNECIMENT O E UN AS 9,37 INSTALAÇÃO.	UND	4,00	SINAPI	93654	R\$ 9,37	R\$ 37,48	0,05%	
11.5	CABO DE COBRE FLEXÍVEL ISOLADO, 2,5 MM², ANTI- CHAMA 450/750 V, PARA CIRCUITOS TERMINAIS - FORNECIMENT O E INSTALAÇÃO.	M	320,00	SINAPI	91926	R\$ 2,05	R\$ 656,00	0,84%	
11.6	CABO DE COBRE FLEXÍVEL ISOLADO, 6 MM², ANTI- CHAMA 450/750 V, PARA CIRCUITOS TERMINAIS - FORNECIMENT O E INSTALAÇÃO.	M	60,00	SINAPI	91930	R\$ 4,55	R\$ 273,00	0,35%	
11.7	CABO DE COBRE FLEXÍVEL ISOLADO, 25 MM², ANTI- CHAMA 450/750 V, PARA DISTRIBUIÇÃO - FORNECIMENT O E INSTALAÇÃO.	M	15,00	SINAPI	92983	R\$ 13,35	R\$ 200,25	0,26%	
11.8	CAIXA DE PASSAGEM, EM PVC, DE 4" X 2", PARA	UND	56,00	SINAPI	00001872	R\$ 1,05	R\$ 58,80	0,08%	



06 - 06 - 81

MUNICÍPIO DE AÇAILÂNDIA (MA)
PODER EXECUTIVO
SECRETARIA DE ECONOMIA E FINANÇAS
COMISSÃO CENTRAL DE LICITAÇÃO - CCL

	ELETRODUTO FLEXIVEL CORRUGADO								
	ELETRODUTOS								
11.9	ELETRODUTO PVC FLEXIVEL CORRUGADO, COR AMARELA, DE 25 MM	M	100,00	SINAPI	00002688	R\$ 1,09	R\$ 109,00	0,14%	
	ILUMINAÇÃO E TOMADAS								
11.10	INTERRUPTOR SIMPLES (1 MÓDULO), 10A/250V, INCLUINDO SUPORTE E PLACA - FORNECIMENTO E INSTALAÇÃO.	UND	12,00	SINAPI	91953	R\$ 16,07	R\$ 192,84	0,25%	
11.11	INTERRUPTOR SIMPLES (2 MÓDULOS) COM 1 TOMADA DE EMBUTIR 2P+T 10 A, INCLUINDO SUPORTE E PLACA - FORNECIMENTO E INSTALAÇÃO.	UND	4,00	SINAPI	92027	R\$ 37,69	R\$ 150,76	0,19%	
11.12	TOMADA BAIXA DE EMBUTIR (1 MÓDULO), 2P+T 10 A, INCLUINDO SUPORTE E PLACA - FORNECIMENTO E INSTALAÇÃO.	UND	8,00	SINAPI	92000	R\$ 17,06	R\$ 136,48	0,17%	
11.13	TOMADA MÉDIA DE EMBUTIR (1 MÓDULO), 2P+T 10 A, INCLUINDO SUPORTE E PLACA - FORNECIMENTO E INSTALAÇÃO.	UND	13,00	SINAPI	91996	R\$ 18,89	R\$ 245,57	0,31%	



06 - 06 - 81

PMA-MA / CCL
Folha: _____
Serviço: _____

MUNICÍPIO DE AÇAILÂNDIA (MA)
PODER EXECUTIVO
SECRETARIA DE ECONOMIA E FINANÇAS
COMISSÃO CENTRAL DE LICITAÇÃO - CCL

11.14	TOMADA ALTA DE EMBUTIR (1 MÓDULO), 2P+T 10 A, INCLUINDO SUPORTE E PLACA - FORNECIMENTO E INSTALAÇÃO.	UND	9,00	SINAPI	91992	R\$ 23,59	R\$ 212,31	0,27%
11.15	TOMADA ALTA DE EMBUTIR (1 MÓDULO), 2P+T 20 A, INCLUINDO SUPORTE E PLACA - FORNECIMENTO E INSTALAÇÃO.	UND	10,00	SINAPI	91993	R\$ 25,26	R\$ 252,60	0,32%
11.16	LÂMPADA FLUORESCENTE E ESPIRAL BRANCA 45 W, BASE E27 - FORNECIMENTO E INSTALAÇÃO	UND	26,00	SINAPI	93045	R\$ 32,91	R\$ 855,66	1,09%
11.17	LÂMPADA FLUORESCENTE E COMPACTA 3U BRANCA 20 W, BASE E27 - FORNECIMENTO E INSTALAÇÃO	UND	6,00	SINAPI	93044	R\$ 10,49	R\$ 62,94	0,08%
12	SISTEMA DE PROTEÇÃO CONTRA INCÊNDIO						R\$ 1.169,58	
12.1	EXTINTOR INCENDIO TP PO QUIMICO 6KG - FORNECIMENTO E INSTALACAO	UND	2,00	SINAPI	83635	R\$ 262,39	R\$ 524,78	0,67%
12.2	EXTINTOR DE INCENDIO PORTATIL COM CARGA DE PO QUIMICO SECO (PQS) DE 6 KG, CLASSE BC	UND	1,00	SINAPI	00010892	R\$ 250,00	R\$ 250,00	0,32%



Prefeitura Municipal de Açailândia
Av. Santa Luiza, s/nº, Parque das Nações, Cep 65.930-000, Açailândia, Maranhão, Brasil
CNPJ nº 07.000.268/0001-72 Home page: www.acailandia.ma.gov.br
E-mail: licitacao@acailandia.ma.gov.br Telefone: (99) 3538-8666, ramal 218
Página 144/365

3



06 - 06 - 81

MUNICÍPIO DE AÇAILÂNDIA (MA)
PODER EXECUTIVO
SECRETARIA DE ECONOMIA E FINANÇAS
COMISSÃO CENTRAL DE LICITAÇÃO - CCL

PMA-MA / CCL

Folha: _____

Servidor(a): _____

12.3	PLACA DE SINALIZACAO DE SEGURANCA CONTRA INCENDIO, FOTOLUMINESCENTE, RETANGULAR, *20 X 40* CM, EM PVC *2* MM ANTI-CHAMAS (SIMBOLOS, CORES EPICTOGRAMAS CONFORME NBR 13434	UND	3,00	SINAPI	00037558	R\$ 29,59	R\$ 88,77	0,11%
12.4	PLACA DE SINALIZACAO DE SEGURANCA CONTRA INCENDIO, FOTOLUMINESCENTE, RETANGULAR, *13 X 26* CM, EM PVC *2* MM ANTI-CHAMAS (SIMBOLOS, CORES EPICTOGRAMAS CONFORME NBR 13434)	UND	9,00	SINAPI	00037539	R\$ 15,87	R\$ 142,83	0,18%
12.5	PINTURA ACRILICA PARA SINALIZACAO HORIZONTAL EM PISO CIMENTADO	M ²	12,00	SINAPI	84665	R\$ 13,60	R\$ 163,20	0,21%
13	SERVIÇOS FINAIS						R\$ 574,78	
13.1	LIMPEZA FINAL DA OBRA	M ²	342,13	SINAPI	9537	R\$ 1,68	R\$ 574,78	0,73%
VALOR TOTAL SEM BDI (R\$) =							R\$ 78.352,90	100,00%
VALOR DO BDI (R\$) =							R\$ 19.768,44	
VALOR TOTAL COM BDI (R\$) =							R\$ 98.121,34	





06 - 06 - 81

MUNICÍPIO DE AÇAILÂNDIA (MA)
PODER EXECUTIVO
SECRETARIA DE ECONOMIA E FINANÇAS
COMISSÃO CENTRAL DE LICITAÇÃO - CCL

PMA-MA / CCL

Folha: _____

Servidora: _____

ORÇAMENTO ANALÍTICO
ITEM 4/16:
ESCOLA MUNICIPAL PEQUENO PRINCIPE



Prefeitura Municipal de Açailândia
Av. Santa Luiza, s/nº, Parque das Nações, Cep 65.930-000, Açailândia, Maranhão, Brasil
CNPJ nº 07.000.268/0001-72 Home page: www.acailandia.ma.gov.br
E-mail: licitacao@acailandia.ma.gov.br Telefone: (99) 3538-8666, ramal 218
Página 146/365

3



06 - 06 - 81
MUNICÍPIO DE AÇAILÂNDIA (MA)
PODER EXECUTIVO
SECRETARIA DE ECONOMIA E FINANÇAS
COMISSÃO CENTRAL DE LICITAÇÃO - CCL



PREFEITURA MUNICIPAL DE AÇAILÂNDIA
SECRETARIA DE EDUCAÇÃO

B.D.I. = 25,23%

A. CONSTRUIDA M²: 508,50

Objeto/Obra = ESCOLA MUN. PEQUENO PRINCEPE
Local/Implantação = RUA RAIMUNDO PIMENTEL, S/N, VILA BOM JARDIM - AÇAILÂNDIA - MA
Proponente/Proprietário = PREFEITURA MUNICIPAL DE AÇAILÂNDIA (MA)
Data/Referência = 16/06/2018 / SINAPI (DESONERADO MAIO- 2018)

ORÇAMENTO ANALÍTICO

ITEM	DISCRIMINAÇÃO DOS SERVIÇOS	UNID	QUANT (A)	SINAPI			VALORES ADOTADOS (R\$)	
				REF	CÓDIGO	VALOR UNIT. (R\$)	TOTAL (A.B)	PESO %
	REFORMA							
1	SERVIÇOS PRELIMINARES						R\$ 1.772,04	
1.1	PLACA DE OBRA EM CHAPA DE AÇO GALVANIZADO	M ²	6,00	SINAPI	74209/001	R\$ 295,34	R\$ 1.772,04	1,62%
2	INFRAESTRUTURA						R\$ 4.107,78	
2.1	LASTRO DE CONCRETO, E = 5 CM, PREPARO MECÂNICO, INCLUSOS LANÇAMENTO E ADENSAMENTO	M ²	9,31	SINAPI	95241	R\$ 16,41	R\$ 152,78	0,14%
2.2	CONCRETO FCK = 25MPA, TRAÇO 1:2,3:2,7 (CIMENTO/ AREIA MÉDIA/ BRITA 1)- PREPARO MECÂNICO COM BETONEIRA 400 L.	m ³	3,18	SINAPI	94965	R\$ 282,91	R\$ 899,65	0,82%
2.4	LANÇAMENTO COM USO DE BALDES, ADENSAMENTO E ACABAMENTO DE CONCRETO EM ESTRUTURAS	m ³	3,18	SINAPI	92873	R\$ 111,95	R\$ 356,00	0,33%



06 - 06 - 81

PMA-MA / CCL

Folha: _____

Servidora: _____

MUNICÍPIO DE AÇAILÂNDIA (MA)
PODER EXECUTIVO
SECRETARIA DE ECONOMIA E FINANÇAS
COMISSÃO CENTRAL DE LICITAÇÃO - CCL

2.5	ARMAÇÃO DE ESTRUTURAS DE CONCRETO ARMADO, EXCETO VIGAS, PILARES, LAJES E FUNDAÇÕES PROFUNDAS (DE EDIFÍCIOS DE MÚLTIPLOS PAVIMENTOS, EDIFICAÇÃO TÊRREA OU SOBRADO), UTILIZANDO AÇO CA-50 DE 8,0 MM - MONTAGEM. (SAPATAS)	KG	57,19	SINAPI	92917	R\$ 7,45	R\$ 426,07	0,39%
2.6	ARMAÇÃO DE PILAR OU VIGA DE UMA ESTRUTURA CONVENCIONAL DE CONCRETO ARMADO EM UMA EDIFICAÇÃO TÊRREA OU SOBRADO UTILIZANDO AÇO CA-60 DE 5,0 MM- MONTAGEM.	KG	63,16	SINAPI	92775	R\$ 9,38	R\$ 592,44	0,54%
2.7	ARMAÇÃO DE PILAR OU VIGA DE UMA ESTRUTURA CONVENCIONAL DE CONCRETO ARMADO EM UMA EDIFICAÇÃO TÊRREA OU SOBRADO UTILIZANDO AÇO CA-50 DE 8,0 MM- MONTAGEM.	KG	164,35	SINAPI	92777	R\$ 7,90	R\$ 1.298,37	1,19%
2.8	MONTAGEM E DESMONTAGEM DE FÔRMA DE PILARES RETANGULARES E ESTRUTURAS SIMILARES COM ÁREA MÉDIA DAS SEÇÕES MAIOR QUE 0,25 M², PÉ-DIREITO SIMPLES, EM CHAPA DE MADEIRA COMPENSADA RESINADA, UTILIZAÇÕES. AF 12/2015	M²	11,40	SINAPI	92423	R\$ 33,55	R\$ 382,47	0,35%
3	SUPERESTRUTURA						R\$ 2.448,89	





06 - 06 - 81

MUNICÍPIO DE AÇAILÂNDIA (MA)
PODER EXECUTIVO
SECRETARIA DE ECONOMIA E FINANÇAS
COMISSÃO CENTRAL DE LICITAÇÃO - CCL

3.1	ARMAÇÃO DE PILAR OU VIGA DE UMA ESTRUTURA CONVENCIONAL DE CONCRETO ARMADO EM UMA EDIFICAÇÃO TÉRREA OU SOBRADO UTILIZANDO AÇO CA-60 DE 5,0 MM-MONTAGEM.	KG	2,39	SINAPI	92775	R\$ 9,38	R\$ 22,42	0,02%
3.2	ARMAÇÃO DE PILAR OU VIGA DE UMA ESTRUTURA CONVENCIONAL DE CONCRETO ARMADO EM UMA EDIFICAÇÃO TÉRREA OU SOBRADO UTILIZANDO AÇO CA-50 DE 10,0 MM - MONTAGEM.	KG	12,82	SINAPI	92778	R\$ 6,43	R\$ 82,43	0,08%
3.3	CONCRETAGEM DE PILARES, FCK = 25 MPA, COM USO DE BALDES EM EDIFICAÇÃO COM SEÇÃO MÉDIA DE PILARES MENOR OU IGUAL A 0,25 M ² - LANÇAMENTO, ADENSAMENTO E ACABAMENTO.	M ³	0,25	SINAPI	92719	R\$ 366,14	R\$ 91,54	0,08%
3.4	ARMAÇÃO AÇO CA-50 P/1,0M ³ DE CONCRETO	M ³	2,84	SINAPI	73990/001	R\$ 444,40	R\$ 1.262,10	1,15%
3.5	MONTAGEM E DESMONTAGEM DE FÓRMA DE PILARES RETANGULARES E ESTRUTURAS SIMILARES COM ÁREA MÉDIA DAS SEÇÕES MAIOR QUE 0,25 M ² , PÉ-DIREITO SIMPLES, EM CHAPA DE MADEIRA COMPENSADA RESINADA, UTILIZAÇÕES. AF_12/2015	M ²	29,52	SINAPI	92423	R\$ 33,55	R\$ 990,40	0,91%
4	PAREDES E PAINEIS						R\$ 2.646,83	
4.1	ALVENARIA DE VEDAÇÃO DE BLOCOS CERÂMICOS FURADOS NA HORIZONTAL DE 9X19X19CM (ESPESSURA 9CM)	M ²	50,50	SINAPI	87520	R\$ 44,66	R\$ 2.255,33	2,06%



06 - 06 - 81

MUNICÍPIO DE AÇAILÂNDIA (MA)
PODER EXECUTIVO
SECRETARIA DE ECONOMIA E FINANÇAS
COMISSÃO CENTRAL DE LICITAÇÃO - CCL

PMA-MA / CCL
Folha: _____
Servidora: _____

	DE PAREDES COM ÁREA LÍQUIDA MAIOR OU IGUAL A 6M ² COM VÃOS E ARGAMASSA DE ASSENTAMENTO COM PREPARO MANUAL.							
4.2	DEMOLIÇÃO DE ALVENARIA DE TIJOLO MACIÇO, DE FORMA MANUAL, SEM REAPROVEITAMENTO.	M ²	7,50	SINAPI	97624	R\$ 52,20	R\$ 391,50	0,36%
5	REVESTIMENTO DE PAREDES INTERNO E EXTERNO						R\$ 8.415,57	
5.1	DEMOLIÇÃO DE ARGAMASSAS, DE FORMA MANUAL, SEM REAPROVEITAMENTO.	M ²	156,00	SINAPI	97631	R\$ 1,64	R\$ 255,84	0,23%
5.2	CHAPISCO APLICADO EM ALVENARIAS E ESTRUTURAS DE CONCRETO INTERNAS, COM COLHER DE PEDREIRO. ARGAMASSA TRAÇO 1:3 COM PREPARO EM BETONEIRA 400L.	M ²	272,00	SINAPI	87879	R\$ 2,34	R\$ 636,48	0,58%
5.3	MASSA ÚNICA, PARA RECEBIMENTO DE PINTURA, EM ARGAMASSA TRAÇO 1:2:8, PREPARO MECÂNICO COM BETONEIRA 400L, APLICADA MANUALMENTE EM FACES INTERNAS E EXTERNO DE PAREDES, ESPESSURA DE 10MM, COM EXECUÇÃO DE TALISCAS. AF 06/201	M ²	272,00	SINAPI	87547	R\$ 12,84	R\$ 3.492,48	3,20%
5.4	REVESTIMENTO CERÂMICO PARA PAREDES INTERNAS COM PLACAS TIPO ESMALTADA EXTRA DE DIMENSÕES 33X45 CM APLICADAS EM AMBIENTES DE ÁREA MENOR QUE 5 M ² NA ALTURA INTEIRA DAS	M ²	81,20	SINAPI	87272	R\$ 49,64	R\$ 4.030,77	3,69%





06 - 06 - 81

PMA-MA / CCL
Folha: _____
Servidor(a): _____

MUNICÍPIO DE AÇAILÂNDIA (MA)
PODER EXECUTIVO
SECRETARIA DE ECONOMIA E FINANÇAS
COMISSÃO CENTRAL DE LICITAÇÃO - CCL

	PAREDES. (BANHEIROS COZINHA)	E							
6	PISOS E CALÇADAS						R\$ 13.014,04		
6.1	DEMOLIÇÃO DE REVESTIMENTO CERÂMICO, DE FORMA MANUAL, SEM REAPROVEITAMENT O.	M ²	80,00	SINAPI	97633	R\$ 11,98	R\$ 958,40	0,88%	
6.2	APICOAMENTO MANUAL DE SUPERFICIE DE CONCRETO	M ²	126,00	SINAPI	84084	R\$ 4,22	R\$ 531,72	0,49%	
6.3	EXECUÇÃO DE PASSEIO (CALÇADA) OU PISO DE CONCRETO COM CONCRETO MOLDADO IN LOCO, FEITO EM OBRA, ACABAMENTO CONVENCIONAL, ESPESSURA 6 CM, ARMA DO.	M ³	19,70	SINAPI	94992	R\$ 45,35	R\$ 893,40	0,82%	
6.4	REVESTIMENTO CERÂMICO PARA PISO COM PLACAS TIPO GRÊS DE DIMENSÕES 45X45CM APLICADA EM AMBIENTES DE ÁREA MAIOR QUE 10 M2. (4 SALAS DE AULA, AREA DE CIRCULAÇÃO, BANHEIROS, SECRET ARIA/DIRETORIA, ALMOXARIFADO)	M ²	320,10	SINAPI	87251	R\$ 33,21	R\$ 10.630,52	9,73%	
7	ESQUADRIAS						R\$ 10.859,72		
7.1	KIT DE PORTA DE MADEIRA PARA PINTURA, SEMI-OCA (LEVE OU MÉDIA), PADRÃO POPULAR, 90X210CM, ESPESSURA DE 3,5CM, ITENS INCLUSOS: DOBRADIÇAS, MONTAGEM	UND	4,00	SINAPI	91315	R\$ 677,26	R\$ 2.709,04	2,48%	E



3



06 - 06 - 81

PMA-MA / CCL
Folha: _____
Servidoria: _____

MUNICÍPIO DE AÇAILÂNDIA (MA)
PODER EXECUTIVO
SECRETARIA DE ECONOMIA E FINANÇAS
COMISSÃO CENTRAL DE LICITAÇÃO - CCL

	INSTALAÇÃO DO BATENTE, FECHADURA COM EXECUÇÃO DO FURO - FORNECIMENTO E INSTALAÇÃO. (SALAS)								
7.2	PORTA DE MADEIRA PARA PINTURA, SEMI-OCA (LEVE OU MÉDIA), 60X210CM, ESPESSURA DE 3,5CM, INCLUSO DOBRADIÇAS - FORNECIMENTO E INSTALAÇÃO. (BANHEIROS)	UND	2,00	SINAPI	90820	R\$ 251,82	R\$ 503,64	0,46%	
7.3	JANELA DE AÇO DE CORRER, 2 FOLHAS, FIXAÇÃO COM ARGAMASSA, COM VIDROS, PADRONIZADA. (TROCA JANELAS DE MADEIRA DAS SALAS)	M²	17,60	SINAPI	94560	R\$ 389,34	R\$ 6.852,38	6,27%	
7.4	FECHADURA DE EMBUTIR COM CILINDRO, EXTERNA, COMPLETA, ACABAMENTO PADRÃO POPULAR, INCLUSO EXECUÇÃO DE FURO - FORNECIMENTO E INSTALAÇÃO	und	4,00	SINAPI	90830	R\$ 78,72	R\$ 314,88	0,29%	
7.5	VIDRO FANTASIA TIPO CANELADO, ESPESSURA 4MM	M²	4,40	SINAPI	72122	R\$ 109,04	R\$ 479,78	0,44%	
8	COBERTURA						R\$ 32.756,87		
8.1	TELHAMENTO COM TELHA CERÂMICA CAPA-CANAL, TIPO PLAN, COM ATÉ 2 ÁGUAS, INCLUSO TRANSPORTE VERTICAL.	M²	50,00	SINAPI	94445	R\$ 24,71	R\$ 1.235,50	1,13%	
8.2	REVISÃO GERAL DE TELHADO DE TELHAS CERÂMICAS	M²	538,50	COMP. SINAPI		R\$ 27,07	R\$ 14.577,20	13,34%	
8.3	TRAMA DE MADEIRA COMPOSTA POR RIPAS, CAIBROS E TERÇAS PARA TELHADOS DE ATÉ 2 ÁGUAS PARA TELHA DE ENCAIXE DE CERÂMICA OU DE	M²	50,00	SINAPI	92539	R\$ 58,21	R\$ 2.910,50	2,66%	



3



06 - 06 - 81

PMA-MA / CCL

Folha: _____

Servidor(a): _____

MUNICÍPIO DE AÇAILÂNDIA (MA)
PODER EXECUTIVO
SECRETARIA DE ECONOMIA E FINANÇAS
COMISSÃO CENTRAL DE LICITAÇÃO - CCL

	CONCRETO, INCLUSO TRANSPORT E VERTICAL.								
8.4	FORRO EM RÉGUAS DE PVC, FRISADO, PARA AMBIENTES RESIDENCIAIS, INCLUSIVE ESTRUTURA DE FIXAÇÃO. (6 SALAS DE AULA, SECRETARIA/DIRETORIA, ALMOXARIFADO)	M ²	273,20	SINAPI	96111	R\$ 32,51	R\$ 8.881,73	8,13%	
8.5	TELHADISTA COM ENCARGOS COMPLEMENTARES (RETIRADA DE TELHAS CERAMICA)	H	56,00	SINAPI	88323	R\$ 16,50	R\$ 924,00	0,85%	
8.6	REMOÇÃO DE TRAMA DE MADEIRA PARA COBERTURA, DE FORMA MANUAL.	M ²	106,00	SINAPI	97650	R\$ 3,95	R\$ 418,70	0,38%	
8.7	RECOLOCAÇÃO DE MADEIRAMENTO DO TELHADO - CAIBROS, CONSIDERANDO REAPROVEITAMENTO DE MATERIAL	M	192,00	SINAPI	72086	R\$ 4,26	R\$ 817,92	0,75%	
8.8	RECOLOCAÇÃO DE TELHAS CERAMICAS TIPO PLAN, CONSIDERANDO REAPROVEITAMENTO DE MATERIAL	M ²	106,00	SINAPI	72091	R\$ 28,22	R\$ 2.991,32	2,74%	
9	PINTURA						R\$ 22.250,25		
9.1	CAIACAO INT OU EXT SOBRE REVESTIMENTO LISO C/ADOCAO DE FIXADOR COM DUAS DEMAOS	M ²	349,20	SINAPI	73445	R\$ 5,90	R\$ 2.060,28	1,89%	
9.2	APLICAÇÃO MANUAL DE PINTURA COM TINTA LÁTEX ACRÍLICA EM PAREDES EXTERNAS, DUAS DEMAOS	M ²	1368,09	SINAPI	88489	R\$ 9,36	R\$ 12.805,32	11,72%	
9.3	PINTURA ESMALTE ACETINADO, DUAS DEMAOS, SOBRE SUPERFICIE METALICAS	M ²	33,00	SINAPI	73924/002	R\$ 18,17	R\$ 599,61	0,55%	
9.4	PINTURA ESMALTE FOSCO EM MADEIRA, DUAS DEMAOS	M ²	63,84	SINAPI	84659	R\$ 11,37	R\$ 725,86	0,66%	





06 - 06 - 81

FMA-MA / CCL
Folha: _____
Servidor(a): _____

MUNICÍPIO DE AÇAILÂNDIA (MA)
PODER EXECUTIVO
SECRETARIA DE ECONOMIA E FINANÇAS
COMISSÃO CENTRAL DE LICITAÇÃO - CCL

9.5	PINTOR DE LETREIROS COM ENCARGOS COMPLEMENTARES	H	20,00	SINAPI	88311	R\$ 16,99	R\$ 339,80	0,31%
9.6	APLICAÇÃO E LIXAMENTO DE MASSA LÁTEX EM PAREDES, DUAS DEMÃOS.	M²	661,20	SINAPI	88497	R\$ 8,65	R\$ 5.719,38	5,23%
10	LOUÇAS E METAIS						R\$ 2.195,67	
10.1	ASSENTO PARA VASO SANITÁRIO	UND	5,00	SINAPI	00000377	R\$ 22,49	R\$ 112,45	0,10%
10.2	CAIXA DE DESCARGA DE PLASTICO EXTERNA, DE *9* L, PUXADOR FIO DE NYLON, NAO INCLUSO CANO, BOLSA, ENGATE	UND	5,00	SINAPI	00001030	R\$ 27,00	R\$ 135,00	0,12%
10.3	VASO SANITARIO SIFONADO CONVENCIONAL COM LOUÇA BRANCA - FORNECIMENTO E INSTALAÇÃO.	UND	5,00	SINAPI	95469	R\$ 162,97	R\$ 814,85	0,75%
10.4	TANQUE DE MÁRMORE SINTÉTICO SUSPENSO, 22L OU EQUIVALENTE - FORNECIMENT O E INSTALAÇÃO.	UND	1,00	SINAPI	86876	R\$ 130,88	R\$ 130,88	0,12%
10.5	LAVATÓRIO LOUÇA BRANCA SUSPENSO, 29,5 X 39CM OU EQUIVALENTE, PADRÃO POPULAR - FORNECIMENTO E INSTALAÇÃO.	UND	2,00	SINAPI	86904	R\$ 102,70	R\$ 205,40	0,19%
10.6	SIFÃO DO TIPO GARRAFA/COPO EM PVC 1.1/4 X 1.1/2" - FORNECIMENTO E INSTALAÇÃO.	UND	5,00	SINAPI	86882	R\$ 15,10	R\$ 75,50	0,07%
10.7	GRANITO PARA BANCADA, POLIDO, TIPO ANDORINHA/ QUARTZ/ CASTELO/ CORUMBA OU OUTROS EQUIVALENTES DA REGIAO, E= *2,5* CM	M²	1,00	SINAPI	00011795	R\$ 483,01	R\$ 483,01	0,44%
10.8	CUBA ACO INOX (AISI 304) DE EMBUTIR COM VALVULA 3 1/2 ", DE *40 X 34 X 12* CM	UND	2,00	SINAPI	00001744	R\$ 82,32	R\$ 164,64	0,15%



✓



06 - 06 - 81

MUNICÍPIO DE AÇAILÂNDIA (MA)
PODER EXECUTIVO
SECRETARIA DE ECONOMIA E FINANÇAS
COMISSÃO CENTRAL DE LICITAÇÃO - CCL

PMA-MA / CCL

Folha: _____

Servidor(a): _____

10.9	TORNEIRA CROMADA DE PAREDE PARA COZINHA COM AREJADOR, PADRAO POPULAR, 1/2 "OU 3/4 " (REF 1159)	UND	2,00	SINAPI	00013983	R\$ 36,97	R\$ 73,94	0,07%
11	INSTALAÇÕES ELETRICA 220V						R\$ 6.109,88	
11.1	QUADRO DE DISTRIBUICAO DE ENERGIA EM CHAPA DE ACO GALVANIZADO, PARA 12 DISJUNTORES TERMOMAGNETICOS MONOPOLARES, COM BARRAMENTO TRIFASICO E NEUTRO - FORNECIMENTO E INSTALACAO	UND	1,00	SINAPI	83463	R\$ 248,50	R\$ 248,50	0,23%
11.2	DISJUNTOR TERMOMAGNETICO TRIPOLAR PADRAO NEMA (AMERICANO) 60 A 100A 240V, FORNECIMENTO E INSTALACAO	UND	1,00	SINAPI	74130/005	R\$ 102,98	R\$ 102,98	0,09%
11.3	DISJUNTOR MONOPOLAR TIPO DIN, CORRENTE NOMINAL DE 20A - FORNECIMENTO E INSTALAÇÃO.	UND	15,00	SINAPI	93655	R\$ 9,99	R\$ 149,85	0,14%
11.4	DISJUNTOR MONOPOLAR TIPO DIN, CORRENTE NOMINAL DE 16A - FORNECIMENTO E INSTALAÇÃO.	UND	5,00	SINAPI	93654	R\$ 9,37	R\$ 46,85	0,04%
11.5	CABO DE COBRE FLEXÍVEL ISOLADO, 2,5 MM², ANTI-CHAMA 450/750 V, PARA CIRCUITOS TERMINAIS - FORNECIMENTO E INSTALAÇÃO.	M	500,00	SINAPI	91926	R\$ 2,05	R\$ 1.025,00	0,94%
11.6	CABO DE COBRE FLEXÍVEL ISOLADO, 6 MM², ANTI-CHAMA 450/750 V, PARA CIRCUITOS TERMINAIS - FORNECIMENTO E INSTALAÇÃO.	M	150,00	SINAPI	91930	R\$ 4,55	R\$ 682,50	0,62%





06 - 06 - 81

PMA-MA / CCL

Folha: _____

Servidor(a): _____

MUNICÍPIO DE AÇAILÂNDIA (MA)
PODER EXECUTIVO
SECRETARIA DE ECONOMIA E FINANÇAS
COMISSÃO CENTRAL DE LICITAÇÃO - CCL

11.7	CABO DE COBRE FLEXÍVEL ISOLADO, 25 MM ² , ANTI-CHAMA 450/750 V, PARA DISTRIBUIÇÃO - FORNECIMENTO E INSTALAÇÃO.	M	40,00	SINAPI	92983	R\$ 13,35	R\$ 534,00	0,49%
11.8	CAIXA DE PASSAGEM, EM PVC, DE 4" X 2", PARA ELETRODUTO FLEXÍVEL CORRUGADO	UND	74,00	SINAPI	00001872	R\$ 1,05	R\$ 77,70	0,07%
	ELETRODUTOS							
11.9	ELETRODUTO PVC FLEXÍVEL CORRUGADO, COR AMARELA, DE 25 MM	M	100,00	SINAPI	00002688	R\$ 1,09	R\$ 109,00	0,10%
	ILUMINAÇÃO E TOMADAS							
11.10	INTERRUPTOR SIMPLES (1 MÓDULO), 10A/250V, INCLUINDO SUPORTE E PLACA - FORNECIMENTO E INSTALAÇÃO.	UND	12,00	SINAPI	91953	R\$ 16,07	R\$ 192,84	0,18%
11.11	INTERRUPTOR SIMPLES (2 MÓDULOS) COM 1 TOMADA DE EMBUTIR 2P+T 10 A, INCLUINDO SUPORTE E PLACA - FORNECIMENTO E INSTALAÇÃO.	UND	8,00	SINAPI	92027	R\$ 37,69	R\$ 301,52	0,28%
11.13	TOMADA BAIXA DE EMBUTIR (1 MÓDULO), 2P+T 10 A, INCLUINDO SUPORTE E PLACA - FORNECIMENTO E INSTALAÇÃO.	UND	4,00	SINAPI	92000	R\$ 17,06	R\$ 68,24	0,06%
11.14	TOMADA MÉDIA DE EMBUTIR (1 MÓDULO), 2P+T 10 A, INCLUINDO SUPORTE E PLACA - FORNECIMENTO E INSTALAÇÃO.	UND	19,00	SINAPI	91996	R\$ 18,89	R\$ 358,91	0,33%
11.15	TOMADA ALTA DE EMBUTIR (1 MÓDULO), 2P+T 10 A, INCLUINDO SUPORTE E PLACA - FORNECIMENTO E INSTALAÇÃO.	UND	16,00	SINAPI	91992	R\$ 23,59	R\$ 377,44	0,35%



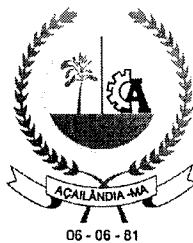

06 - 06 - 81

PMA-MA / CCL

Folha: _____

Servidor(a): _____

MUNICÍPIO DE AÇAILÂNDIA (MA)
PODER EXECUTIVO
SECRETARIA DE ECONOMIA E FINANÇAS
COMISSÃO CENTRAL DE LICITAÇÃO - CCL

11.16	TOMADA ALTA DE EMBUTIR (1 MÓDULO), 2P+T 20 A, INCLUINDO SUPORTE E PLACA FORNECIMENTO E INSTALAÇÃO.	UND	15,00	SINAPI	91993	R\$ 25,26	R\$ 378,90	0,35%
11.17	LÂMPADA FLUORESCENTE ESPIRAL BRANCA 45 W, BASE E27 - FORNECIMENTO E INSTALAÇÃO	UND	42,00	SINAPI	93045	R\$ 32,91	R\$ 1.382,22	1,26%
11.18	LÂMPADA FLUORESCENTE COMPACTA 3U BRANCA 20 W, BASE E27 - FORNECIMENTO E INSTALAÇÃO	UND	7,00	SINAPI	93044	R\$ 10,49	R\$ 73,43	0,07%
12	SISTEMA DE PROTEÇÃO CONTRA INCÊNDIO						R\$ 1.515,96	
12.1	EXTINTOR INCENDIO TP PO QUIMICO 6KG - FORNECIMENTO E INSTALACAO	UND	3,00	SINAPI	83635	R\$ 262,39	R\$ 787,17	0,72%
12.2	EXTINTOR DE INCENDIO PORTATIL COM CARGA DE PO QUIMICO SECO (PQS) DE 6 KG, CLASSE BC	UND	1,00	SINAPI	00010892	R\$ 250,00	R\$ 250,00	0,23%
12.3	PLACA DE SINALIZACAO DE SEGURANCA CONTRA INCENDIO, FOTOLUMINESCENTE , RETANGULAR, *20 X 40* CM, EM PVC *2* MM ANTI-CHAMAS (SIMBOLOS, CORES EPICTOGRAMAS CONFORME NBR 13434	UND	4,00	SINAPI	00037558	R\$ 29,59	R\$ 118,36	0,11%
12.4	PLACA DE SINALIZACAO DE SEGURANCA CONTRA INCENDIO, FOTOLUMINESCENTE ,RETANGULAR, *13 X 26* CM, EM PVC *2* MM ANTI-CHAMAS (SIMBOLOS, CORES EPICTOGRAMAS CONFORME NBR 13434)	UND	9,00	SINAPI	00037539	R\$ 15,87	R\$ 142,83	0,13%
12.5	PINTURA ACRILICA PARA SINALIZAÇÃO HORIZONTAL EM PISO CIMENTADO	M²	16,00	SINAPI	84665	R\$ 13,60	R\$ 217,60	0,20%





MUNICÍPIO DE AÇAILÂNDIA (MA)
PODER EXECUTIVO
SECRETARIA DE ECONOMIA E FINANÇAS
COMISSÃO CENTRAL DE LICITAÇÃO - CCL

12	SERVIÇOS COMPLEMENTARES						R\$ 339,84	
12.1	ENCANADOR OU BOMBEIRO HIDRÁULICO COM ENCARGOS COMPLEMENTARES (REPAROS)	H	8,00	SINAPI	88267	R\$ 14,20	R\$ 113,60	0,10%
12.2	SERRALHEIRO COM ENCARGOS COMPLEMENTARES (REPAROS)	H	16,00	SINAPI	88315	R\$ 14,14	R\$ 226,24	0,21%
13	SERVIÇOS FINAIS						R\$ 854,28	
13.1	LIMPEZA GERAL	M ²	508,50	SINAPI	9537	R\$ 1,68	R\$ 854,28	0,78%
VALOR TOTAL SEM BDI (R\$) =							R\$ 109.287,62	100,00%
VALOR DO BDI (25,23%) (R\$) =							R\$ 27.573,27	
VALOR TOTAL COM BDI (R\$) =							R\$ 136.860,89	



MUNICÍPIO DE AÇAILÂNDIA (MA)
PODER EXECUTIVO
SECRETARIA DE ECONOMIA E FINANÇAS
COMISSÃO CENTRAL DE LICITAÇÃO - CCL

	PREFEITURA MUNICIPAL DE AÇAILÂNDIA SECRETARIA DE EDUCAÇÃO
Objeto/Obra = REFORMA E AMPLIAÇÃO DE ESCOLAS DA ZONA URBANA	
Local/Implantação = AÇAILÂNDIA – MA	
Proponente/Proprietário = PREFEITURA MUNICIPAL DE AÇAILÂNDIA (MA)	
Data/Referência = 16/06/2018 / SINAPI (DESONERADO MAIO-2018)	

CRONOGRAMA FÍSICO-FINANCEIRO – ITENS 1 A 4

ITEM	DISCRIMINAÇÃO DO SERVIÇO	PRAZO EM MESES					VALOR (R\$)	PESO (%)
		1°	2°	3°	4°	5°		
1	ESCOLA MUN. GONÇALVES DIAS	R\$ 55.207,33	R\$ 55.207,33				R\$ 110.414,65	25,37%
		50%	50%					
2	ESCOLA MUN. KIOLA SARNEY	R\$ 54.837,92	R\$ 41.128,44	R\$ 41.128,44			R\$ 137.094,81	31,51%
		40%	30%	30%				
3	ESCOLA MUN. MONTEIRO LOBATO			R\$ 39.176,45	R\$ 39.176,45		R\$ 78.352,90	18,01%
				50%	50%			
4	ESCOLA MUN. PEQUENO PRINCIPE				R\$ 54.643,81	R\$ 54.643,81	R\$ 109.287,62	25,11%
					50%	50%		

VALOR TOTAL SEM BDI.....	R\$ 435.149,98	100,00%
VALOR TOTAL DO BDI.....	R\$ 109.788,35	
VALOR TOTAL COM BDI.....	R\$ 544.938,33	



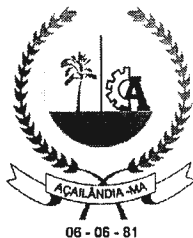

06 - 06 - 81

MUNICÍPIO DE AÇAILÂNDIA (MA)
PODER EXECUTIVO
SECRETARIA DE ECONOMIA E FINANÇAS
COMISSÃO CENTRAL DE LICITAÇÃO - CCL

- VALORES / PESOS - PARCIAL & ACUMULADO >>>> VALOR TOTAL SEM BDI					
- VALORES PARCIAL & ACUMULADO:					
Parcial =	110.045,25	96.335,77	80.304,89	93.820,26	54.643,81
Acumulado =	110.045,25	206.381,02	286.685,91	380.506,17	435.149,98
- PESOS PARCIAL & ACUMULADO:					
Parcial =	25,29%	22,14%	18,45%	21,56%	12,56%
Acumulado =	25,29%	47,43%	65,88%	87,44%	100,00%
- VALORES / PESOS - PARCIAL & ACUMULADO >>>> DO BDI					
- VALORES PARCIAL & ACUMULADO:					
Parcial =	27.764,42	24.305,52	20.260,93	23.670,85	13.786,63
Acumulado =	27.764,42	52.069,94	72.330,87	96.001,72	109.788,35
- PESOS PARCIAL & ACUMULADO:					
Parcial =	25,29%	22,14%	18,45%	21,56%	12,56%
Acumulado =	25,29%	47,43%	65,88%	87,44%	100,00%
- VALORES / PESOS - PARCIAL & ACUMULADO >>>> COM BDI					
- VALORES PARCIAL & ACUMULADO:					
Parcial =	137.809,67	120.641,30	100.565,84	117.491,10	68.430,42
Acumulado =	137.809,67	258.450,97	359.016,81	476.507,91	544.938,33
- PESOS PARCIAL & ACUMULADO:					
Parcial =	25,29%	22,14%	18,45%	21,56%	12,56%
Acumulado =	25,29%	47,43%	65,88%	87,44%	100,00%



MUNICÍPIO DE AÇAILÂNDIA (MA)
PODER EXECUTIVO
SECRETARIA DE ECONOMIA E FINANÇAS
COMISSÃO CENTRAL DE LICITAÇÃO - CCL

SINAPI - Composições de Encargos
Sociais

CAISA

MARANHÃO **VIGÊNCIA A PARTIR DE 08/2017**
ENCARGOS SOCIAIS SOBRE A MÃO DE OBRA - ITENS 1 A 4

COD	DESCRIÇÃO	HORA %	MES %
-----	-----------	--------	-------

A GRUPO A			
A1	INSS	0,0000	0,0000
A2	SESI	1,5000	1,5000
A3	SENAI	1,0000	1,0000
A4	INCRA	0,2000	0,2000
A5	SEBRAE	0,6000	0,6000
A6	Salário Educação	2,5000	2,5000
A7	Seguro Contra Acidentes de Trabalho	3,0000	3,0000
A8	FGTS	8,0000	8,0000
A9	SECONCI	0,0000	0,0000
	TOTAL	16,8000	16,8000

B GRUPO B			
B1	Repouso Semanal Remunerado	17,9100	0,0000
B2	Feridos	3,9600	0,0000
B3	Auxílio - Enfermidade	0,9100	0,7000
B4	13º Salário	10,9100	8,3300
B5	Licença Paternidade	0,0700	0,0500
B6	Faltas Justificadas	0,7300	0,5600
B7	Dias de Chuvas	1,6400	0,0000
B8	Auxílio Acidente de Trabalho	0,1100	0,0800
B9	Férias Gozadas	9,9900	7,6300
B10	Salário Maternidade	0,0300	0,0200
	TOTAL	46,2600	17,3700

C GRUPO C			
C1	Aviso Prévio Indenizado	6,5000	4,9700
C2	Aviso Prévio Trabalhado	0,1500	0,1200
C3	Férias Indenizadas	3,6500	2,7900
C4	Depósito Rescisão Sem Justa Causa	5,1700	3,9500
C5	Indenização Adicional	0,5500	0,4200
	TOTAL	16,0200	12,2500





06 - 06 - 81

MUNICÍPIO DE AÇAILÂNDIA (MA)
PODER EXECUTIVO
SECRETARIA DE ECONOMIA E FINANÇAS
COMISSÃO CENTRAL DE LICITAÇÃO - CCL

PMA-MA / CCL
Folha: _____
Servidor(a): _____

D	GRUPO D		
D1	Reincidência de Grupo A sobre Grupo B	7,7700	2,9200
D2	Reincidência de Grupo A sobre Aviso Prévio Trabalhado e Reincidência do FGTS sobre Aviso Prévio Indenizado	0,5500	0,4200
TOTAL		8,3200	3,3400

Horista = 87,40%
Mensalista = 49,76%

A + B + C + D



4



MUNICÍPIO DE AÇAILÂNDIA (MA)
PODER EXECUTIVO
SECRETARIA DE ECONOMIA E FINANÇAS
COMISSÃO CENTRAL DE LICITAÇÃO - CCL

Objeto/Obra = REFORMA DE ESCOLAS DA REDE MUNICIPAL DE ENSINO
Local/Implantação = AÇAILÂNDIA - MA
Proponente/Proprietário = PREFEITURA MUNICIPAL DE AÇAILÂNDIA (MA)
Data/Referência = 16/06/2018 / SINAPI (DESONERADO MAIO- 2018)
RELAÇÃO DE COMPOSIÇÕES – ITENS I A 4
REVISÃO GERAL DE TELHADOS DE TELHAS CERAMICAS (M²)

CÓDIGO	DESCRIÇÃO	CLASS	UNIDADE	COEF.	PREÇO (R\$)	PREÇO TOTAL (R\$)
Mão de obra						
88316	SERVENTE COM ENCARGOS COMPLEMENTARES	COMP.	H	1,000000000	10,57	10,57
88323	TELHADISTA COM ENCARGOS COMPLEMENTARES	COMP.	H	1,000000000	16,50	16,50
					PREÇO(mão-de-obra):	27,07
					PREÇO TOTAL(unit.):	27,07



MUNICÍPIO DE AÇAILÂNDIA (MA)
PODER EXECUTIVO
SECRETARIA DE ECONOMIA E FINANÇAS
COMISSÃO CENTRAL DE LICITAÇÃO - CCL

Prefeitura Municipal de Açailândia - MA

OBRA: Reforma de escolas da rede municipal de ensino – ITENS 1 A 4

LOCAL: AÇAILÂNDIA-MA

Data/Referência = 16/06/2018 / SINAPI (DESONERADO MAIO- 2018)



COMPOSIÇÃO DE BDI (%)		
ITEM	DISCRIMINAÇÃO	(%)
GRUPO: ADMINISTRAÇÃO CENTRAL		
	-Despesas Administrativas =	3,00%
	Total deste grupo =	3,00%
GRUPO: SEGURO E GARANTIA		
	-Garantias =	0,80%
	Total deste grupo =	0,80%
GRUPO: RISCO		
	-Riscos e imprevistos =	0,97%
	Total deste grupo =	0,97%
GRUPO: DESPESAS FINANCEIRAS		
	-Despesas financeiras =	0,59%
	Total deste grupo =	0,59%
GRUPO: LUCRO		
	-Lucro =	6,17%
	Total deste grupo =	6,17%
GRUPO: TRIBUTOS (PIS, CONFINS, ISSQN E CPRB)		
	-PIS =	0,65%
	-CONFINS =	3,00%
	-ISSQN =	2,50%
	-CPRB =	4,50%
	Total deste grupo =	10,65%
TOTAL DO BDI = {{{(1+AC+S+R+G).(1+DF).(1+L)}}/(1-I)} - 1 =		25,23%

A fórmula abaixo foi utilizada para cálculo do BDI das faixas acima relacionadas, devendo ser adotada como padrão:

$$BDI = \frac{((1+AC+S+R+G).(1+DF).(1+L))}{(1-I)} - 1$$

AC = TAXA DE ADMINISTRAÇÃO CENTRAL;

S = TAXA DE SEGUROS;

R = TAXA DE RISCOS;

G = TAXA DE GARANTIAS;

DF = TAXA DE DESPESAS FINANCEIRAS;

L = TAXA DE LUCRO/REMUNERAÇÃO;

I = TAXA DE INCIDÊNCIA DE IMPOSTOS (PIS, CONFINS, ISS e CPRB).



3



MUNICÍPIO DE AÇAILÂNDIA (MA)
PODER EXECUTIVO
SECRETARIA DE ECONOMIA E FINANÇAS
COMISSÃO CENTRAL DE LICITAÇÃO - CCL

ORÇAMENTO ANALÍTICO
ITEM 5/16:
ESCOLA MUNICIPAL ÂNGELO CLAUDINÊ
CAPELLOZA



06 - 06 - 81
MUNICÍPIO DE AÇAILÂNDIA (MA)
PODER EXECUTIVO
SECRETARIA DE ECONOMIA E FINANÇAS
COMISSÃO CENTRAL DE LICITAÇÃO - CCL

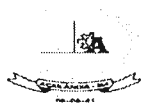

PREFEITURA MUNICIPAL DE AÇAILÂNDIA
SECRETÁRIA DE EDUCAÇÃO

BDI: 25,23%

A REFORMADA TOTAL: 591,83

Objeto/Obra = ESCOLA MUN. ANGELO CLAUDINÊ CAPELOZA

Local/Implantação = AVENIDA NORTE SUL, VILA CAPELOZA- AÇAILÂNDIA/MA

Proponente/Proprietário = PREFEITURA MUNICIPAL DE AÇAILÂNDIA (MA)

Data/Referência = 16/06/2018 / SINAPI (DESONERADO MAIO- 2018)

ORÇAMENTO ANALÍTICO

ITEM	DISCRIMINAÇÃO DOS SERVIÇOS	UNID	QUANT (A)	SINAPI			VALORES ADOTADOS (R\$)	
				REF	CÓDIGO	VALOR UNIT.(R\$)	TOTAL (A.B)	PESO %
1	SERVIÇOS PRELIMINARES						R\$ 1.772,04	
1.1	PLACA DE OBRA EM CHAPA DE AÇO GALVANIZADO	M²	6,00	SINAPI	74209/001	R\$ 295,34	R\$ 1.772,04	1,7%
2	PAREDES E PAINES						R\$ 543,07	
2.1	ALVENARIA DE VEDAÇÃO DE BLOCOS CERÂMICOS FURADOS NA HORIZONTAL DE 9X19X19CM (ESPESSURA 9CM) DE PAREDES COM ÁREA LÍQUIDA MAIOR OU IGUAL A 6M² COM VÃOS E ARGAMASSA DE ASSENTAMENTO COM PREPARO MANUAL. (FECHAMENTO DE VÃO DE 1,6/2,1 E 4 VÃO DE 2,0/1,1.)	M²	12,16	SINAPI	87520	R\$ 44,66	R\$ 543,07	0,5%





06 - 06 - 81

MUNICÍPIO DE AÇAILÂNDIA (MA)
PODER EXECUTIVO
SECRETARIA DE ECONOMIA E FINANÇAS
COMISSÃO CENTRAL DE LICITAÇÃO - CCL

PMA-MA / CCL

Folha: _____

Servidora: _____

3	REVESTIMENTOS INTERNOS E EXTERNOS						R\$ 6.049,94	
3.1	DEMOLIÇÃO DE ARGAMASSAS, DE FORMA MANUAL, SEM REAPROVEITAMENTO.	M²	75,00	SINAPI	97631	R\$ 1,64	R\$ 123,00	0,1%
3.2	CHAPISCO APLICADO EM ALVENARIAS E ESTRUTURAS DE CONCRETO INTERNAS, COM COLHER DE PEDREIRO. ARGAMASSA TRAÇO 1:3 COM PREPARO EM BETONEIRA 400L.	M²	183,12	SINAPI	87879	R\$ 2,34	R\$ 428,50	0,4%
3.3	MASSA ÚNICA, PARA RECEBIMENTO DE PINTURA, EM ARGAMASSA TRAÇO 1:2:8, PREPARO MECÂNICO COM BETONEIRA 400L, APLICADA MANUALMENTE EM FACES INTERNAS E EXTERNO DE PAREDES, ESPESSURA DE 10MM, COM EXECUÇÃO DE TALISCAS. AF_06/201	M²	183,12	SINAPI	87547	R\$ 12,84	R\$ 2.351,26	2,3%
3.4	REVESTIMENTO CERÂMICO PARA PAREDES INTERNAS COM PLACAS TIPO ESMALTADA EXTRA DE DIMENSÕES 33X45 CM APLICADAS EM AMBIENTES DE ÁREA MENOR QUE 5 M² NA ALTURA INTEIRA DAS PAREDES. (BANHEIROS E COZINHA)	M²	63,40	SINAPI	87272	R\$ 49,64	R\$ 3.147,18	3,1%





06 - 06 - 81
MUNICÍPIO DE AÇAILÂNDIA (MA)
PODER EXECUTIVO
SECRETARIA DE ECONOMIA E FINANÇAS
COMISSÃO CENTRAL DE LICITAÇÃO - CCL

4	PISOS E CALÇADAS						R\$	14.355,36		
4.1	DEMOLIÇÃO DE REVESTIMENTO CERÂMICO, DE FORMA MANUAL, SEM REAPROVEITAMENTO. (AUDITORIO E SECRETARIA)	M ²	97,15	SINAPI	97633	R\$	11,98	R\$	1.163,86	1,1%
4.2	APICOAMENTO MANUAL DE SUPERFICIE DE CONCRETO	M ²	279,00	SINAPI	84084	R\$	4,22	R\$	1.177,38	1,1%
4.3	REVESTIMENTO CERÂMICO PARA PISO COM PLACAS TIPO ESMALTADA EXTRA DE DIMENSÕES 45X45 CM APLICADA EM AMBIENTES DE ÁREA MAIOR QUE 10 M2. (5 SALAS, 1 AUDITORIO, DIRETORIA, SECRETARIA, BANHEIROS E COZINHA.)	M ²	304,00	SINAPI	87251	R\$	33,21	R\$	10.095,84	9,9%
4.4	PISO CIMENTADO TRACO 1:3 (CIMENTO E AREIA) ACABAMENTO LISO ESPESSURA 3,5CM, PREPARO MANUAL DA ARGAMASSA (RAMPAS E REPAROS)	M ²	20,00	SINAPI	73922/001	R\$	36,66	R\$	733,20	0,7%
4.5	ATERRO MANUAL DE VALAS COM SOLO ARGILO-ARENOSO E COMPACTAÇÃO MECANIZADA	M ³	11,52	SINAPI	94319	R\$	26,81	R\$	308,85	0,3%
4.6	EXECUÇÃO DE PASSEIO (CALÇADA) OU PISO DE CONCRETO COM CONCRETO MOLDADO IN LOCO, USINADO, ACABAMENTO CONVENCIONAL, NÃO ARMADO.	M ³	1,92	SINAPI	94991	R\$	456,37	R\$	876,23	0,9%



06 - 06 - 81

PMA-MA / CCL
Folha: _____
Servidor(a): _____

MUNICÍPIO DE AÇAILÂNDIA (MA)
PODER EXECUTIVO
SECRETARIA DE ECONOMIA E FINANÇAS
COMISSÃO CENTRAL DE LICITAÇÃO - CCL

							R\$	16.215,01	
5	ESQUADRIAS								
5.1	KIT DE PORTA DE MADEIRA PARA PINTURA, SEMI-OCA (LEVE OU MÉDIA), PADRÃO POPULAR, 90X210CM, ESPESSURA DE 3,5CM, ITENS INCLUSOS: DOBRADIÇAS, MONTAGEM E INSTALAÇÃO DO BATENTE, FECHADURA COM EXECUÇÃO DO FURO - FORNECIMENTO E INSTALAÇÃO.	UND	7,00	SINAPI	91315	R\$ 677,26	R\$ 4.740,82	4,6%	
5.2	ALIZAR / GUARNIÇÃO DE 5X1,5CM PARA PORTA DE 80X210CM FIXADO COM PREGOS, PADRÃO MÉDIO - FORNECIMENTO E INSTALAÇÃO.	UND	1,00	SINAPI	90828	R\$ 47,40	R\$ 47,40	0,0%	
5.3	JANELA DE AÇO DE CORRER, 2 FOLHAS, FIXAÇÃO COM ARGAMASSA, COM VIDROS.PADRONIZADA.	M²	22,00	SINAPI	94560	R\$ 389,34	R\$ 8.565,48	8,4%	
5.4	PORTA DE FERRO, DE ABRIR, TIPO GRADE COM CHAPA, COM GUARNICO SEM VIDRO	M²	4,20	SINAPI	73933/001	R\$ 560,80	R\$ 2.355,36	2,3%	
5.5	VIDRO FANTASIA TIPO CANELADO, ESPESSURA 4MM	M²	4,64	SINAPI	72122	R\$ 109,04	R\$ 505,95	0,5%	
6	COBERTURA						R\$	33.247,46	
6.1	TELHAMENTO COM TELHA CERÂMICA CAPA-CANAL, TIPO PLAN, COM ATÉ 2 ÁGUAS, INCLUSO TRANSPORTE VERTICAL	M²	60,00	SINAPI	94445	R\$ 24,71	R\$ 1.482,60	1,4%	





06 - 06 - 81

PMA-MA / CCL
Folha: _____
Servidoria: _____

MUNICÍPIO DE AÇAILÂNDIA (MA)
PODER EXECUTIVO
SECRETARIA DE ECONOMIA E FINANÇAS
COMISSÃO CENTRAL DE LICITAÇÃO - CCL

6.2	REVISÃO GERAL DE TELHADO DE TELHAS CERÂMICAS	M²	626,75	COMP. SINAPI		R\$ 27,07	R\$ 16.966,12	16,6%
6.3	TRAMA DE MADEIRA COMPOSTA POR RIPAS, CAIBROS E TERÇAS PARA TELHADOS DE ATÉ 2 ÁGUAS PARA TELHA DE ENCAIXE DE CERÂMICA OU DE CONCRETO, INCLUSO TRANSPORTE VERTICAL. (REPOSIÇÃO DE MADEIRAMENTO DANIFICADO)	M²	30,00	SINAPI	92539	R\$ 58,21	R\$ 1.746,30	1,7%
6.4	FORRO EM RÉGUAS DE PVC, FRISADO, PARA AMBIENTES RESIDENCIAIS, INCLUSIVE ESTRUTURA DE FIXAÇÃO. (7 SALAS, 1 AUDITORIO, DIRETORIA, SECRETARIA, BANHEIROS.)	M²	401,49	SINAPI	96111	R\$ 32,51	R\$ 13.052,44	12,7%
7	PINTURA						R\$ 18.744,86	
7.1	CAIACAO INT OU EXT SOBRE REVESTIMENTO LISO C/ADOCAO DE FIXADOR COM DUAS DEMÃOS	M²	419,44	SINAPI	73445	R\$ 5,90	R\$ 2.474,70	2,4%
7.2	APLICAÇÃO MANUAL DE PINTURA COM TINTA LÁTEX ACRÍLICA EM PAREDES, DUAS DEMÃOS.	M²	1566,57	SINAPI	88489	R\$ 9,36	R\$ 14.663,10	14,3%
7.3	PINTURA ESMALTE ACETINADO, DUAS DEMÃOS, SOBRE SUPERFICIE METALICAS (JANELAS)	M²	50,60	SINAPI	73924/002	R\$ 18,17	R\$ 919,40	0,9%
7.4	PINTURA ESMALTE FOSCO EM MADEIRA,	M²	60,48	SINAPI	84659	R\$ 11,37	R\$ 687,66	0,7%



3



MUNICÍPIO DE AÇAILÂNDIA (MA)
PODER EXECUTIVO
SECRETARIA DE ECONOMIA E FINANÇAS
COMISSÃO CENTRAL DE LICITAÇÃO - CCL

	DUAS DEMAOS (PORTA)								
8	LOUÇAS E METAIS						R\$ 705,92		
8.1	VASO SANITARIO SIFONADO CONVENCIONAL COM LOUÇA BRANCA - FORNECIMENTO E INSTALAÇÃO.	UND	2,00	SINAPI	95469	R\$ 162,97	R\$ 325,94	0,3%	
8.2	ASSENTO SANITARIO DE PLASTICO, TIPO CONVENCIONAL	UND	2,00	SINAPI	00000377	R\$ 22,49	R\$ 44,98	0,0%	
8.3	CAIXA DE DESCARGA DE PLASTICO EXTERNA, DE *9* L, PUXADOR FIO DE NYLON, NÃO INCLUSO CANO, BOLSA, ENGATE	UND	2,00	SINAPI	00001030	R\$ 27,00	R\$ 54,00	0,1%	
8.4	TORNEIRA CROMADA DE MESA, 1/2" OU 3/4", PARA LAVATÓRIO, PADRÃO POPULAR - FORNECIMENTO E INSTALAÇÃO.	UND	2,00	SINAPI	86906	R\$ 37,80	R\$ 75,60	0,1%	
8.5	LAVATÓRIO LOUÇA BRANCA SUSPENSO, 29,5 X 39CM OU EQUIVALENTE, PADRÃO POPULAR - FORNECIMENTO E INSTALAÇÃO.	UND	2,00	SINAPI	86904	R\$ 102,70	R\$ 205,40	0,2%	
9	INSTALAÇÕES ELETRICA 220V						R\$ 6.696,47		
9.1	QUADRO DE DISTRIBUICAO DE ENERGIA EM CHAPA DE ACO GALVANIZADO, PARA 12 DISJUNTORES TERMOMAGNETICOS MONOPOLARES, COM BARRAMENTO TRIFASICO E	UND	1,00	SINAPI	83463	R\$ 248,50	R\$ 248,50	0,2%	



S



MUNICÍPIO DE AÇAILÂNDIA (MA)
PODER EXECUTIVO
SECRETARIA DE ECONOMIA E FINANÇAS
COMISSÃO CENTRAL DE LICITAÇÃO - CCL

	NEUTRO - FORNECIMENTO E INSTALACAO								
9.2	DISJUNTOR TERMOMAGNETICO TRIPOLAR PADRAO NEMA (AMERICANO) 60 A 100A 240V, FORNECIMENTO E INSTALACAO	UND	1,00	SINAPI	74130/005	R\$ 102,98	R\$ 102,98	0,1%	
9.3	DISJUNTOR MONOPOLAR TIPO DIN, CORRENTE NOMINAL DE 20A - FORNECIMENTO E INSTALACAO.	UND	18,00	SINAPI	93655	R\$ 9,99	R\$ 179,82	0,2%	
9.4	DISJUNTOR MONOPOLAR TIPO DIN, CORRENTE NOMINAL DE 16A - FORNECIMENTO E UN AS 9,37 INSTALACAO.	UND	5,00	SINAPI	93654	R\$ 9,37	R\$ 46,85	0,0%	
9.5	CABO DE COBRE FLEXIVEL ISOLADO, 2,5 MM², ANTI-CHAMA 450/750 V, PARA CIRCUITOS TERMINAIS - FORNECIMENTO E INSTALACAO.	M	550,00	SINAPI	91926	R\$ 2,05	R\$ 1.127,50	1,1%	
9.6	CABO DE COBRE FLEXIVEL ISOLADO, 6 MM², ANTI-CHAMA 450/750 V, PARA CIRCUITOS TERMINAIS - FORNECIMENTO E INSTALACAO.	M	110,00	SINAPI	91930	R\$ 4,55	R\$ 500,50	0,5%	
9.7	CABO DE COBRE FLEXIVEL ISOLADO, 25 MM², ANTI-CHAMA 450/750 V, PARA DISTRIBUICAO - FORNECIMENTO E INSTALACAO.	M	40,00	SINAPI	92983	R\$ 13,35	R\$ 534,00	0,5%	
9.8	CAIXA DE PASSAGEM, EM PVC, DE 4" X 2", PARA	UND	100,00	SINAPI	00001872	R\$ 1,05	R\$ 105,00	0,1%	

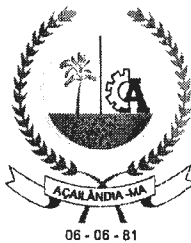

06 - 06 - 81

PMA-MA / CCL

Folha: _____
Servidor(a): _____

MUNICÍPIO DE AÇAILÂNDIA (MA)
PODER EXECUTIVO
SECRETARIA DE ECONOMIA E FINANÇAS
COMISSÃO CENTRAL DE LICITAÇÃO - CCL

	ELETRODUTO FLEXIVEL CORRUGADO								
	ELETRODUTOS								
9.9	ELETRODUTO PVC FLEXIVEL CORRUGADO, COR AMARELA, DE 25 MM	M	100,00	SINAPI	00002688	R\$ 1,09	R\$ 109,00	0,1%	
	ILUMINAÇÃO E TOMADAS								
9.10	INTERRUPTOR SIMPLES (1 MÓDULO), 10A/250V, INCLUINDO SUPORTE E PLACA - FORNECIMENTO E INSTALAÇÃO.	UND	14,00	SINAPI	91953	R\$ 16,07	R\$ 224,98	0,2%	
9.11	INTERRUPTOR SIMPLES (2 MÓDULOS) COM 1 TOMADA DE EMBUTIR 2P+T 10 A, INCLUINDO SUPORTE E PLACA - FORNECIMENTO E INSTALAÇÃO.	UND	7,00	SINAPI	92027	R\$ 37,69	R\$ 263,83	0,3%	
9.12	INTERRUPTOR SIMPLES (2 MÓDULOS), 10A/250V, INCLUINDO SUPORTE E PLACA - FORNECIMENTO E INSTALAÇÃO.	UND	4,00	SINAPI	91959	R\$ 25,49	R\$ 101,96	0,1%	
9.13	TOMADA BAIXA DE EMBUTIR (1 MÓDULO), 2P+T 10 A, INCLUINDO SUPORTE E PLACA - FORNECIMENTO E INSTALAÇÃO.	UND	18,00	SINAPI	92000	R\$ 17,06	R\$ 307,08	0,3%	
9.14	TOMADA MÉDIA DE EMBUTIR (1 MÓDULO), 2P+T 10 A, INCLUINDO SUPORTE E PLACA - FORNECIMENTO E INSTALAÇÃO.	UND	18,00	SINAPI	91996	R\$ 18,89	R\$ 340,02	0,3%	





06 - 06 - 81
MUNICÍPIO DE AÇAILÂNDIA (MA)
PODER EXECUTIVO
SECRETARIA DE ECONOMIA E FINANÇAS
COMISSÃO CENTRAL DE LICITAÇÃO - CCL

9.15	TOMADA ALTA DE EMBUTIR (1 MÓDULO), 2P+T 10 A, INCLUINDO SUPORTE E PLACA - FORNECIMENTO E INSTALAÇÃO.	UND	21,00	SINAPI	91992	R\$ 23,59	R\$ 495,39	0,5%
9.16	TOMADA ALTA DE EMBUTIR (1 MÓDULO), 2P+T 20 A, INCLUINDO SUPORTE E PLACA - FORNECIMENTO E INSTALAÇÃO.	UND	18,00	SINAPI	91993	R\$ 25,26	R\$ 454,68	0,4%
9.17	LÂMPADA FLUORESCENTE ESPIRAL BRANCA 45 W, BASE E27 - FORNECIMENTO E INSTALAÇÃO	UND	45,00	SINAPI	93045	R\$ 32,91	R\$ 1.480,95	1,4%
9.18	LÂMPADA FLUORESCENTE COMPACTA 3U BRANCA 20 W, BASE E27 - FORNECIMENTO E INSTALAÇÃO	UND	7,00	SINAPI	93044	R\$ 10,49	R\$ 73,43	0,1%
10	SISTEMA DE PROTEÇÃO CONTRA INCÊNDIO						R\$ 1.217,19	
10.1	EXTINTOR INCENDIO TP PO QUIMICO 6KG - FORNECIMENTO E INSTALACAO	UND	2,00	SINAPI	83635	R\$ 262,39	R\$ 524,78	0,5%
10.2	EXTINTOR DE INCENDIO PORTATIL COM CARGA DE PO QUIMICO SECO (PQS) DE 6 KG, CLASSE BC	UND	1,00	SINAPI	00010892	R\$ 250,00	R\$ 250,00	0,2%
10.3	PLACA DE SINALIZACAO DE SEGURANCA CONTRA INCENDIO, FOTOLUMINESCENTE, RETANGULAR, *20 X 40* CM, EM PVC *2* MM ANTI-CHAMAS (SIMBOLOS, CORES EPICTOGRAMAS CONFORME NBR	UND	3,00	SINAPI	00037558	R\$ 29,59	R\$ 88,77	0,1%



MUNICÍPIO DE AÇAILÂNDIA (MA)
PODER EXECUTIVO
SECRETARIA DE ECONOMIA E FINANÇAS
COMISSÃO CENTRAL DE LICITAÇÃO - CCL

13434									
10.4	PLACA DE SINALIZACAO DE SEGURANCA CONTRA INCENDIO, FOTOLUMINESCENTE, RETANGULAR, *13 X 26* CM, EM PVC *2* MM ANTI-CHAMAS (SIMBOLOS, CORES EPICTOGRAMAS CONFORME NBR 13434)	UND	12,00	SINAPI	00037539	R\$ 15,87	R\$ 190,44	0,2%	
10.5	PINTURA ACRILICA PARA SINALIZACAO HORIZONTAL EM PISO CIMENTADO	M²	12,00	SINAPI	84665	R\$ 13,60	R\$ 163,20	0,2%	
11	SERVIÇOS COMPLEMENTARES						R\$ 1.872,88		
11.1	SERRALHEIRO COM ENCARGOS COMPLEMENTARES (REPAROS)	H	16,00	SINAPI	88315	R\$ 14,14	R\$ 226,24	0,2%	
11.2	PINTOR DE LETREIROS COM ENCARGOS COMPLEMENTARES	H	20,00	SINAPI	88311	R\$ 16,99	R\$ 339,80	0,3%	
11.3	GUARDA-CORPO COM CORRIMAO EM TUBO DE ACO GALVANIZADO 3/4"	M	14,80	SINAPI	84863	R\$ 88,30	R\$ 1.306,84	1,3%	
12	SERVIÇOS FINAIS						R\$ 994,27		
12.1	LIMPEZA GERAL	M²	591,83	SINAPI	9537	R\$ 1,68	R\$ 994,27	1,0%	
VALOR TOTAL SEM BDI (R\$) =							R\$ 102.414,47	100,00%	
VALOR DO BDI (25,23%) (R\$) =							R\$ 25.839,17		
VALOR TOTAL COM BDI (R\$) =							R\$ 128.253,64		



MUNICÍPIO DE AÇAILÂNDIA (MA)
PODER EXECUTIVO
SECRETARIA DE ECONOMIA E FINANÇAS
COMISSÃO CENTRAL DE LICITAÇÃO - CCL

ORÇAMENTO ANALÍTICO
ITEM 6/16:
ESCOLA MUNICIPAL JULIETA QUINTAL



MUNICÍPIO DE AÇAILÂNDIA (MA)
PODER EXECUTIVO
SECRETARIA DE ECONOMIA E FINANÇAS
COMISSÃO CENTRAL DE LICITAÇÃO - CCL

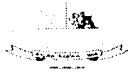

PREFEITURA MUNICIPAL DE AÇAILÂNDIA
SECRETÁRIA DE EDUCAÇÃO

BDI: 25,23%

A. REFORMADA TOTAL (M²) = 832,39

Objeto/Obra = ESCOLA MUN. JULIETA QUINTAL
Local/Implantação = RUA YPE, S/N, JARDIM AMERICA - AÇAILÂNDIA/MA
Proponente/Proprietário = PREFEITURA MUNICIPAL DE AÇAILÂNDIA (MA)
Data/Referência = 16/06/2018 / SINAPI (DESONERADO MAIO- 2018)

ORÇAMENTO ANALÍTICO

ITEM	DISCRIMINAÇÃO DOS SERVIÇOS	UNID	QUANT (A)	SINAPI			VALORES ADOTADOS (R\$)	
				REF	CÓDIGO	VALOR UNIT. (R\$)	TOTAL (A.B)	PESO %
1	SERVIÇOS PRELIMINARES						R\$ 1.772,04	
1.1	PLACA DE OBRA EM CHAPA DE AÇO GALVANIZADO	M²	6,00	SINAPI	74209/001	R\$ 295,34	R\$ 1.772,04	1,81%
2	PAREDES E PAINES						R\$ 675,26	
2.1	ALVENARIA DE VEDAÇÃO DE BLOCOS CERÂMICOS FURADOS NA HORIZONTAL DE 9X19X19CM (ESPESSURA 9CM) DE PAREDES COM ÁREA LÍQUIDA MAIOR OU IGUAL A 6M² COM VÃOS E ARGAMASSA DE ASSENTAMENTO COM PREPARO MANUAL. (FECHAMENTO DE VÃO)	M²	15,12	SINAPI	87520	R\$ 44,66	R\$ 675,26	0,69%
3	REVESTIMENTOS INTERNOS E EXTERNOS						R\$ 7.519,96	
3.1	DEMOLIÇÃO DE ARGAMASSAS, DE FORMA MANUAL, SEM REAPROVEITAMENTO.	M²	153,00	SINAPI	97631	R\$ 1,64	R\$ 250,92	0,26%



06 - 06 - 81

MUNICÍPIO DE AÇAILÂNDIA (MA)
PODER EXECUTIVO
SECRETARIA DE ECONOMIA E FINANÇAS
COMISSÃO CENTRAL DE LICITAÇÃO - CCL

3.2	CHAPISCO APLICADO EM ALVENARIAS E ESTRUTURAS DE CONCRETO INTERNAS, COM COLHER DE PEDREIRO. ARGAMASSA TRAÇO 1:3 COM PREPARO EM BETONEIRA 400L.	M ²	183,24	SINAPI	87879	R\$ 2,34	R\$ 428,78	0,44%
3.3	MASSA ÚNICA, PARA RECEBIMENTO DE PINTURA, EM ARGAMASSA TRAÇO 1:2:8, PREPARO MECÂNICO COM BETONEIRA 400L, APLICADA MANUALMENTE EM FACES INTERNAS E EXTERNO DE PAREDES, ESPESSURA DE 10MM, COM EXECUÇÃO DE TALISCAS. AF_06/201	M ²	183,24	SINAPI	87547	R\$ 12,84	R\$ 2.352,80	2,41%
3.4	REVESTIMENTO CERÂMICO PARA PAREDES INTERNAS COM PLACAS TIPO ESMALTADA EXTRA DE DIMENSÕES 33X45 CM APLICADAS EM AMBIENTES DE ÁREA MENOR QUE 5 M ² NA ALTURA INTEIRA DAS PAREDES. (BANHEIROS E COZINHA)	M ²	90,40	SINAPI	87272	R\$ 49,64	R\$ 4.487,46	4,59%
4	PISOS						R\$ 5.119,84	
4.1	AJUDANTE DE PEDREIRO (DEMOLIR CALÇADA DENTRO DE SALA 1,60*5,00*0,20)	H	16,00	SINAPI	000006127	R\$ 8,54	R\$ 136,64	0,14%
4.2	CONTRAPISO EM ARGAMASSA TRAÇO 1:4 (CIMENTO E AREIA), PREPARO MECÂNICO COM BETONEIRA 400 L, APLICADO EM ÁREAS SECAS SOBRE LAJE, ADERIDO, ESPESSURA 3CM.(1 SALA)	M ²	8,00	SINAPI	87630	R\$ 24,29	R\$ 194,32	0,20%
4.3	REVESTIMENTO CERÂMICO PARA PISO COM PLACAS TIPO GRÊS DE DIMENSÕES 45X45CM APLICADA EM AMBIENTES DE ÁREA MAIOR QUE 10 M ² .(REFEITORIO,	M ²	144,20	SINAPI	87251	R\$ 33,21	R\$ 4.788,88	4,90%



06 - 06 - 81

PMA-MA / CCL

Folha: _____

Servidor(a): _____

MUNICÍPIO DE AÇAILÂNDIA (MA)
PODER EXECUTIVO
SECRETARIA DE ECONOMIA E FINANÇAS
COMISSÃO CENTRAL DE LICITAÇÃO - CCL

	BANHEIROS E COZINHA E REPAROS)								
5	ESQUADRIAS						R\$ 6.653,31		
5.1	KIT DE PORTA DE MADEIRA PARA PINTURA, SEMI-OCA (LEVE OU MÉDIA), PADRÃO POPULAR, 90X210CM, ESPESSURA DE 3,5CM, ITENS INCLUSOS: DOBRADIÇAS, MONTAGEM E INSTALAÇÃO DO BATENTE, FECHADURA COM EXECUÇÃO DO FURO - FORNECIMENTO E INSTALAÇÃO.	UND	5,00	SINAPI	91315	R\$ 677,26	R\$ 3.386,30	3,47%	
5.2	PORTA DE MADEIRA PARA PINTURA, SEMI-OCA (LEVE OU MÉDIA), 60X210CM, ESPESSURA DE 3,5CM, INCLUSO DOBRADIÇAS - FORNECIMENTO E INSTALAÇÃO.	UND	4,00	SINAPI	90820	R\$ 251,82	R\$ 1.007,28	1,03%	
5.3	ALIZAR / GUARNIÇÃO DE 5X1,5CM PARA PORTA DE 60X210CM FIXADO COM PREGOS, PADRÃO MÉDIO - FORNECIMENTO E INSTALAÇÃO.	UND	4,00	SINAPI	90826	R\$ 44,63	R\$ 178,52	0,18%	
5.4	FECHADURA DE EMBUTIR COM CILINDRO, EXTERNA, COMPLETA, ACABAMENTO PADRÃO POPULAR, INCLUSO EXECUÇÃO DE FURO - FORNECIMENTO E INSTALAÇÃO	UND	5,00	SINAPI	90830	R\$ 78,72	R\$ 393,60	0,40%	
5.5	VIDRO FANTASIA TIPO CANELADO, ESPESSURA 4MM	M²	13,20	SINAPI	72122	R\$ 109,04	R\$ 1.439,33	1,47%	
5.6	FECHO / FECHADURA COM PUXADOR CONCHA, COM TRANÇA TIPO TRAVA, PARA JANELA / CJ PORTA DE CORRER (INCLUI TESTA, FECHADURA,	UND	6,00	SINAPI	00038165	R\$ 41,38	R\$ 248,28	0,25%	





06 - 06 - 81

MUNICÍPIO DE AÇAILÂNDIA (MA)
PODER EXECUTIVO
SECRETARIA DE ECONOMIA E FINANÇAS
COMISSÃO CENTRAL DE LICITAÇÃO - CCL

PMA-MA, CCL
 Folha: _____
 Servidor(a): _____

	PUXADOR) - COMPLETA							
6	COBERTURA						R\$ 41.097,11	
6.1	TRAMA DE MADEIRA COMPOSTA POR RIPAS, CAIBROS E TERÇAS PARA TELHADOS DE ATÉ 2 ÁGUAS PARA TELHA DE ENCAIXE DE CERÂMICA OU DE CONCRETO, INCLUSO TRANSPORTE VERTICAL.	M ²	30,00	SINAPI	92539	R\$ 58,21	R\$ 1.746,30	1,79%
6.2	REVISÃO GERAL DE TELHADO DE TELHAS CERÂMICAS	M ²	882,33	COMP. SINAPI		R\$ 27,07	R\$ 23.884,67	24,44%
6.3	TELHAMENTO COM TELHA CERÂMICA CAPA-CANAL, TIPO PLAN, COM ATÉ 2 ÁGUAS, INCLUSO TRANSPORTE VERTICAL.	M ²	60,00	SINAPI	94445	R\$ 24,71	R\$ 1.482,60	1,52%
6.4	FORRO EM RÉGUAS DE PVC, FRISADO, PARA AMBIENTES RESIDENCIAIS, INCLUSIVE ESTRUTURA DE FIXAÇÃO. (9 SALAS DE AULA)	M ²	364,96	SINAPI	96111	R\$ 32,51	R\$ 11.864,85	12,14%
6.5	CALHA EM CHAPA DE AÇO GALVANIZADO NÚMERO 24, DESENVOLVIMENTO DE 50 CM, INCLUSO TRANSPORTE VERTICAL.	M	44,00	SINAPI	94228	R\$ 45,37	R\$ 1.996,28	2,04%
6.6	INSTALAÇÃO DE TESOURA (INTEIRA OU MEIA), EM AÇO, PARA VÃOS MAIORES OU IGUAIS A 6,0 M E MENORES QUE 8,0 M, INCLUSO IÇAMENTO.	UND	1,00	SINAPI	92256	R\$ 122,41	R\$ 122,41	0,13%
7	PINTURA						R\$ 19.460,06	
7.1	CAIACAO INT OU EXT SOBRE REVESTIMENTO LISO C/ADOCÃO DE FIXADOR COM DUAS DEMAOS	M ²	784,00	SINAPI	73445	R\$ 5,90	R\$ 4.625,60	4,73%



3



06 - 06 - 81

PM4-MA/CCL

Folha: _____

Serviço: _____

MUNICÍPIO DE AÇAILÂNDIA (MA)
PODER EXECUTIVO
SECRETARIA DE ECONOMIA E FINANÇAS
COMISSÃO CENTRAL DE LICITAÇÃO - CCL

7.2	APLICAÇÃO MANUAL DE PINTURA COM TINTA LÁTEX ACRÍLICA EM PAREDES EXTERNAS E INTERNAS, DUAS DEMÃOS	M²	1315,11	SINAPI	88489	R\$ 9,36	R\$ 12.309,43	12,60%
7.3	PINTURA ESMALTE ACETINADO, DUAS DEMÃOS, SOBRE SUPERFÍCIE METÁLICA	M²	65,60	SINAPI	73924/002	R\$ 18,17	R\$ 1.191,95	1,22%
7.4	PINTURA ESMALTE FOSCO EM MADEIRA, DUAS DEMÃOS (PORTA)	M²	87,36	SINAPI	84659	R\$ 11,37	R\$ 993,28	1,02%
7.5	PINTOR DE LETREIROS COM ENCARGOS COMPLEMENTARES	H	20,00	SINAPI	88311	R\$ 16,99	R\$ 339,80	0,35%
8	LOUÇAS E METAIS						R\$ 1.601,89	
8.1	ASSENTO SANITÁRIO DE PLÁSTICO, TIPO CONVENCIONAL	UND	5,00	SINAPI	0000377	R\$ 22,49	R\$ 112,45	0,12%
8.2	VASO SANITÁRIO SIFONADO CONVENCIONAL COM LOUÇA BRANCA, INCLUSO CONJUNTO DE LIGAÇÃO PARA BACIA SANITÁRIA AJUSTÁVEL - FORNECIMENTO E INSTALAÇÃO	UND	5,00	SINAPI	95470	R\$ 168,07	R\$ 840,35	0,86%
8.3	CAIXA DE DESCARGA DE PLÁSTICO EXTERNA, DE *9* L, PUXADOR FIO DE NYLON, NÃO INCLUSO CANO, BOLSA, ENGATE	UND	5,00	SINAPI	00001030	R\$ 27,00	R\$ 135,00	0,14%
8.4	LAVATORIO LOUCA BRANCA COM COLUNA *44 X 35,5* CM	UND	2,00	SINAPI	00036794	R\$ 118,16	R\$ 236,32	0,24%
8.5	SIFÃO PLÁSTICO TIPO COPO PARA PIA OU LAVATORIO, 1 X 1.1/2 "	UND	2,00	SINAPI	00006149	R\$ 11,84	R\$ 23,68	0,02%
8.6	TORNEIRA CROMADA DE MESA, 1/2" OU 3/4", PARA LAVATÓRIO, PADRÃO POPULAR	UND	2,00	SINAPI	86906	R\$ 37,80	R\$ 75,60	0,08%
8.7	TANQUE DUPLO EM MARMORE SINTÉTICO COM CUBA LISA E ESFREGADOR, *110 X 60* CM	UND	1,00	SINAPI	00036790	R\$ 120,45	R\$ 120,45	0,12%
8.8	TORNEIRA CROMADA 1/2" OU 3/4" PARA TANQUE, PADRÃO MÉDIO - FORNECIMENTO E INSTALAÇÃO.	UND	2,00	SINAPI	86914	R\$ 29,02	R\$ 58,04	0,06%





06 - 06 - 81

PMA-MA / CCL
Folha: _____
Servidor(a): _____

MUNICÍPIO DE AÇAILÂNDIA (MA)
PODER EXECUTIVO
SECRETARIA DE ECONOMIA E FINANÇAS
COMISSÃO CENTRAL DE LICITAÇÃO - CCL

9	INSTALAÇÕES ELÉTRICA 220V						R\$ 10.086,08	
9.1	QUADRO DE DISTRIBUIÇÃO DE ENERGIA EM CHAPA DE AÇO GALVANIZADO, PARA 12 DISJUNTORES TERMOMAGNÉTICOS MONOPOLARES, COM BARRAMENTO TRIFÁSICO E NEUTRO - FORNECIMENTO E INSTALAÇÃO	UND	1,00	SINAPI	83463	R\$ 248,50	R\$ 248,50	0,25%
9.2	DISJUNTOR TERMOMAGNÉTICO TRIPOLAR PADRÃO NEMA (AMERICANO) 60 A 100A 240V, FORNECIMENTO E INSTALAÇÃO	UND	1,00	SINAPI	74130/005	R\$ 102,98	R\$ 102,98	0,11%
9.3	DISJUNTOR MONOPOLAR TIPO DIN, CORRENTE NOMINAL DE 20A - FORNECIMENTO E INSTALAÇÃO.	UND	27,00	SINAPI	93655	R\$ 9,99	R\$ 269,73	0,28%
9.4	DISJUNTOR MONOPOLAR TIPO DIN, CORRENTE NOMINAL DE 16A - FORNECIMENTO E INSTALAÇÃO.	UND	6,00	SINAPI	93654	R\$ 9,37	R\$ 56,22	0,06%
9.5	CABO DE COBRE FLEXÍVEL ISOLADO, 2,5 MM², ANTI-CHAMA 450/750 V, PARA CIRCUITOS TERMINAIS - FORNECIMENTO E INSTALAÇÃO.	M	800,00	SINAPI	91926	R\$ 2,05	R\$ 1.640,00	1,68%
9.6	CABO DE COBRE FLEXÍVEL ISOLADO, 6 MM², ANTI-CHAMA 450/750 V, PARA CIRCUITOS TERMINAIS - FORNECIMENTO E INSTALAÇÃO.	M	200,00	SINAPI	91930	R\$ 4,55	R\$ 910,00	0,93%
9.7	CABO DE COBRE FLEXÍVEL ISOLADO, 25 MM², ANTI-CHAMA 450/750 V, PARA DISTRIBUIÇÃO - FORNECIMENTO E INSTALAÇÃO.	M	100,00	SINAPI	92983	R\$ 13,35	R\$ 1.335,00	1,37%
9.8	CAIXA DE PASSAGEM, EM PVC, DE 4" X 2", PARA ELETRODUTO FLEXÍVEL CORRUGADO	UND	122,00	SINAPI	00001872	R\$ 1,05	R\$ 128,10	0,13%





06 - 06 - 81
MUNICÍPIO DE AÇAILÂNDIA (MA)
PODER EXECUTIVO
SECRETARIA DE ECONOMIA E FINANÇAS
COMISSÃO CENTRAL DE LICITAÇÃO - CCL

ELETRODUTOS								
9.9	ELETRODUTO PVC FLEXIVEL CORRUGADO, COR AMARELA, DE 25 MM	M	100,00	SINAPI	00002688	R\$ 1,09	R\$ 109,00	0,11%
ILUMINAÇÃO E TOMADAS								
9.10	INTERRUPTOR SIMPLES (1 MÓDULO), 10A/250V, INCLUINDO SUPORTE E PLACA - FORNECIMENTO E INSTALAÇÃO.	UND	14,00	SINAPI	91953	R\$ 16,07	R\$ 224,98	0,23%
9.11	INTERRUPTOR SIMPLES (2 MÓDULOS), 10A/250V, INCLUINDO SUPORTE E PLACA - FORNECIMENTO E INSTALAÇÃO.	UND	2,00	SINAPI	91959	R\$ 25,49	R\$ 50,98	0,05%
9.12	INTERRUPTOR SIMPLES (2 MÓDULOS) COM 1 TOMADA DE EMBUTIR 2P+T 10 A, INCLUINDO SUPORTE E PLACA - FORNECIMENTO E INSTALAÇÃO.	UND	11,00	SINAPI	92027	R\$ 37,69	R\$ 414,59	0,42%
9.13	TOMADA BAIXA DE EMBUTIR (1 MÓDULO), 2P+T 10 A, INCLUINDO SUPORTE E PLACA - FORNECIMENTO E INSTALAÇÃO.	UND	20,00	SINAPI	92000	R\$ 17,06	R\$ 341,20	0,35%
9.14	TOMADA MÉDIA DE EMBUTIR (1 MÓDULO), 2P+T 10 A, INCLUINDO SUPORTE E PLACA - FORNECIMENTO E INSTALAÇÃO.	UND	26,00	SINAPI	91996	R\$ 18,89	R\$ 491,14	0,50%
9.15	TOMADA ALTA DE EMBUTIR (1 MÓDULO), 2P+T 10 A, INCLUINDO SUPORTE E PLACA - FORNECIMENTO E INSTALAÇÃO.	UND	22,00	SINAPI	91992	R\$ 23,59	R\$ 518,98	0,53%
9.16	TOMADA ALTA DE EMBUTIR (1 MÓDULO), 2P+T 20 A, INCLUINDO SUPORTE E PLACA - FORNECIMENTO E INSTALAÇÃO.	UND	27,00	SINAPI	91993	R\$ 25,26	R\$ 682,02	0,70%
9.17	LÂMPADA FLUORESCENTE ESPIRAL BRANCA 45 W, BASE E27 - FORNECIMENTO E INSTALAÇÃO	UND	75,00	SINAPI	93045	R\$ 32,91	R\$ 2.468,25	2,53%



06 - 06 - 81

PMA-MA / CCL
Folha: _____
Servidor(a): _____

MUNICÍPIO DE AÇAILÂNDIA (MA)
PODER EXECUTIVO
SECRETARIA DE ECONOMIA E FINANÇAS
COMISSÃO CENTRAL DE LICITAÇÃO - CCL

9.18	LÂMPADA FLUORESCENTE COMPACTA 3U BRANCA 20 W, BASE E27 - FORNECIMENTO E INSTALAÇÃO	UND	9,00	SINAPI	93044	R\$ 10,49	R\$ 94,41	0,10%
10	SISTEMA DE PROTEÇÃO CONTRA INCÊNDIO						R\$ 2.005,17	
10.1	EXTINTOR INCENDIO TP PO QUIMICO 6KG - FORNECIMENTO E INSTALACAO	UND	4,00	SINAPI	83635	R\$ 262,39	R\$ 1.049,56	1,07%
10.2	EXTINTOR DE INCENDIO PORTATIL COM CARGA DE PO QUIMICO SECO (PQS) DE 6 KG, CLASSE BC	UND	1,00	SINAPI	00010892	R\$ 250,00	R\$ 250,00	0,26%
10.3	PLACA DE SINALIZACAO DE SEGURANCA CONTRA INCENDIO, FOTOLUMINESCENTE, RETANGULAR, *20 X 40* CM, EM PVC *2* MM ANTI-CHAMAS (SIMBOLOS, CORES EPICTOGRAMAS CONFORME NBR 13434	UND	5,00	SINAPI	00037558	R\$ 29,59	R\$ 147,95	0,15%
10.4	PLACA DE SINALIZACAO DE SEGURANCA CONTRA INCENDIO, FOTOLUMINESCENTE, RETANGULAR, *13 X 26* CM, EM PVC *2* MM ANTI-CHAMAS (SIMBOLOS, CORES EPICTOGRAMAS CONFORME NBR 13434)	UND	18,00	SINAPI	00037539	R\$ 15,87	R\$ 285,66	0,29%
10.5	PINTURA ACRILICA PARA SINALIZAÇÃO HORIZONTAL EM PISO CIMENTADO	M²	20,00	SINAPI	84665	R\$ 13,60	R\$ 272,00	0,28%
11	SERVIÇOS COMPLEMENTARES						R\$ 339,36	
11.1	SERRALHEIRO COM ENCARGOS COMPLEMENTARES (CORREÇÕES EM TAMPAS DE CANALETA E GRADES)	H	24,00	SINAPI	88315	R\$ 14,14	R\$ 339,36	0,35%
12	SERVIÇOS FINAIS						R\$ 1.398,42	
12.1	LIMPEZA GERAL	M²	832,39	SINAPI	9537	R\$ 1,68	R\$ 1.398,42	1,43%





06 - 06 - 81

MUNICÍPIO DE AÇAILÂNDIA (MA)
PODER EXECUTIVO
SECRETARIA DE ECONOMIA E FINANÇAS
COMISSÃO CENTRAL DE LICITAÇÃO - CCL

PMA-MA / CCL

Folha: _____
Servidoria: _____

VALOR TOTAL SEM BDI (R\$) =	R\$ 97.728,50	100,00%
VALOR DO BDI (25,23%) (R\$) =	R\$ 24.656,90	
VALOR TOTAL COM BDI (R\$) =	R\$ 122.385,40	



Prefeitura Municipal de Açailândia
Av. Santa Luiza, s/nº, Parque das Nações, Cep 65.930-000, Açailândia, Maranhão, Brasil
CNPJ nº 07.000.268/0001-72 Home page: www.acailandia.ma.gov.br
E-mail: licitacao@acailandia.ma.gov.br Telefone: (99) 3538-8666, ramal 218
Página 185/365

3



MUNICÍPIO DE AÇAILÂNDIA (MA)
PODER EXECUTIVO
SECRETARIA DE ECONOMIA E FINANÇAS
COMISSÃO CENTRAL DE LICITAÇÃO - CCL

ORÇAMENTO ANALÍTICO
ITEM 7/16:
ESCOLA MUNICIPAL RAFAEL DE ALMEIDA
RIBEIRO



MUNICÍPIO DE AÇAILÂNDIA (MA)
PODER EXECUTIVO
SECRETARIA DE ECONOMIA E FINANÇAS
COMISSÃO CENTRAL DE LICITAÇÃO - CCL



PREFEITURA MUNICIPAL DE AÇAILÂNDIA
SECRETARIA DE EDUCAÇÃO

B.D.I. = 25,23%

A. CONSTRUIDA M: 832,39

Objeto/Obra = ESCOLA MUN. RAFAEL DE ALMEIDA RIBEIRO
Local/Implantação = RUA C, S/N, JARDIM DE ALAH, AÇAILÂNDIA - MA
Proponente/Proprietário = PREFEITURA MUNICIPAL DE AÇAILÂNDIA (MA)
Data/Referência = 16/06/2018 / SINAPI (DESONERADO MAIO- 2018)

ORÇAMENTO ANALÍTICO								
ITEM	DISCRIMINAÇÃO DOS SERVIÇOS	UNID	QUANT (A)	SINAPI			VALORES ADOTADOS (R\$)	
				REF	CÓDIGO	VALOR UNIT. (R\$)	TOTAL (A.B)	PESO %
1	SERVIÇOS PRELIMINARES						R\$ 1.772,04	
1.1	PLACA DE OBRA EM CHAPA DE ACO GALVANIZADO	M ²	6,00	SINAPI	74209/001	R\$ 295,34	R\$ 1.772,04	1,44%
2	PAREDE E PAINES						R\$ 5.792,17	
2.1	DEMOLIÇÃO DE ALVENARIA DE TIJOLO MACIÇO, DE FORMA MANUAL, SEM REAPROVEITAMENTO.	M ²	63,05	SINAPI	97624	R\$ 52,20	R\$ 3.291,21	2,67%
2.2	ALVENARIA DE VEDAÇÃO DE BLOCOS CERÂMICOS FURADOS NA HORIZONTAL DE 9X19X19CM (ESPESSURA 9CM) DE PAREDES COM ÁREA LÍQUIDA MAIOR OU IGUAL A 6M ² SEM VÃOS E ARGAMASSA DE ASSENTAMENTO COM PREPARO MANUAL.(MURO)	M ²	56,00	SINAPI	87520	R\$ 44,66	R\$ 2.500,96	2,03%

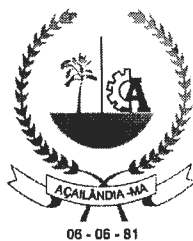

06 - 06 - 81

MUNICÍPIO DE AÇAILÂNDIA (MA)
PODER EXECUTIVO
SECRETARIA DE ECONOMIA E FINANÇAS
COMISSÃO CENTRAL DE LICITAÇÃO - CCL

PMA-MA / CCL
Folha: _____
Servidor(a): _____

3	REVESTIMENTO DE PAREDES INTERNO E EXTERNO						R\$ 6.656,60	
3.1	DEMOLIÇÃO DE ARGAMASSAS, DE FORMA MANUAL, SEM REAPROVEITAMENTO.	M ²	45,00	SINAPI	97631	R\$ 1,64	R\$ 73,80	0,06%
3.2	CHAPISCO APLICADO EM ALVENARIAS E ESTRUTURAS DE CONCRETO INTERNAS, COM COLHER DE PEDREIRO. ARGAMASSA TRAÇO 1:3 COM PREPARO EM BETONEIRA 400L.	M ²	157,00	SINAPI	87879	R\$ 2,34	R\$ 367,38	0,30%
3.3	MASSA ÚNICA, PARA RECEBIMENTO DE PINTURA, EM ARGAMASSA TRAÇO 1:2:8, PREPARO MECÂNICO COM BETONEIRA 400L, APLICADA MANUALMENTE EM FACES INTERNAS E EXTERNO DE PAREDES, ESPESSURA DE 10MM, COM EXECUÇÃO DE TALISCAS. AF_06/201	M ²	157,00	SINAPI	87547	R\$ 12,84	R\$ 2.015,88	1,64%
3.4	REVESTIMENTO CERÂMICO PARA PAREDES INTERNAS COM PLACAS TIPO ESMALTADA EXTRA DE DIMENSÕES 33X45 CM APLICADAS EM AMBIENTES DE ÁREA MENOR QUE 5 M ² NA ALTURA INTEIRA DAS PAREDES. (BANHEIROS E COZINHA)	M ²	84,60	SINAPI	87272	R\$ 49,64	R\$ 4.199,54	3,41%



3

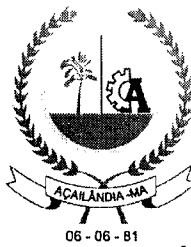

06 - 06 - 81
MUNICÍPIO DE AÇAILÂNDIA (MA)
PODER EXECUTIVO
SECRETARIA DE ECONOMIA E FINANÇAS
COMISSÃO CENTRAL DE LICITAÇÃO - CCL

4	PISO E CALÇADAS						R\$ 17.889,82	
4.1	AJUDANTE DE PEDREIRO COM ENCARGOS COMPLEMENTARES (DEMOLIÇÃO DE 1 RAMPAS NO CORREDOR AO LADO DE UMA SALA)	H	24,00	SINAPI	88242	R\$ 10,53	R\$ 252,72	0,21%
4.2	DEMOLIÇÃO DE REVESTIMENTO CERÂMICO, DE FORMA MANUAL, SEM REAPROVEITAMENTO. (4 SALAS, BANHEIROS, REFEITORIO, AREA DE CIRCULAÇÃO, COZINHA E REPAROS)	M²	354,73	SINAPI	97633	R\$ 11,98	R\$ 4.249,67	3,45%
4.3	PISO CIMENTADO TRAÇO 1:3 (CIMENTO E AREIA) ACABAMENTO LISO ESPESSURA 3,0CM, PREPARO MANUAL DA ARGAMASSA	M²	24,50	SINAPI	73922/001	R\$ 36,66	R\$ 898,17	0,73%
4.4	CONTRAPISO EM ARGAMASSA TRAÇO 1:4 (CIMENTO E AREIA), PREPARO MANUAL, APLICADO EM ÁREAS SECAS SOBRE LAJE, ADERIDO, ESPESSURA 3CM.	M²	6,00	SINAPI	87632	R\$ 26,84	R\$ 161,04	0,13%
4.5	REVESTIMENTO CERÂMICO PARA PISO COM PLACAS TIPO GRÉS DE DIMENSÕES 45X45CM APLICADA EM AMBIENTES DE ÁREA ENTRE 5 M2 E 10 M2. (4 SALAS, BANHEIROS, REFEITORIO, AREA DE CIRCULAÇÃO, COZINHA E	M²	354,73	SINAPI	87251	R\$ 33,21	R\$ 11.780,58	9,56%



06 - 06 - 81
MUNICÍPIO DE AÇAILÂNDIA (MA)
PODER EXECUTIVO
SECRETARIA DE ECONOMIA E FINANÇAS
COMISSÃO CENTRAL DE LICITAÇÃO - CCL

	REPAROS)							
4.6	EXECUÇÃO DE PASSEIO (CALÇADA) OU PISO DE CONCRETO COM CONCRETO MOLDADO IN LOCO, USINADO, ACABAMENTO CONVENCIONAL, NÃO ARMADO.	M ²	1,20	SINAPI	94991	R\$ 456,37	R\$ 547,64	0,44%
5	ESQUADRIAS						R\$ 6.681,67	
5.1	KIT DE PORTA DE MADEIRA PARA PINTURA, SEMI-OCA (LEVE OU MÉDIA), PADRÃO POPULAR, 90X210CM, ESPESSURA DE 3,5CM, ITENS INCLUSOS: DOBRADIÇAS, MONTAGEM E INSTALAÇÃO DO BATENTE, FECHADURA COM EXECUÇÃO DO FURO - FORNECIMENTO E INSTALAÇÃO.	UND	7,00	SINAPI	91315	R\$ 677,26	R\$ 4.740,82	3,85%
5.2	PORTÃO DE FERRO EM CHAPA GALVANIZADA PLANA 14 GSG	M ²	3,30	SINAPI	68054	R\$ 189,41	R\$ 625,05	0,51%
5.3	FECHADURA DE EMBUTIR COM CILINDRO, EXTERNA, COMPLETA, ACABAMENTO PADRÃO POPULAR, INCLUSO EXECUÇÃO DE FURO - FORNECIMENTO E INSTALAÇÃO	UND	2,00	SINAPI	91304	R\$ 58,18	R\$ 116,36	0,09%
5.4	VIDRO FANTASIA TIPO CANELADO,	M ²	11,00	SINAPI	72122	R\$ 109,04	R\$ 1.199,44	0,97%

3



MUNICÍPIO DE AÇAILÂNDIA (MA)
PODER EXECUTIVO
SECRETARIA DE ECONOMIA E FINANÇAS
COMISSÃO CENTRAL DE LICITAÇÃO - CCL

	ESPESSURA 4MM							
6	COBERTURA						R\$ 43.499,07	
6.1	TELHAMENTO COM TELHA CERÂMICA CAPA-CANAL, TIPO PLAN, COM ATÉ 2 ÁGUAS, INCLUSO TRANSPORTE VERTICAL. AF_06/2016	M²	50,00	SINAPI	94445	R\$ 24,71	R\$ 1.235,50	1,00%
6.2	REVISÃO GERAL DE TELHADO DE TELHAS CERÂMICAS	M²	881,50	COMP. SINAPI		R\$ 27,07	R\$ 23.862,21	19,36%
6.3	FORRO EM DRYWALL, PARA AMBIENTES RESIDENCIAIS, INCLUSIVE ESTRUTURA DE FIXAÇÃO. (9SALAS DE AULA, 1 SALA DOS PROFESSORES, DIRETORIA,	M²	369,16	SINAPI	96110	R\$ 44,01	R\$ 16.246,73	13,18%
6.4	TRAMA DE MADEIRA COMPOSTA POR RIPAS, CAIBROS E TERÇAS PARA TELHADOS DE ATÉ 2 ÁGUAS PARA TELHA DE ENCAIXE DE CERÂMICA OU DE CONCRETO, INCLUSO TRANSPORTE VERTICAL. (REPOSIÇÃO DE MADEIRAMENTO DANIFICADO)	M²	30,00	SINAPI	92539	R\$ 58,21	R\$ 1.746,30	1,42%
6.5	CALHA EM CHAPA DE AÇO GALVANIZADO NÚMERO 24, DESENVOLVIMENTO DE 50 CM, INCLUSO TRANSPORTE VERTICAL.	M	9,00	SINAPI	94228	R\$ 45,37	R\$ 408,33	0,33%
7	PINTURA						R\$ 26.222,61	
7.1	APLICAÇÃO MANUAL DE PINTURA COM	M²	2.175,41	SINAPI	88489	R\$ 9,36	R\$ 20.361,84	16,52%



2



06 - 06 - 81

PMA-MA / CCL

Folha: _____
Serviço: _____

MUNICÍPIO DE AÇAILÂNDIA (MA)
PODER EXECUTIVO
SECRETARIA DE ECONOMIA E FINANÇAS
COMISSÃO CENTRAL DE LICITAÇÃO - CCL

	TINTA LÁTEX ACRÍLICA EM PAREDES EXTERNAS, DUAS DEMÃOS							
7.2	PINTURA ESMALTE ACETINADO, DUAS DEMÃOS, SOBRE SUPERFICIE METALICA	M²	52,80	SINAPI	73924/002	R\$ 18,17	R\$ 959,38	0,78%
7.3	PINTURA ESMALTE FOSCO EM MADEIRA, DUAS DEMÃOS	M²	33,60	SINAPI	84659	R\$ 11,37	R\$ 382,03	0,31%
7.4	CAIACAO INT OU EXT SOBRE REVESTIMENTO LISO C/ADOCÃO DE FIXADOR COM DUAS DEMÃOS	M²	708,40	SINAPI	73445	R\$ 5,90	R\$ 4.179,56	3,39%
7.5	PINTOR DE LETREIROS COM ENCARGOS COMPLEMENTARES	M²	20,00	SINAPI	88311	R\$ 16,99	R\$ 339,80	0,28%
8	LOUÇAS E METAIS						R\$ 1.503,89	
8.1	GRANITO PARA BANCADA, POLIDO, TIPO ANDORINHA/ QUARTZ/ CASTELO/ CORUMBA OU OUTROS EQUIVALENTES DA REGIAO, E= *2,5* CM	M²	2,08	SINAPI	00011795	R\$ 483,01	R\$ 1.004,66	0,81%
8.2	CUBA AÇO INOX (AISI 304) DE EMBUTIR COM VALVULA 3 1/2 ", DE *46 X 30 X 12* CM	UND	2,00	SINAPI	00001743	R\$ 108,10	R\$ 216,20	0,18%
8.3	TANQUE DUPLO EM MARMORE SINTETICO COM CUBA LISA E ESFREGADOR, *110 X 60* CM	UND	1,00	SINAPI	00036790	R\$ 120,45	R\$ 120,45	0,10%
8.4	SIFAO PLÁSTICO TIPO COPO PARA PIA OU LAVATORIO, 1 X 1.1/2 "	UND	2,00	SINAPI	00006149	R\$ 11,84	R\$ 23,68	0,02%
8.5	SIFAO PLÁSTICO TIPO COPO PARA TANQUE, 1.1/4 X	UND	2,00	SINAPI	00006146	R\$ 12,58	R\$ 25,16	0,02%



3



MUNICÍPIO DE AÇAILÂNDIA (MA)
PODER EXECUTIVO
SECRETARIA DE ECONOMIA E FINANÇAS
COMISSÃO CENTRAL DE LICITAÇÃO - CCL

	1.1/2 "							
8.6	TORNEIRA CROMADA DE PAREDE PARA COZINHA COM AREJADOR, PADRAO POPULAR, 1/2 " OU 3/4 " (REF 1159	UND	2,00	SINAPI	00013983	R\$ 36,97	R\$ 73,94	0,06%
8.7	TORNEIRA PLASTICA PARA TANQUE 1/2 " OU 3/4 " COM BICO PARA MANGUEIRA	UND	2,00	SINAPI	00011831	R\$ 19,90	R\$ 39,80	0,03%
9	INSTALAÇÃO SANITÁRIO						R\$ 691,43	
9.1	TUBO PVC, SERIE NORMAL, ESGOTO PREDIAL, DN 40 MM, FORNECIDO E INSTALADO EM RAMAL DE DESCARGA OU RAMAL DE ESGOTO SANITÁRIO.	M	5,00	SINAPI	89711	R\$ 11,20	R\$ 56,00	0,05%
9.2	TUBO PVC, SERIE NORMAL, ESGOTO PREDIAL, DN 75 MM, FORNECIDO E INSTALADO EM RAMAL DE DESCARGA OU RAMAL DE ESGOTO SANITÁRIO.	M	10,00	SINAPI	89713	R\$ 25,19	R\$ 251,90	0,20%
9.3	CAIXA DE GORDURA PEQUENA (CAPACIDADE: 19 L), CIRCULAR, EM PVC, DIÂMETRO INTERNO= 0,3 M.	UND	1,00	SINAPI	74166	R\$ 149,93	R\$ 149,93	0,12%
9.4	RASGO EM CONTRAPISO PARA RAMAIS/ DISTRIBUIÇÃO COM DIÂMETROS MAIORES QUE 40 MM E MENORES OU IGUAIS A 75 MM.	M	5,00	SINAPI	90445	R\$ 14,72	R\$ 73,60	0,06%





MUNICÍPIO DE AÇAILÂNDIA (MA)
PODER EXECUTIVO
SECRETARIA DE ECONOMIA E FINANÇAS
COMISSÃO CENTRAL DE LICITAÇÃO - CCL

9.5	RASGO EM CONTRAPISO PARA RAMAIS/ DISTRIBUIÇÃO COM DIÂMETROS MAIORES QUE 75 MM. AF 05/2015	M	10,00	SINAPI	90446	R\$ 16,00	R\$ 160,00	0,13%
10	INSTALAÇÕES ELÉTRICA 220V						R\$ 9.313,45	
10.1	QUADRO DE DISTRIBUIÇÃO DE ENERGIA EM CHAPA DE AÇO GALVANIZADO, PARA 12 DISJUNTORES TERMOMAGNETICOS MONOPOLARES, COM BARRAMENTO TRIFÁSICO E NEUTRO - FORNECIMENTO E INSTALAÇÃO	UND	1,00	SINAPI	83463	R\$ 248,50	R\$ 248,50	0,20%
10.2	DISJUNTOR TERMOMAGNETICO TRIPOLAR PADRÃO NEMA (AMERICANO) 60 A 100A 240V, FORNECIMENTO E INSTALAÇÃO	UND	1,00	SINAPI	74130/005	R\$ 102,98	R\$ 102,98	0,08%
10.3	DISJUNTOR MONOPOLAR TIPO DIN, CORRENTE NOMINAL DE 20A - FORNECIMENTO E INSTALAÇÃO.	UND	25,00	SINAPI	93655	R\$ 9,99	R\$ 249,75	0,20%
10.4	DISJUNTOR MONOPOLAR TIPO DIN, CORRENTE NOMINAL DE 16A - FORNECIMENTO E INSTALAÇÃO.	UND	6,00	SINAPI	93654	R\$ 9,37	R\$ 56,22	0,05%
10.5	CABO DE COBRE FLEXÍVEL ISOLADO, 2,5 MM², ANTI-CHAMA 450/750 V, PARA CIRCUITOS TERMINAIS - FORNECIMENTO E INSTALAÇÃO.	M	750,00	SINAPI	91926	R\$ 2,05	R\$ 1.537,50	1,25%



3



06 - 06 - 81

MUNICÍPIO DE AÇAILÂNDIA (MA)
PODER EXECUTIVO
SECRETARIA DE ECONOMIA E FINANÇAS
COMISSÃO CENTRAL DE LICITAÇÃO - CCL

10.6	CABO DE COBRE FLEXÍVEL ISOLADO, 6 MM ² , ANTI-CHAMA 450/750 V, PARA CIRCUITOS TERMINAIS - FORNECIMENTO E INSTALAÇÃO.	M	150,00	SINAPI	91930	R\$ 4,55	R\$ 682,50	0,55%
10.7	CABO DE COBRE FLEXÍVEL ISOLADO, 25 MM ² , ANTI-CHAMA 450/750 V, PARA DISTRIBUIÇÃO - FORNECIMENTO E INSTALAÇÃO.	M	80,00	SINAPI	92983	R\$ 13,35	R\$ 1.068,00	0,87%
10.8	CAIXA DE PASSAGEM, EM PVC, DE 4" X 2", PARA ELETRODUTO FLEXÍVEL CORRUGADO	UND	120,00	SINAPI	00001872	R\$ 1,05	R\$ 126,00	0,10%
ELETRODUTOS								
10.9	ELETRODUTO PVC FLEXÍVEL CORRUGADO, COR AMARELA, DE 25 MM	M	100,00	SINAPI	00002688	R\$ 1,09	R\$ 109,00	0,09%
ILUMINAÇÃO E TOMADAS								
10.10	INTERRUPTOR SIMPLES (1 MÓDULO), 10A/250V, INCLUINDO SUPORTE E PLACA - FORNECIMENTO E INSTALAÇÃO.	UND	16,00	SINAPI	91953	R\$ 16,07	R\$ 257,12	0,21%
10.11	INTERRUPTOR SIMPLES (2 MÓDULOS) COM 1 TOMADA DE EMBUTIR 2P+T 10 A, INCLUINDO SUPORTE E PLACA - FORNECIMENTO E INSTALAÇÃO.	UND	10,00	SINAPI	92027	R\$ 37,69	R\$ 376,90	0,31%
10.12	INTERRUPTOR SIMPLES (3 MÓDULOS), 10A/250V, INCLUINDO SUPORTE E PLACA -	UND	1,00	SINAPI	91967	R\$ 34,90	R\$ 34,90	0,03%



[Handwritten signature]



06 - 06 - 81

MUNICÍPIO DE AÇAILÂNDIA (MA)
PODER EXECUTIVO
SECRETARIA DE ECONOMIA E FINANÇAS
COMISSÃO CENTRAL DE LICITAÇÃO - CCL

PM4-MA / CCL
Folha: _____
Servidora: _____

	FORNECIMENTO E INSTALAÇÃO.							
10.13	TOMADA BAIXA DE EMBUTIR (1 MÓDULO), 2P+T 10 A, INCLUINDO SUPORTE E PLACA - FORNECIMENTO E INSTALAÇÃO.	UND	21,00	SINAPI	92000	R\$ 17,06	R\$ 358,26	0,29%
10.14	TOMADA MÉDIA DE EMBUTIR (1 MÓDULO), 2P+T 10 A, INCLUINDO SUPORTE E PLACA - FORNECIMENTO E INSTALAÇÃO.	UND	26,00	SINAPI	91996	R\$ 18,89	R\$ 491,14	0,40%
10.15	TOMADA ALTA DE EMBUTIR (1 MÓDULO), 2P+T 10 A, INCLUINDO SUPORTE E PLACA - FORNECIMENTO E INSTALAÇÃO.	UND	21,00	SINAPI	91992	R\$ 23,59	R\$ 495,39	0,40%
10.16	TOMADA ALTA DE EMBUTIR (1 MÓDULO), 2P+T 20 A, INCLUINDO SUPORTE E PLACA - FORNECIMENTO E INSTALAÇÃO.	UND	25,00	SINAPI	91993	R\$ 25,26	R\$ 631,50	0,51%
10.17	LÂMPADA FLUORESCENTE ESPIRAL BRANCA 45 W, BASE E27 - FORNECIMENTO E INSTALAÇÃO	UND	74,00	SINAPI	93045	R\$ 32,91	R\$ 2.435,34	1,98%
10.18	LÂMPADA FLUORESCENTE COMPACTA 3U BRANCA 20 W, BASE E27 - FORNECIMENTO E INSTALAÇÃO	UND	5,00	SINAPI	93044	R\$ 10,49	R\$ 52,45	0,04%
11	SISTEMA DE PROTEÇÃO CONTRA INCÊNDIO						R\$ 1.563,57	
11.1	EXTINTOR INCENDIO TP PO QUIMICO 6KG - FORNECIMENTO E INSTALACAO	UND	3,00	SINAPI	83635	R\$ 262,39	R\$ 787,17	0,64%



Prefeitura Municipal de Açailândia
Av. Santa Luiza, s/nº, Parque das Nações, Cep 65.930-000, Açailândia, Maranhão, Brasil
CNPJ nº 07.000.268/0001-72 Home page: www.acailandia.ma.gov.br
E-mail: licitacao@acailandia.ma.gov.br Telefone: (99) 3538-8666, ramal 218
Página 196/365

3



06 - 06 - 81
MUNICÍPIO DE AÇAILÂNDIA (MA)
PODER EXECUTIVO
SECRETARIA DE ECONOMIA E FINANÇAS
COMISSÃO CENTRAL DE LICITAÇÃO - CCL

11.2	EXTINTOR DE INCENDIO PORTATIL COM CARGA DE PO QUIMICO SECO (PQS) DE 6 KG, CLASSE BC	UND	1,00	SINAPI	00010892	R\$ 250,00	R\$ 250,00	0,20%
11.3	PLACA DE SINALIZACAO DE SEGURANCA CONTRA INCENDIO, FOTOLUMINESCENTE, RETANGULAR, *20 X 40* CM, EM PVC *2* MM ANTI-CHAMAS (SIMBOLOS, CORES EPICTOGRAMAS CONFORME NBR 13434	UND	4,00	SINAPI	00037558	R\$ 29,59	R\$ 118,36	0,10%
11.4	PLACA DE SINALIZACAO DE SEGURANCA CONTRA INCENDIO, FOTOLUMINESCENTE, RETANGULAR, *13 X 26* CM, EM PVC *2* MM ANTI-CHAMAS (SIMBOLOS, CORES EPICTOGRAMAS CONFORME NBR 13434)	UND	12,00	SINAPI	00037539	R\$ 15,87	R\$ 190,44	0,15%
11.5	PINTURA ACRILICA PARA SINALIZAÇÃO HORIZONTAL EM PISO CIMENTADO	M²	16,00	SINAPI	84665	R\$ 13,60	R\$ 217,60	0,18%
13	SERVIÇOS COMPLEMENTARES						R\$ 289,72	
13.1	SERRALHEIRO COM ENCARGOS COMPLEMENTARES (REPAROS)	H	8,00	SINAPI	88315	R\$ 14,14	R\$ 113,12	0,09%
13.2	GUARDA-CORPO COM CORRIMÃO EM TUBO DE AÇO GALVANIZADO 3/4"	UND	2,00	SINAPI	84863	R\$ 88,30	R\$ 176,60	0,14%
14	SERVIÇOS FINAIS						R\$ 1.398,42	
14.1	LIMPEZA GERAL	M²	832,39	SINAPI	9537	R\$ 1,68	R\$ 1.398,42	1,13%



✓



06 - 06 - 81

MUNICÍPIO DE AÇAILÂNDIA (MA)
PODER EXECUTIVO
SECRETARIA DE ECONOMIA E FINANÇAS
COMISSÃO CENTRAL DE LICITAÇÃO - CCL

PMA-MA / CCL

Folha: _____

Servidor(a): _____

VALOR TOTAL SEM BDI (R\$) =	R\$ 123.274,46	100,00%
VALOR DO BDI (25,23%) (R\$) =	R\$ 31.102,15	
VALOR TOTAL COM BDI (R\$) =	R\$ 154.376,61	



2

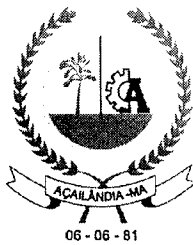

MUNICÍPIO DE AÇAILÂNDIA (MA)
PODER EXECUTIVO
SECRETARIA DE ECONOMIA E FINANÇAS
COMISSÃO CENTRAL DE LICITAÇÃO - CCL

ORÇAMENTO ANALÍTICO
ITEM 8/16:
ESCOLA MUNICIPAL SÃO JOÃO BATISTA



06-06-81

MUNICÍPIO DE AÇAILÂNDIA (MA)
PODER EXECUTIVO
SECRETARIA DE ECONOMIA E FINANÇAS
COMISSÃO CENTRAL DE LICITAÇÃO - CCL

PM4-MA / CCL
Folha: _____
Servidor(a): _____



PREFEITURA MUNICIPAL DE AÇAILÂNDIA
SECRETARIA DE EDUCAÇÃO

B.D.I. = 25,23%

A. CONSTRUIDA M²: 581,52

Objeto/Obra = ESCOLA MUN. SÃO JOÃO BATISTA

Local/Implantação = RUA PARANÁ, S/N, TANCREDO NEVES, AÇAILÂNDIA - MA

Proponente/Proprietário = PREFEITURA MUNICIPAL DE AÇAILÂNDIA (MA)

Data/Referência = 16/06/2018 / SINAPI (DESONERADO MAIO- 2018)

ORÇAMENTO ANALÍTICO

ITEM	DISCRIMINAÇÃO DOS SERVIÇOS	UNID	QUANT (A)	SINAPI			VALORES ADOTADOS (R\$)	
				REF	CÓDIGO	VALOR UNIT. (R\$)	TOTAL (A.B)	PESO %
	REFORMA							
1	SERVIÇOS PRELIMINARES						R\$ 1.772,04	
1.1	PLACA DE OBRA EM CHAPA DE AÇO GALVANIZADO	M²	6,00	SINAPI	74209/001	R\$ 295,34	R\$ 1.772,04	1,70%
2	INFRAESTRUTURA						R\$ 1.295,49	
2.1	LASTRO DE CONCRETO, E = 5 CM, PREPARO MECÂNICO, INCLUSOS LANÇAMENTO E ADENSAMENTO	M²	2,94	SINAPI	95241	R\$ 16,41	R\$ 48,25	0,05%
2.2	CONCRETO FCK = 25MPA, TRAÇO 1:2,3:2,7 (CIMENTO/ AREIA MÉDIA/ BRITA 1)- PREPARO MECÂNICO COM BETONEIRA 400 L.	M³	1,00	SINAPI	94965	R\$ 282,91	R\$ 282,91	0,27%
2.3	LANÇAMENTO COM USO DE BALDES, ADENSAMENTO E ACABAMENTO DE	M³	1,00	SINAPI	92873	R\$ 111,95	R\$ 111,95	0,11%



Prefeitura Municipal de Açailândia
Av. Santa Luiza, s/nº, Parque das Nações, Cep 65.930-000, Açailândia, Maranhão, Brasil
CNPJ nº 07.000.268/0001-72 Home page: www.acailandia.ma.gov.br
E-mail: licitacao@acailandia.ma.gov.br Telephone: (99) 3538-8666, ramal 218
Página 200/365

3



06 - 06 - 81

PMA-MA / CCL

Folha: _____

Servidora: _____

MUNICÍPIO DE AÇAILÂNDIA (MA)
PODER EXECUTIVO
SECRETARIA DE ECONOMIA E FINANÇAS
COMISSÃO CENTRAL DE LICITAÇÃO - CCL

	CONCRETO EM ESTRUTURAS							
2.4	ARMAÇÃO DE ESTRUTURAS DE CONCRETO ARMADO, EXCETO VIGAS, PILARES, LAJES E FUNDAÇÕES PROFUNDAS (DE EDIFÍCIOS DE MÚLTIPLOS PAVIMENTOS, EDIFICAÇÃO TÉRREA OU SOBRADO), UTILIZANDO AÇO CA-50 DE 8,0 MM - MONTAGEM. (SAPATAS)	KG	18,06	SINAPI	92917	R\$ 7,45	R\$ 134,55	0,13%
2.5	ARMAÇÃO DE PILAR OU VIGA DE UMA ESTRUTURA CONVENCIONAL DE CONCRETO ARMADO EM UMA EDIFICAÇÃO TÉRREA OU SOBRADO UTILIZANDO AÇO CA-60 DE 5,0 MM- MONTAGEM.	KG	19,94	SINAPI	92775	R\$ 9,38	R\$ 187,04	0,18%
2.6	ARMAÇÃO DE PILAR OU VIGA DE UMA ESTRUTURA CONVENCIONAL DE CONCRETO ARMADO EM UMA EDIFICAÇÃO TÉRREA OU SOBRADO UTILIZANDO AÇO CA-50 DE 8,0 MM- MONTAGEM.	KG	51,90	SINAPI	92777	R\$ 7,90	R\$ 410,01	0,39%
2.7	MONTAGEM E DESMONTAGEM DE FÔRMA DE PILARES RETANGULARES E ESTRUTURAS SIMILARES COM ÁREA MÉDIA DAS SEÇÕES MAIOR QUE 0,25 M², PÉ-DIREITO SIMPLES, EM CHAPA DE MADEIRA COMPENSADA RESINADA, 6	M²	3,60	SINAPI	92423	R\$ 33,55	R\$ 120,78	0,12%



2



06 - 06 - 81

PMA-MA / CCL
 Folha: _____
 Servidor(a): _____

MUNICÍPIO DE AÇAILÂNDIA (MA)
PODER EXECUTIVO
SECRETARIA DE ECONOMIA E FINANÇAS
COMISSÃO CENTRAL DE LICITAÇÃO - CCL

	UTILIZAÇÕES. AF_12/2015								
3	SUPERESTRUTURA						R\$ 1.005,09		
3.1	ARMAÇÃO DE PILAR OU VIGA DE UMA ESTRUTURA CONVENCIONAL DE CONCRETO ARMADO EM UMA EDIFICAÇÃO TÉRREA OU SOBRADO UTILIZANDO AÇO CA-60 DE 5,0 MM-MONTAGEM.	KG	7,18	SINAPI	92775	R\$ 9,38	R\$ 67,35	0,06%	
3.2	ARMAÇÃO DE PILAR OU VIGA DE UMA ESTRUTURA CONVENCIONAL DE CONCRETO ARMADO EM UMA EDIFICAÇÃO TÉRREA OU SOBRADO UTILIZANDO AÇO CA-50 DE 10,0 MM - MONTAGEM.	KG	38,47	SINAPI	92778	R\$ 6,43	R\$ 247,36	0,24%	
3.3	ARMAÇÃO AÇO CA-50 P/1,0M3 DE CONCRETO	M³	0,42	SINAPI	73990/001	R\$ 444,40	R\$ 186,65	0,18%	
3.4	CONCRETAGEM DE PILARES, FCK = 25 MPA, COM USO DE BALDES EM EDIFICAÇÃO COM SEÇÃO MÉDIA DE PILARES MENOR OU IGUAL A 0,25 M² - LANÇAMENTO, ADENSAMENTO E ACABAMENTO.	M³	0,76	SINAPI	92719	R\$ 366,14	R\$ 278,27	0,27%	
3.5	MONTAGEM E DESMONTAGEM DE FÔRMA DE PILARES RETANGULARES E ESTRUTURAS SIMILARES COM ÁREA MÉDIA DAS	M²	6,72	SINAPI	92423	R\$ 33,55	R\$ 225,46	0,22%	



3



06 - 06 - 81

MUNICÍPIO DE AÇAILÂNDIA (MA)
PODER EXECUTIVO
SECRETARIA DE ECONOMIA E FINANÇAS
COMISSÃO CENTRAL DE LICITAÇÃO - CCL

	SEÇÕES MAIOR QUE 0,25 M ² , PÉ-DIREITO SIMPLES, EM CHAPA DE MADEIRA COMPENSADA RESINADA, UTILIZAÇÕES. AF 12/2015	6							
4	PAREDES PAINES	E						R\$ 2.971,92	
4.1	DEMOLIÇÃO DE ALVENARIA DE TIJOLO MACIÇO, DE FORMA MANUAL, SEM REAPROVEITAMENTO. (DIVISORIA DE UMA SALA DE AULA E ABERTURA DE UM VÃO DE 0,9/2,1.	M ²	21,00	SINAPI	97624	R\$ 52,20	R\$ 1.096,20		1,05%
4.2	ALVENARIA DE VEDAÇÃO DE BLOCOS CERÂMICOS FURADOS NA HORIZONTAL DE 9X19X19CM (ESPESSURA 9CM) DE PAREDES COM ÁREA LÍQUIDA MAIOR OU IGUAL A 6M ² SEM VÃOS E ARGAMASSA DE ASSENTAMENTO COM PREPARO MANUAL.	M ²	42,00	SINAPI	87520	R\$ 44,66	R\$ 1.875,72		1,80%
5	REVESTIMENTOS INTERNOS EXTERNOS	E						R\$ 8.233,51	
5.1	DEMOLIÇÃO DE ARGAMASSAS, DE FORMA MANUAL, SEM REAPROVEITAMENTO.	M ²	226,73	SINAPI	97631	R\$ 1,64	R\$ 371,84		0,36%
5.2	CHAPISCO APLICADO EM ALVENARIAS E ESTRUTURAS DE CONCRETO INTERNAS, COM COLHER DE PEDREIRO.	M ²	310,73	SINAPI	87879	R\$ 2,34	R\$ 727,11		0,70%



Handwritten signature or mark.

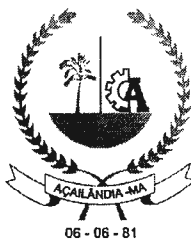

06 - 06 - 81

PMA-MA / CCL
 Folha: _____
 Servidoria: _____

MUNICÍPIO DE AÇAILÂNDIA (MA)
PODER EXECUTIVO
SECRETARIA DE ECONOMIA E FINANÇAS
COMISSÃO CENTRAL DE LICITAÇÃO - CCL

	ARGAMASSA TRAÇO 1:3 COM PREPARO EM BETONEIRA 400L.							
5.3	MASSA ÚNICA, PARA RECEBIMENTO DE PINTURA, EM ARGAMASSA TRAÇO 1:2:8, PREPARO MECÂNICO COM BETONEIRA 400L, APLICADA MANUALMENTE EM FACES INTERNAS DE PAREDES, ESPESSURA DE 20MM, COM EXECUÇÃO DE TALISCAS.	M²	310,73	SINAPI	87529	R\$ 19,97	R\$ 6.205,28	5,96%
5.4	REVESTIMENTO CERÂMICO PARA PAREDES INTERNAS COM PLACAS TIPO ESMALTADA EXTRA DE DIMENSÕES 33X45 CM APLICADAS EM AMBIENTES DE ÁREA MAIOR QUE 5 M² A MEIA ALTURA DAS PAREDES. (BANHEIROS)	M²	19,20	SINAPI	87275	R\$ 48,40	R\$ 929,28	0,89%
6	PISOS						R\$ 12.560,62	
6.1	APICOAMENTO MANUAL DE SUPERFÍCIE DE CONCRETO	M²	210,60	SINAPI	84084	R\$ 4,22	R\$ 888,73	0,85%
6.2	PISO CIMENTADO TRACO 1:3 (CIMENTO E AREIA) ACABAMENTO LISO ESPESSURA 3,0CM, PREPARO MANUAL DA ARGAMASSA (RAMPA)	M²	69,50	SINAPI	73922/005	R\$ 34,97	R\$ 2.430,42	2,33%



3



06 - 06 - 81

PMA-MA / CCL
Folha: _____
Servidor(a): _____

MUNICÍPIO DE AÇAILÂNDIA (MA)
PODER EXECUTIVO
SECRETARIA DE ECONOMIA E FINANÇAS
COMISSÃO CENTRAL DE LICITAÇÃO - CCL

6.3	CONTRAPISO EM ARGAMASSA TRAÇO 1:4 (CIMENTO E AREIA), PREPARO MANUAL, APLICADO EM ÁREAS SECAS SOBRE LAJE, ADERIDO, ESPESSURA 3CM.	M ²	9,00	SINAPI	87632	R\$ 26,84	R\$ 241,56	0,23%
6.5	REVESTIMENTO CERÂMICO PARA PISO COM PLACAS TIPO GRÊS DE DIMENSÕES 45X45 CM APLICADA EM AMBIENTES DE ÁREA MENOR QUE 5 M2. (5 SALAS, BANHEIROS E PATIO.)	M ²	271,00	SINAPI	87251	R\$ 33,21	R\$ 8.999,91	8,64%
7	ESQUADRIAS ACESSÓRIOS						R\$ 13.320,28	
7.1	KIT DE PORTA DE MADEIRA PARA PINTURA, SEMI-OCA (LEVE OU MÉDIA), PADRÃO POPULAR, 90X210CM, ESPESSURA DE 3,5CM, ITENS INCLUSOS: DOBRADIÇAS, MONTAGEM E INSTALAÇÃO DO BATENTE, FECHADURA COM EXECUÇÃO DO FURO - FORNECIMENTO E INSTALAÇÃO.	UND	4,00	SINAPI	91315	R\$ 677,26	R\$ 2.709,04	2,60%
7.2	ALIZAR / GUARNIÇÃO DE 5X1,5CM PARA PORTA DE 60X210CM FIXADO COM PREGOS, PADRÃO MÉDIO - FORNECIMENTO E INSTALAÇÃO.	UND	1,00	SINAPI	90826	R\$ 44,63	R\$ 44,63	0,04%
7.3	ALIZAR / GUARNIÇÃO DE 5X1,5CM PARA PORTA DE 90X210CM FIXADO	UND	2,00	SINAPI	90829	R\$ 48,81	R\$ 97,62	0,09%



3



MUNICÍPIO DE AÇAILÂNDIA (MA)
PODER EXECUTIVO
SECRETARIA DE ECONOMIA E FINANÇAS
COMISSÃO CENTRAL DE LICITAÇÃO - CCL

	COM PREGOS, PADRÃO MÉDIO - FORNECIMENTO E INSTALAÇÃO.							
7.4	JANELA DE AÇO DE CORRER, 2 FOLHAS, FIXAÇÃO COM ARGAMASSA, COM VIDROS, PADRONIZADA.	M ²	19,80	SINAPI	94560	R\$ 389,34	R\$ 7.708,93	7,40%
7.5	FECHADURA DE EMBUTIR COM CILINDRO, EXTERNA, COMPLETA, ACABAMENTO PADRÃO POPULAR, INCLUSO EXECUÇÃO DE FURO - FORNECIMENTO E INSTALAÇÃO	UND	6,00	SINAPI	91304	R\$ 58,18	R\$ 349,08	0,34%
7.6	VIDRO FANTASIA TIPO CANELADO, ESPESSURA 4MM	M ²	4,40	SINAPI	72122	R\$ 109,04	R\$ 479,78	0,46%
7.7	PORTAO DE FERRO EM CHAPA GALVANIZADA PLANA 14 GSG	M ²	4,60	SINAPI	68054	R\$ 189,41	R\$ 871,29	0,84%
7.8	PORTA DE FERRO, DE ABRIR, TIPO GRADE COM CHAPA, 87X210CM, COM GUARNICO	M ²	1,89	SINAPI	73933/001	R\$ 560,80	R\$ 1.059,91	1,02%
8	COBERTURA						R\$ 27.119,27	
8.1	REVISÃO GERAL DE TELHADO DE TELHAS CERÂMICAS	M ²	615,83	SINAPI	COMP.SINA PI	R\$ 27,07	R\$ 16.670,52	16,01%
8.2	TELHAMENTO COM TELHA CERÂMICA CAPA-CANAL, TIPO PLAN, COM ATÉ 2 ÁGUAS, INCLUSO TRANSPORTE VERTICAL.	M ²	50,00	SINAPI	94445	R\$ 24,71	R\$ 1.235,50	1,19%
8.3	FORRO EM RÉGUAS DE PVC, FRISADO, PARA AMBIENTES RESIDENCIAIS, INCLUSIVE ESTRUTURA DE FIXAÇÃO. (5 SALAS)	M ²	210,60	SINAPI	96111	R\$ 32,51	R\$ 6.846,61	6,57%



MUNICÍPIO DE AÇAILÂNDIA (MA)
PODER EXECUTIVO
SECRETARIA DE ECONOMIA E FINANÇAS
COMISSÃO CENTRAL DE LICITAÇÃO - CCL

8.4	TRAMA DE MADEIRA COMPOSTA POR RIPAS, CAIBROS E TERÇAS PARA TELHADOS DE ATÉ 2 ÁGUAS PARA TELHA DE ENCAIXE DE CERÂMICA OU DE CONCRETO, INCLUSO TRANSPORTE VERTICAL.(REPOSIÇÃO DE MADEIRAMENTO DANIFICADO)	M ²	30,00	SINAPI	92539	R\$ 58,21	R\$ 1.746,30	1,68%
8.5	CALHA EM CHAPA DE AÇO GALVANIZADO NÚMERO 24, DESENVOLVIMENTO DE 100 CM, INCLUSO TRANSPORTE VERTICAL.	M	7,00	SINAPI	94229	R\$ 88,62	R\$ 620,34	0,60%
9	PINTURA						R\$ 13.043,18	
9.1	APLICAÇÃO MANUAL DE PINTURA COM TINTA LÁTEX EM ACRÍLICA PAREDES EXTERNAS, DUAS DEMÃOS	M ²	1078,28	SINAPI	88489	R\$ 9,36	R\$ 10.092,70	9,69%
9.2	PINTURA ESMALTE ACETINADO, DUAS DEMÃOS, SOBRE SUPERFÍCIE METALICAS	M ²	41,80	SINAPI	73924/002	R\$ 18,17	R\$ 759,51	0,73%
9.3	PINTURA ESMALTE FOSCO EM MADEIRA, DUAS DEMÃOS	M ²	60,48	SINAPI	84659	R\$ 11,37	R\$ 687,66	0,66%
9.4	CAIACAO INT OU EXT SOBRE REVESTIMENTO LISO C/ADOCÃO DE FIXADOR COM DUAS DEMÃOS	M ²	254,80	SINAPI	73445	R\$ 5,90	R\$ 1.503,32	1,44%
10	LOUÇAS E METAIS						R\$ 352,52	

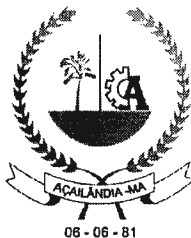

06 - 06 - 81

MUNICÍPIO DE AÇAILÂNDIA (MA)
PODER EXECUTIVO
SECRETARIA DE ECONOMIA E FINANÇAS
COMISSÃO CENTRAL DE LICITAÇÃO - CCL

PMA-MA / CCL
Folha: _____
Servidor(a): _____

10.1	ASSENTO PARA VASO SANITÁRIO	UND	4,00	SINAPI	00000377	R\$ 22,49	R\$ 89,96	0,09%
10.2	SIFAO PLASTICO TIPO COPO PARA PIA OU LAVATORIO, 1 X 1.1/2 "	UND	2,00	SINAPI	00006149	R\$ 11,84	R\$ 23,68	0,02%
10.3	CAIXA DE DESCARGA DE PLASTICO EXTERNA, DE *9* L, PUXADOR FIO DE NYLON, NAO INCLUSO CANO, BOLSA, ENGATE	UND	4,00	SINAPI	00001030	R\$ 27,00	R\$ 108,00	0,10%
10.4	TANQUE DE MÁRMORE SINTÉTICO SUSPENSO, 22L OU EQUIVALENTE - FORNECIMENTO E INSTALAÇÃO.	UND	1,00	SINAPI	86876	R\$ 130,88	R\$ 130,88	0,13%
11	INSTALAÇÃO SANITÁRIO						R\$ 12.141,35	
11.1	TANQUE SÉPTICO CIRCULAR, EM CONCRETO PRÉ-MOLDADO, DIÂMETRO INTERNO = 2 ,88 M, ALTURA INTERNA = 2,50 M, VOLUME ÚTIL: 14657,4 L (PARA 105 CONTRIBUINTES).	UND	1,00	SINAPI	98057	R\$ 4.007,54	R\$ 4.007,54	3,85%
11.2	SUMIDOURO CONCRETO PRE MOLDADO, COMPLETO, PARA 200 CONTRIBUINTES	UND	1,00	SINAPI	00011898	R\$ 4.701,83	R\$ 4.701,83	4,51%
11.3	TUBO PVC, SERIE NORMAL, ESGOTO PREDIAL, DN 40 MM, FORNECIDO E INSTALADO EM RAMAL DE DESCARGA OU RAMAL DE ESGOTO SANITÁRIO.	M	10,00	SINAPI	89711	R\$ 11,20	R\$ 112,00	0,11%
11.4	TUBO PVC, SERIE NORMAL, ESGOTO PREDIAL, DN 50 MM, FORNECIDO E INSTALADO EM RAMAL DE DESCARGA OU RAMAL DE ESGOTO	M	10,00	SINAPI	89712	R\$ 16,93	R\$ 169,30	0,16%



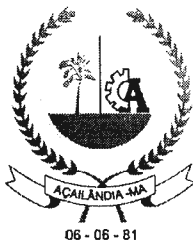

06 - 06 - 81

PMA-MA / CCL

Folha: _____

Servidora: _____

MUNICÍPIO DE AÇAILÂNDIA (MA)
PODER EXECUTIVO
SECRETARIA DE ECONOMIA E FINANÇAS
COMISSÃO CENTRAL DE LICITAÇÃO - CCL

	SANITÁRIO.							
11.5	TUBO PVC, SERIE NORMAL, ESGOTO PREDIAL, DN 75 MM, FORNECIDO E INSTALADO EM RAMAL DE DESCARGA OU RAMAL DE ESGOTO SANITÁRIO.	M	10,00	SINAPI	89713	R\$ 25,19	R\$ 251,90	0,24%
11.6	TUBO PVC, SERIE NORMAL, ESGOTO PREDIAL, DN 100 MM, FORNECIDO E INSTALADO EM RAMAL DE DESCARGA OU RAMAL DE ESGOTO SANITÁRIO.	M	35,00	SINAPI	89714	R\$ 32,21	R\$ 1.127,35	1,08%
11.7	JOELHO 45 GRAUS, PVC, SERIE NORMAL, ESGOTO PREDIAL, DN 100 MM, JUNTA ELÁSTICA, FORNECIDO E INSTALADO EM RAMAL DE DESCARGA OU RAMAL DE ESGOTO SANITÁRIO.	UND	1,00	SINAPI	89746	R\$ 15,00	R\$ 15,00	0,01%
11.8	RASGO EM CONTRAPISO PARA RAMAIS/ DISTRIBUIÇÃO COM DIÂMETROS MAIORES QUE 40 MM E MENORES OU IGUAIS A 75 MM.	M	20,00	SINAPI	90445	R\$ 14,72	R\$ 294,40	0,28%
11.9	RASGO EM CONTRAPISO PARA RAMAIS/ DISTRIBUIÇÃO COM DIÂMETROS MAIORES QUE 75 MM. AF_05/2015	M	45,00	SINAPI	90446	R\$ 16,00	R\$ 720,00	0,69%
11.10	CAIXA DE INSPEÇÃO EM CONCRETO PRÉ-MOLDADO DN 60CM COM TAMPA H= 60CM - FORNECIMENTO E INSTALACAO	UND	3,00	SINAPI	74166	R\$ 149,93	R\$ 449,79	0,43%
11.11	CAIXA DE GORDURA	UND	1,00	SINAPI	98110	R\$ 292,24	R\$ 292,24	0,28%



E



MUNICÍPIO DE AÇAILÂNDIA (MA)
PODER EXECUTIVO
SECRETARIA DE ECONOMIA E FINANÇAS
COMISSÃO CENTRAL DE LICITAÇÃO - CCL

	PEQUENA (CAPACIDADE: 19 L), CIRCULAR, EM PVC, DIÂMETRO INTERNO= 0,3 M.								
12	INSTALAÇÕES ELETRICA 220V						R\$ 6.680,57		
12.1	QUADRO DE DISTRIBUICAO DE ENERGIA EM CHAPA DE ACO GALVANIZADO, PARA 12 DISJUNTORES TERMOMAGNETICOS MONOPOLARES, COM BARRAMENTO TRIFASICO E NEUTRO - FORNECIMENTO E INSTALACAO	UND	1,00	SINAPI	83463	R\$ 248,50	R\$ 248,50	0,24%	
12.2	DISJUNTOR TERMOMAGNETICO TRIPOLAR PADRAO NEMA (AMERICANO) 60 A 100A 240V, FORNECIMENTO E INSTALACAO	UND	1,00	SINAPI	74130/005	R\$ 102,98	R\$ 102,98	0,10%	
12.3	DISJUNTOR MONOPOLAR TIPO DIN, CORRENTE NOMINAL DE 20A - FORNECIMENTO E INSTALACAO.	UND	16,00	SINAPI	93655	R\$ 9,99	R\$ 159,84	0,15%	
12.4	DISJUNTOR MONOPOLAR TIPO DIN, CORRENTE NOMINAL DE 16A - FORNECIMENTO E INSTALACAO.	UND	4,00	SINAPI	93654	R\$ 9,37	R\$ 37,48	0,04%	
12.5	CABO DE COBRE FLEXIVEL ISOLADO, 2,5 MM², ANTI-CHAMA 450/750 V, PARA CIRCUITOS TERMINAIS - FORNECIMENTO E INSTALACAO.	M	500,00	SINAPI	91926	R\$ 2,05	R\$ 1.025,00	0,98%	
12.6	CABO DE COBRE FLEXIVEL ISOLADO, 6 MM², ANTI-CHAMA 450/750 V, PARA CIRCUITOS TERMINAIS - FORNECIMENTO E INSTALACAO.	M	250,00	SINAPI	91930	R\$ 4,55	R\$ 1.137,50	1,09%	



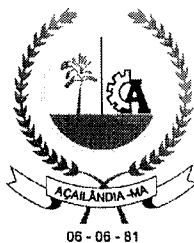

MUNICÍPIO DE AÇAILÂNDIA (MA)
PODER EXECUTIVO
SECRETARIA DE ECONOMIA E FINANÇAS
COMISSÃO CENTRAL DE LICITAÇÃO - CCL

12.7	CABO DE COBRE FLEXÍVEL ISOLADO, 25 MM ² , ANTI-CHAMA 450/750 V, PARA DISTRIBUIÇÃO - FORNECIMENTO E INSTALAÇÃO.	M	50,00	SINAPI	92983	R\$ 13,35	R\$ 667,50	0,64%
12.8	CAIXA DE PASSAGEM, EM PVC, DE 4" X 2", PARA ELETRODUTO FLEXIVEL CORRUGADO	UND	69,00	SINAPI	00001872	R\$ 1,05	R\$ 72,45	0,07%
	ELETRODUTOS							
12.9	ELETRODUTO PVC FLEXIVEL CORRUGADO, COR AMARELA, DE 25 MM	M	100,00	SINAPI	00002688	R\$ 1,09	R\$ 109,00	0,10%
	ILUMINAÇÃO E TOMADAS							
12.10	INTERRUPTOR SIMPLES (1 MÓDULO), 10A/250V, INCLUINDO SUPORTE E PLACA -FORNECIMENTO E INSTALAÇÃO.	UND	13,00	SINAPI	91953	R\$ 16,07	R\$ 208,91	0,20%
12.11	INTERRUPTOR SIMPLES (2 MÓDULOS) COM 1 TOMADA DE EMBUTIR 2P+T 10 A, INCLUINDO SUPORTE E PLACA - FORNECIMENTO E INSTALAÇÃO.	UND	6,00	SINAPI	92027	R\$ 37,69	R\$ 226,14	0,22%
12.12	TOMADA BAIXA DE EMBUTIR (1 MÓDULO), 2P+T 10 A, INCLUINDO SUPORTE E PLACA - FORNECIMENTO E INSTALAÇÃO.	UND	6,00	SINAPI	92000	R\$ 17,06	R\$ 102,36	0,10%
12.13	TOMADA MÉDIA DE EMBUTIR (1 MÓDULO), 2P+T 10 A, INCLUINDO SUPORTE E PLACA - FORNECIMENTO E INSTALAÇÃO.	UND	15,00	SINAPI	91996	R\$ 18,89	R\$ 283,35	0,27%



06 - 06 - 81

PMA-MA / CCL

Folha: _____

Servidor(es): _____

MUNICÍPIO DE AÇAILÂNDIA (MA)
PODER EXECUTIVO
SECRETARIA DE ECONOMIA E FINANÇAS
COMISSÃO CENTRAL DE LICITAÇÃO - CCL

12.14	TOMADA ALTA DE EMBUTIR (1 MÓDULO), 2P+T 10 A, INCLUINDO SUPORTE E PLACA - FORNECIMENTO E INSTALAÇÃO.	UND	13,00	SINAPI	91992	R\$ 23,59	R\$ 306,67	0,29%
12.15	TOMADA ALTA DE EMBUTIR (1 MÓDULO), 2P+T 20 A, INCLUINDO SUPORTE E PLACA - FORNECIMENTO E INSTALAÇÃO.	UND	16,00	SINAPI	91993	R\$ 25,26	R\$ 404,16	0,39%
12.16	LÂMPADA FLUORESCENTE ESPIRAL BRANCA 45 W, BASE E27 - FORNECIMENTO E INSTALAÇÃO	UND	47,00	SINAPI	93045	R\$ 32,91	R\$ 1.546,77	1,49%
12.17	LÂMPADA FLUORESCENTE COMPACTA 3U BRANCA 20 W, BASE E27 - FORNECIMENTO E INSTALAÇÃO	UND	4,00	SINAPI	93044	R\$ 10,49	R\$ 41,96	0,04%
13	DEMOLIÇÃO DE TAMPA E ATERRO DE FOSSA						R\$ 515,52	
13.1	ATERRO MANUAL DE VALAS COM SOLO ARGILO-ARENOSO E COMPACTAÇÃO MECANIZADA.	M³	18,00	SINAPI	94319	R\$ 26,81	R\$ 482,58	0,46%
13.2	DEMOLIÇÃO DE LAJES, DE FORMA MANUAL, SEM REAPROVEITAMENTO.	M³	0,24	SINAPI	97628	R\$ 137,25	R\$ 32,94	0,03%
14	SISTEMA DE PROTEÇÃO CONTRA INCÊNDIO						R\$ 1.185,45	
14.1	EXTINTOR INCENDIO TP PO QUIMICO 6KG - FORNECIMENTO E INSTALACAO	UND	2,00	SINAPI	83635	R\$ 262,39	R\$ 524,78	0,50%
14.2	EXTINTOR DE INCENDIO PORTATIL COM CARGA DE PO QUIMICO SECO	UND	1,00	SINAPI	00010892	R\$ 250,00	R\$ 250,00	0,24%



3



06 - 06 - 81

PMA-MA / CCL

Folha: _____
Servidora: _____

MUNICÍPIO DE AÇAILÂNDIA (MA)
PODER EXECUTIVO
SECRETARIA DE ECONOMIA E FINANÇAS
COMISSÃO CENTRAL DE LICITAÇÃO - CCL

	(PQS) DE 6 KG, CLASSE BC							
14.3	PLACA DE SINALIZAÇÃO DE SEGURANÇA CONTRA INCENDIO, FOTOLUMINESCENTE, RETANGULAR, *20 X 40* CM, EM PVC *2* MM ANTI-CHAMAS (SIMBOLOS, CORES EPICTOGRAMAS CONFORME NBR 13434	UND	3,00	SINAPI	00037558	R\$ 29,59	R\$ 88,77	0,09%
14.4	PLACA DE SINALIZAÇÃO DE SEGURANÇA CONTRA INCENDIO, FOTOLUMINESCENTE, RETANGULAR, *13 X 26* CM, EM PVC *2* MM ANTI-CHAMAS (SIMBOLOS, CORES EPICTOGRAMAS CONFORME NBR 13434)	UND	10,00	SINAPI	00037539	R\$ 15,87	R\$ 158,70	0,15%
14.5	PINTURA ACRILICA PARA SINALIZAÇÃO HORIZONTAL EM PISO CIMENTADO	M²	12,00	SINAPI	84665	R\$ 13,60	R\$ 163,20	0,16%
15	SERVIÇOS COMPLEMENTARES						R\$ 983,20	
15.1	ENACANADOR	H	8,00	SINAPI	88267	R\$ 14,20	R\$ 113,60	0,11%
15.2	PINTOR DE LETREIRO	H	20,00	SINAPI	88311	R\$ 16,99	R\$ 339,80	0,33%
15.3	GUARDA-CORPO COM CORRIMÃO EM TUBO DE AÇO GALVANIZADO	M	6,00	SINAPI	84863	R\$ 88,30	R\$ 529,80	0,51%
16	SERVIÇOS FINAIS						R\$ 976,95	
16.1	LIMPEZA GERAL	M²	581,52	SINAPI	9537	R\$ 1,68	R\$ 976,95	0,94%
VALOR TOTAL SEM BDI (R\$) =							R\$ 104.156,97	100,00%
VALOR DO BDI (25,23%) (R\$) =							R\$ 26.278,80	
VALOR TOTAL COM BDI (R\$) =							R\$ 130.435,77	





MUNICÍPIO DE AÇAILÂNDIA (MA)
PODER EXECUTIVO
SECRETARIA DE ECONOMIA E FINANÇAS
COMISSÃO CENTRAL DE LICITAÇÃO - CCL



PREFEITURA MUNICIPAL DE AÇAILÂNDIA
SECRETARIA DE EDUCAÇÃO

Objeto/Obra = REFORMA E AMPLIAÇÃO DE ESCOLAS DA ZONA URBANA

Local/Implantação = AÇAILÂNDIA - MA

Proponente/Proprietário = PREFEITURA MUNICIPAL DE AÇAILÂNDIA (MA)

Data/Referência = 16/06/2018 / SINAPI (DESONERADO MAIO-2018)

CRONOGRAMA FÍSICO-FINANCEIRO – ITENS 5 A 8

ITEM	DISCRIMINAÇÃO DO SERVIÇO	PRAZO EM MESES						VALOR (R\$)	PESO (%)
		1º	2º	3º	4º	5º	6º		
5	ESCOLA MUN. ÂNGELO CLADINÉ CAPELLOZA	R\$ 30.724,34 30%	R\$ 30.724,34 30%	R\$ 40.965,79 40%	R\$ -	R\$ -	R\$ -	R\$ 102.414,47	23,95%
6	ESCOLA MUN. JULIETA QUINTAL	R\$ -	R\$ -	R\$ 48.864,25 50%	R\$ 48.864,25 50%	R\$ -	R\$ -	R\$ 97.728,50	22,86%
7	ESCOLA MUN. RAFAEL DE ALMEIDA RIBEIRO	R\$ -	R\$ -	R\$ -	R\$ 123.274,46 100%	R\$ -	R\$ -	R\$ 123.274,46	28,83%
8	ESCOLA MUN. SÃO JOÃO BATISTA	R\$ -	R\$ -	R\$ -	R\$ -	R\$ 52.078,49 50%	R\$ 52.078,49 50%	R\$ 104.156,97	24,36%

VALOR TOTAL SEM BDI..... R\$ 427.574,40 100,00%

VALOR TOTAL DO BDI 25,23%..... R\$ 107.877,02

VALOR TOTAL COM BDI..... R\$ 535.451,42





06 - 06 - 81

PMA-MA / CCL
Folha: _____
Servidor(a): _____

MUNICÍPIO DE AÇAILÂNDIA (MA)
PODER EXECUTIVO
SECRETARIA DE ECONOMIA E FINANÇAS
COMISSÃO CENTRAL DE LICITAÇÃO - CCL

- VALORES PARCIAL & ACUMULADO:						
- Parcial =	30.724,34	30.724,34	89.830,04	172.138,71	52.078,49	52.078,49
- Acumulado =	30.724,34	61.448,68	151.278,72	323.417,43	375.495,92	427.574,40
- PESOS PARCIAL & ACUMULADO:						
- Parcial =	7,19%	7,19%	21,01%	40,26%	12,18%	12,18%
- Acumulado =	7,19%	14,37%	35,38%	75,64%	87,82%	100,00%
- VALORES / PESOS - PARCIAL & ACUMULADO >>>> DO BDI						
- VALORES PARCIAL & ACUMULADO:						
- Parcial =	7.751,75	7.751,75	22.664,12	43.430,60	13.139,40	13.139,40
- Acumulado =	7.751,75	15.503,50	38.167,62	81.598,22	94.737,62	107.877,01
- PESOS PARCIAL & ACUMULADO:						
- Parcial =	7,19%	7,19%	21,01%	40,26%	12,18%	12,18%
- Acumulado =	7,19%	14,37%	35,38%	75,64%	87,82%	100,00%
- VALORES / PESOS - PARCIAL & ACUMULADO >>>> COM BDI						
- VALORES PARCIAL & ACUMULADO:						
- Parcial =	38.476,09	38.476,09	112.494,16	215.569,32	65.217,88	65.217,88
- Acumulado =	38.476,09	76.952,18	189.446,34	405.015,66	470.233,54	535.451,37
- PESOS PARCIAL & ACUMULADO:						
- Parcial =	7,19%	7,19%	21,01%	40,26%	12,18%	12,18%
- Acumulado =	7,19%	14,37%	35,38%	75,64%	87,82%	100,00%





06 - 06 - 81

MUNICÍPIO DE AÇAILÂNDIA (MA)
PODER EXECUTIVO
SECRETARIA DE ECONOMIA E FINANÇAS
COMISSÃO CENTRAL DE LICITAÇÃO - CCL

FMA-MA/CCL
Folha: _____
Servidor(a): _____

SINAPI - Composições de Encargos
Sociais

CAI/MA

MARANHÃO

VIGÊNCIA A PARTIR DE 08/2017

ENCARGOS SOCIAIS SOBRE A MÃO DE OBRA - ITENS 5 A 8

COD	DESCRIÇÃO	HORA %	MES %
-----	-----------	--------	-------

A GRUPO A			
A1	INSS	0,0000	0,0000
A2	SESI	1,5000	1,5000
A3	SENAI	1,0000	1,0000
A4	INCRA	0,2000	0,2000
A5	SEBRAE	0,6000	0,6000
A6	Salário Educação	2,5000	2,5000
A7	Seguro Contra Acidentes de Trabalho	3,0000	3,0000
A8	FGTS	8,0000	8,0000
A9	SECONCI	0,0000	0,0000
TOTAL		16,8000	16,8000

B GRUPO B			
B1	Repouso Semanal Remunerado	17,9100	0,0000
B2	Feridos	3,9600	0,0000
B3	Auxílio - Enfermidade	0,9100	0,7000
B4	13º Salário	10,9100	8,3300
B5	Licença Paternidade	0,0700	0,0500
B6	Faltas Justificadas	0,7300	0,5600
B7	Dias de Chuvas	1,6400	0,0000
B8	Auxílio Acidente de Trabalho	0,1100	0,0800
B9	Férias Gozadas	9,9900	7,6300
B10	Salário Maternidade	0,0300	0,0200
TOTAL		46,2600	17,3700

C GRUPO C			
C1	Aviso Prévio Indenizado	6,5000	4,9700
C2	Aviso Prévio Trabalhado	0,1500	0,1200
C3	Férias Indenizadas	3,6500	2,7900
C4	Depósito Rescisão Sem Justa Causa	5,1700	3,9500
C5	Indenização Adicional	0,5500	0,4200
TOTAL		16,0200	12,2500



Prefeitura Municipal de Açailândia
Av. Santa Luiza, s/nº, Parque das Nações, Cep 65.930-000, Açailândia, Maranhão, Brasil
CNPJ nº 07.000.268/0001-72 Home page: www.acailandia.ma.gov.br
E-mail: licitacao@acailandia.ma.gov.br Telefone: (99) 3538-8666, ramal 218
Página 216/365

✓



MUNICÍPIO DE AÇAILÂNDIA (MA)
PODER EXECUTIVO
SECRETARIA DE ECONOMIA E FINANÇAS
COMISSÃO CENTRAL DE LICITAÇÃO - CCL

D	GRUPO D		
D1	Reincidência de Grupo A sobre Grupo B	7,7700	2,9200
D2	Reincidência de Grupo A sobre Aviso Prévio Trabalhado e Reincidência do FGTS sobre Aviso Prévio Indenizado	0,5500	0,4200
	TOTAL	8,3200	3,3400

Horista = 87,40%
Mensalista = 49,76%

A + B + C + D



MUNICÍPIO DE AÇAILÂNDIA (MA)
PODER EXECUTIVO
SECRETARIA DE ECONOMIA E FINANÇAS
COMISSÃO CENTRAL DE LICITAÇÃO - CCL

Objeto/Obra = REFORMA DE ESCOLAS DA REDE MUNICIPAL DE ENSINO
Local/Implantação = AÇAILÂNDIA - MA
Proponente/Proprietário = PREFEITURA MUNICIPAL DE AÇAILÂNDIA (MA)
Data/Referência = 16/06/2018 / SINAPI (DESONERADO MAIO- 2018)
RELAÇÃO DE COMPOSIÇÕES – ITENS 5 A 8
REVISÃO GERAL DE TELHADOS DE TELHAS CERAMICAS (M²)

CÓDIGO	DESCRIÇÃO	CLASS	UNIDADE	COEF.	PREÇO (R\$)	PREÇO TOTAL (R\$)
Mão de obra						
88316	SERVENTE COM ENCARGOS COMPLEMENTARES	COMP.	H	1,000000000	10,57	10,57
88323	TELHADISTA COM ENCARGOS COMPLEMENTARES	COMP.	H	1,000000000	16,50	16,50
					PREÇO(mão-de-obra):	27,07
					PREÇO TOTAL(unit.):	27,07

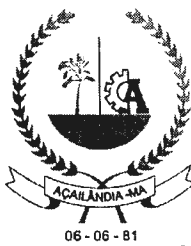

MUNICÍPIO DE AÇAILÂNDIA (MA)
PODER EXECUTIVO
SECRETARIA DE ECONOMIA E FINANÇAS
COMISSÃO CENTRAL DE LICITAÇÃO - CCL

Prefeitura Municipal de Açailândia - MA

OBRA: Reforma de escolas da rede municipal de ensino – **ITENS 5 A 8**

LOCAL: AÇAILÂNDIA-MA

Data/Referência = 16/06/2018 / SINAPI (DESONERADO MAIO- 2018)



COMPOSIÇÃO DE BDI (%)		
ITEM	DISCRIMINAÇÃO	(%)
GRUPO: ADMINISTRAÇÃO CENTRAL		
	-Despesas Administrativas =	3,00%
	Total deste grupo =	3,00%
GRUPO: SEGURO E GARANTIA		
	-Garantias =	0,80%
	Total deste grupo =	0,80%
GRUPO: RISCO		
	-Riscos e imprevistos =	0,97%
	Total deste grupo =	0,97%
GRUPO: DESPESAS FINANCEIRAS		
	-Despesas financeiras =	0,59%
	Total deste grupo =	0,59%
GRUPO: LUCRO		
	-Lucro =	6,17%
	Total deste grupo =	6,17%
GRUPO: TRIBUTOS (PIS, CONFINS, ISSQN E CPRB)		
	-PIS =	0,65%
	-CONFINS =	3,00%
	-ISSQN =	2,50%
	-CPRB =	4,50%
	Total deste grupo =	10,65%
	TOTAL DO BDI = {{{(1+AC+S+R+G).(1+DF).(1+L)}}/(1-I)} - 1 =	25,23%
A fórmula abaixo foi utilizada para cálculo do BDI das faixas acima relacionadas, devendo ser adotada como padrão:		
$BDI = \frac{\{(1+AC+S+R+G).(1+DF).(1+L)\}}{(1-I)} - 1$		
AC = TAXA DE ADMINISTRAÇÃO CENTRAL; S = TAXA DE SEGUROS; R = TAXA DE RISCOS; G = TAXA DE GARANTIAS; DF = TAXA DE DESPESAS FINANCEIRAS; L = TAXA DE LUCRO/REMUNERAÇÃO; I = TAXA DE INCIDÊNCIA DE IMPOSTOS (PIS, CONFINS, ISS e CPRB).		



E



06 - 06 - 81

MUNICÍPIO DE AÇAILÂNDIA (MA)
PODER EXECUTIVO
SECRETARIA DE ECONOMIA E FINANÇAS
COMISSÃO CENTRAL DE LICITAÇÃO - CCL

PMA-MA / CCL
Folha: _____
Servidor(a): _____

ORÇAMENTO ANALÍTICO
ITEM 9/16:
ESCOLA MUNICIPAL JESUS DE NAZARÉ



Prefeitura Municipal de Açailândia
Av. Santa Luiza, s/nº, Parque das Nações, Cep 65.930-000, Açailândia, Maranhão, Brasil
CNPJ nº 07.000.268/0001-72 Home page: www.acailandia.ma.gov.br
E-mail: licitacao@acailandia.ma.gov.br Telefone: (99) 3538-8666, ramal 218
Página 220/365

3



MUNICÍPIO DE AÇAILÂNDIA (MA)
PODER EXECUTIVO
SECRETARIA DE ECONOMIA E FINANÇAS
COMISSÃO CENTRAL DE LICITAÇÃO - CCL



PREFEITURA MUNICIPAL DE AÇAILÂNDIA
SECRETARIA DE EDUCAÇÃO

B.D.I. = 25,23%
A. CONSTRUIDA M²: 1043,77

Objeto/Obra = ESCOLA MUN. JESUS DE NAZARÉ
Local/Implantação = RUA JOÃO LISBOA S/N, BAIXÃO, AÇAILÂNDIA - MA
Proponente/Proprietário = PREFEITURA MUNICIPAL DE AÇAILÂNDIA (MA)
Data/Referência = 16/06/2018 / SINAPI (DESONERADO MAIO- 2018)

ORÇAMENTO ANALÍTICO

ITEM	DISCRIMINAÇÃO DOS SERVIÇOS	UNID	QUANT (A)	SINAPI			VALORES ADOTADOS (R\$)	
				REF	CÓDIGO	VALOR UNIT. (R\$)	TOTAL (A.B)	PESO %
1	SERVIÇOS PRELIMINARES						R\$ 1.772,04	
1.1	PLACA DE OBRA EM CHAPA DE AÇO GALVANIZADO	M²	6,00	SINAPI	74209/001	R\$ 295,34	R\$ 1.772,04	1,16%
2	PAREDE PAINÉIS	E					R\$ 3.238,30	
2.1	ALVENARIA DE VEDAÇÃO DE BLOCOS CERÂMICOS FURADOS NA HORIZONTAL DE 9X19X19CM (ESPESSURA 9CM) DE PAREDES COM ÁREA LÍQUIDA MAIOR OU IGUAL A 6M² SEM VÃOS E ARGAMASSA DE ASSENTAMENTO COM PREPARO MANUAL.	M²	72,51	SINAPI	87520	R\$ 44,66	R\$ 3.238,30	2,12%
3	REVESTIMENTO DE PAREDES						R\$ 8.987,38	





06 - 06 - 81

MUNICÍPIO DE AÇAILÂNDIA (MA)
PODER EXECUTIVO
SECRETARIA DE ECONOMIA E FINANÇAS
COMISSÃO CENTRAL DE LICITAÇÃO - CCL

PMA-MA / CCL
Folha: _____
Servidor(a): _____

	INTERNO	E								
	EXTERNO									
3.1	CHAPISCO APLICADO EM ALVENARIAS E ESTRUTURAS DE CONCRETO INTERNAS, COM COLHER DE PEDREIRO. ARGAMASSA TRAÇO 1:3 COM PREPARO EM BETONEIRA 400L.		M ²	165,02	SINAPI	87879	R\$ 2,34	R\$	386,15	0,25%
3.2	MASSA ÚNICA, PARA RECEBIMENTO DE PINTURA, EM ARGAMASSA TRAÇO 1:2:8, PREPARO MECÂNICO COM BETONEIRA 400L, APLICADA MANUALMENTE EM FACES INTERNAS E EXTERNO DE PAREDES, ESPESSURA DE 10MM, COM EXECUÇÃO DE TALISCAS. AF_06/201		M ²	165,02	SINAPI	87529	R\$ 19,97	R\$	3.295,45	2,16%
3.3	REVESTIMENTO CERÂMICO PARA PAREDES INTERNAS COM PLACAS TIPO ESMALTADA EXTRA DE DIMENSÕES 33X45 CM APLICADAS EM AMBIENTES DE ÁREA MENOR QUE 5 M ² NA ALTURA INTEIRA DAS PAREDES. (BANHEIROS)		M ²	123,88	SINAPI	87273	R\$ 42,83	R\$	5.305,78	3,48%
4	PISO CALÇADAS	E						R\$	17.702,92	
4.1	DEMOLIÇÃO DE REVESTIMENTO CERÂMICO, DE FORMA MANUAL, SEM REAPROVEITAME NTO. (PATIO,		M ²	143,00	SINAPI	97633	R\$ 11,98	R\$	1.713,14	1,12%





MUNICÍPIO DE AÇAILÂNDIA (MA)
PODER EXECUTIVO
SECRETARIA DE ECONOMIA E FINANÇAS
COMISSÃO CENTRAL DE LICITAÇÃO - CCL

	BANHEIROS)								
4.2	REVESTIMENTO CERÂMICO PARA PISO COM PLACAS TIPO GRÊS DE DIMENSÕES 45X45CM APLICADA EM AMBIENTES DE ÁREA MAIOR QUE 10 M2.(PATIO, BANHEIROS, SALAS E REPAROS)	M²	421,80	SINAPI	87251	R\$ 33,21	R\$ 14.007,98	9,18%	
4.3	PISO TÁTIL DE ALERTA OU DIRECIONAL DE BORRACHA, PRETO, 25 X 25 CM, E = 5 MM, PARA COLA (RAMPAS)	M²	9,20	SINAPI	00038182	R\$ 101,38	R\$ 932,70	0,61%	
4.4	PISO CIMENTADO TRACO 1:3 (CIMENTO E AREIA) ACABAMENTO LISO ESPESSURA 3,0CM, PREPARO MANUAL DA ARGAMASSA (RAMPAS E REPAROS)	M²	30,00	SINAPI	73922/005	R\$ 34,97	R\$ 1.049,10	0,69%	
5	ESQUADRIAS						R\$ 22.937,98		
5.1	KIT DE PORTA DE MADEIRA PARA PINTURA, SEMI-OCA (LEVE OU MÉDIA), PADRÃO POPULAR, 90X210CM, ESPESSURA DE 3,5CM, ITENS INCLUSOS: DOBRADIÇAS, MONTAGEM E INSTALAÇÃO DO BATENTE, FECHADURA COM EXECUÇÃO DO FURO FORNECIMENTO E INSTALAÇÃO.	UND	6,00	SINAPI	91315	R\$ 677,26	R\$ 4.063,56	2,66%	





06 - 06 - 81

P/M-A/MA / CCL
Folha: _____
Servidor(a): _____

MUNICÍPIO DE AÇAILÂNDIA (MA)
PODER EXECUTIVO
SECRETARIA DE ECONOMIA E FINANÇAS
COMISSÃO CENTRAL DE LICITAÇÃO - CCL

5.2	FECHADURA DE EMBUTIR COM CILINDRO, EXTERNA, COMPLETA, ACABAMENTO PADRÃO POPULAR, INCLUSO EXECUÇÃO DE FURO FORNECIMENTO E INSTALAÇÃO	UND	11,00	SINAPI	91304	R\$ 58,18	R\$	639,98	0,42%
5.3	VIDRO FANTASIA TIPO CANELADO, ESPESSURA 4MM	M²	10,12	SINAPI	72122	R\$ 109,04	R\$	1.103,48	0,72%
5.4	JANELA DE AÇO DE CORRER, 2 FOLHAS, FIXAÇÃO COM ARGAMASSA, COM VIDROS, PADRONIZADA.	M²	44,00	SINAPI	94560	R\$ 389,34	R\$	17.130,96	11,23%
6	COBERTURA						R\$	52.569,13	
6.1	TELHAMENTO COM TELHA CERÂMICA CAPACANAL, TIPO PLAN, COM ATÉ 2 ÁGUAS, INCLUSO TRANSPORTE VERTICAL. AF_06/2016	M²	30,00	SINAPI	94445	R\$ 24,71	R\$	741,30	0,49%
6.2	REVISÃO GERAL DE TELHADO EM TELHAS CERAMICAS	M²	1.105,35	COMP. SINAPI		R\$ 27,07	R\$	29.921,82	19,61%
6.3	TRAMA DE MADEIRA COMPOSTA POR RIPAS, CAIBROS E TERÇAS PARA TELHADOS DE ATÉ 2 ÁGUAS PARA TELHA DE ENCAIXE DE CERÂMICA OU DE CONCRETO, INCLUSO TRANSPORTE VERTICAL. (REPOSIÇÃO DE MADEIRAMENTO DANIFICADO)	M²	50,00	SINAPI	92539	R\$ 58,21	R\$	2.910,50	1,91%

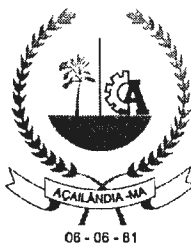

06 - 06 - 81

PMA-MA / CCL

Folha: _____

Servidor(a): _____

MUNICÍPIO DE AÇAILÂNDIA (MA)
PODER EXECUTIVO
SECRETARIA DE ECONOMIA E FINANÇAS
COMISSÃO CENTRAL DE LICITAÇÃO - CCL

6.4	FORRO EM RÉGUAS DE PVC, FRISADO, PARA AMBIENTES RESIDENCIAIS, INCLUSIVE ESTRUTURA DE FIXAÇÃO. (9 SALAS DE AULA)	M²	411,00	SINAPI	96110	R\$ 44,01	R\$ 18.088,11	11,86%
6.5	CALHA EM CHAPA DE AÇO GALVANIZADO NÚMERO 24, DESENVOLVIMENTO DE 50 CM, INCLUSO TRANSPORTE VERTICAL.	M	20,00	SINAPI	94228	R\$ 45,37	R\$ 907,40	0,59%
7	PINTURA						R\$ 27.449,78	
7.1	APLICAÇÃO MANUAL DE PINTURA COM TINTA LÁTEX ACRÍLICA EM PAREDES EXTERNAS E INTERNAS, DUAS DEMÃOS	M²	1.988,53	SINAPI	88489	R\$ 9,36	R\$ 18.612,64	12,20%
7.2	PINTURA ESMALTE ACETINADO, DUAS DEMÃOS, SOBRE SUPERFÍCIE METÁLICAS	M²	61,60	SINAPI	73924/002	R\$ 18,17	R\$ 1.119,27	0,73%
7.3	PINTURA ESMALTE FOSCO EM MADEIRA, DUAS DEMAOS	M²	77,28	SINAPI	84659	R\$ 11,37	R\$ 878,67	0,58%
7.4	PINTOR DE LETREIRO	M²	40,00	SINAPI	88311	R\$ 16,99	R\$ 679,60	0,45%
7.5	CAIACAO INT OU EXT SOBRE REVESTIMENTO LISO C/ADOCAO DE FIXADOR COM DUAS DEMAOS	M²	1.044,00	SINAPI	73445	R\$ 5,90	R\$ 6.159,60	4,04%
8	LOUÇAS E METAIS						R\$ 1.951,44	
8.1	ASSENTO PARA VASO SANITÁRIO	UND	8,00	SINAPI	00000377	R\$ 22,49	R\$ 179,92	0,12%
8.2	SIFAO PLASTICO TIPO COPO PARA PIA OU LAVATORIO, 1 X 1.1/2 "	UND	8,00	SINAPI	00006149	R\$ 11,84	R\$ 94,72	0,06%



5



MUNICÍPIO DE AÇAILÂNDIA (MA)
PODER EXECUTIVO
SECRETARIA DE ECONOMIA E FINANÇAS
COMISSÃO CENTRAL DE LICITAÇÃO - CCL

8.3	VASO SANITARIO SIFONADO CONVENCIONAL COM LOUÇA BRANCA, INCLUSO CONJUNTO DE LIGAÇÃO PARA BACIA SANITÁRIA AJUSTÁVEL - FORNECIMENTO E INSTALAÇÃO.	UND	6,00	SINAPI	95470	R\$ 168,07	R\$	1.008,42	0,66%
8.4	CAIXA DE DESCARGA DE PLASTICO EXTERNA, DE *9" L, PUXADOR FIO DE NYLON, NAO INCLUSO CANO, BOLSA, ENGATE	UND	7,00	SINAPI	00001030	R\$ 27,00	R\$	189,00	0,12%
8.5	ENGATE FLEXÍVEL EM PLÁSTICO BRANCO, 1/2" X 40CM - FORNECIMENTO E INSTALAÇÃO.	UND	7,00	SINAPI	86885	R\$ 7,18	R\$	50,26	0,03%
8.6	TANQUE DE MÁRMORE SINTÉTICO SUSPENSO, 22L OU EQUIVALENTE - FORNECIMENTO E INSTALAÇÃO.	UND	1,00	SINAPI	86876	R\$ 130,88	R\$	130,88	0,09%
8.7	TORNEIRA CROMADA LONGA, DE PAREDE, 1/2" OU 3/4", PARA PIA DE COZINHA, PADRÃO POPULAR - FORNECIMENTO E INSTALAÇÃO.	UND	2,00	SINAPI	86911	R\$ 32,00	R\$	64,00	0,04%
8.8	TORNEIRA CROMADA DE MESA, 1/2" OU 3/4", PARA LAVATÓRIO, PADRÃO POPULAR - FORNECIMENTO E INSTALAÇÃO.	UND	5,00	SINAPI	86906	R\$ 37,80	R\$	189,00	0,12%
8.9	TORNEIRA PLÁSTICA 3/4" PARA TANQUE - FORNECIMENTO E INSTALAÇÃO.	UND	2,00	SINAPI	86916	R\$ 22,62	R\$	45,24	0,03%
9	INSTALAÇÕES ELÉTRICA 220V						R\$	10.773,67	



06 - 06 - 81

PMA-MA / CCL
Folha: _____
Servidor(a): _____

MUNICÍPIO DE AÇAILÂNDIA (MA)
PODER EXECUTIVO
SECRETARIA DE ECONOMIA E FINANÇAS
COMISSÃO CENTRAL DE LICITAÇÃO - CCL

9.1	QUADRO DE DISTRIBUIÇÃO DE ENERGIA EM CHAPA DE AÇO GALVANIZADO, PARA 12 DISJUNTORES TERMOMAGNETICOS MONOPOLARES, COM BARRAMENTO TRIFASICO E NEUTRO FORNECIMENTO E INSTALACAO	UND	1,00	SINAPI	83463	R\$ 248,50	R\$ 248,50	0,16%
9.2	DISJUNTOR TERMOMAGNETICO TRIPOLAR PADRAO NEMA (AMERICANO) 60 A 100A 240V, FORNECIMENTO E INSTALACAO	UND	1,00	SINAPI	74130/005	R\$ 102,98	R\$ 102,98	0,07%
9.3	DISJUNTOR MONOPOLAR TIPO DIN, CORRENTE NOMINAL DE 20A - FORNECIMENTO E INSTALACAO.	UND	29,00	SINAPI	93655	R\$ 9,99	R\$ 289,71	0,19%
9.4	DISJUNTOR MONOPOLAR TIPO DIN, CORRENTE NOMINAL DE 16A - FORNECIMENTO E INSTALACAO.	UND	7,00	SINAPI	93654	R\$ 9,37	R\$ 65,59	0,04%
9.5	CABO DE COBRE FLEXIVEL ISOLADO, 2,5 MM², ANTI-CHAMA 450/750 V, PARA CIRCUITOS TERMINAIS - FORNECIMENTO E INSTALACAO.	M	600,00	SINAPI	91926	R\$ 2,05	R\$ 1.230,00	0,81%
9.6	CABO DE COBRE FLEXIVEL ISOLADO, 6 MM², ANTI-CHAMA 450/750 V, PARA CIRCUITOS TERMINAIS - FORNECIMENTO E INSTALACAO.	M	200,00	SINAPI	91930	R\$ 4,55	R\$ 910,00	0,60%
9.7	CABO DE COBRE FLEXIVEL ISOLADO, 25 MM², ANTI-CHAMA 450/750 V, PARA	M	80,00	SINAPI	92983	R\$ 13,35	R\$ 1.068,00	0,70%





MUNICÍPIO DE AÇAILÂNDIA (MA)
PODER EXECUTIVO
SECRETARIA DE ECONOMIA E FINANÇAS
COMISSÃO CENTRAL DE LICITAÇÃO - CCL

	DISTRIBUIÇÃO - FORNECIMENTO E INSTALAÇÃO.								
9.8	CAIXA DE PASSAGEM, EM PVC, DE 4" X 2", PARA ELETRODUTO FLEXIVEL CORRUGADO	UND	140,00	SINAPI	00001872	R\$ 1,05	R\$	147,00	0,10%
	ELETRODUTOS								
9.9	ELETRODUTO PVC FLEXIVEL CORRUGADO, COR AMARELA, DE 25 MM	M	100,00	SINAPI	00002688	R\$ 1,09	R\$	109,00	0,07%
	ILUMINAÇÃO E TOMADAS								
9.10	INTERRUPTOR SIMPLES (1 MÓDULO), 10A/250V, INCLUINDO SUPORTE E PLACA FORNECIMENTO E INSTALAÇÃO.	UND	27,00	SINAPI	91953	R\$ 16,07	R\$	433,89	0,28%
9.11	INTERRUPTOR SIMPLES (2 MÓDULOS), 10A/250V, INCLUINDO SUPORTE E PLACA FORNECIMENTO E INSTALAÇÃO.	UND	1,00	SINAPI	91959	R\$ 25,49	R\$	25,49	0,02%
9.12	INTERRUPTOR SIMPLES (2 MÓDULOS) COM 1 TOMADA DE EMBUTIR 2P+T 10 A, INCLUINDO SUPORTE E PLACA FORNECIMENTO E INSTALAÇÃO.	UND	12,00	SINAPI	92027	R\$ 37,69	R\$	452,28	0,30%
9.13	TOMADA BAIXA DE EMBUTIR (1 MÓDULO), 2P+T 10 A, INCLUINDO SUPORTE E PLACA FORNECIMENTO E INSTALAÇÃO.	UND	19,00	SINAPI	92000	R\$ 17,06	R\$	324,14	0,21%

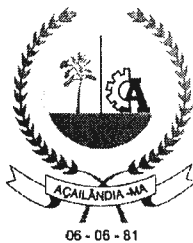

MUNICÍPIO DE AÇAILÂNDIA (MA)
PODER EXECUTIVO
SECRETARIA DE ECONOMIA E FINANÇAS
COMISSÃO CENTRAL DE LICITAÇÃO - CCL

9.14	TOMADA MÉDIA DE EMBUTIR (1 MÓDULO), 2P+T 10 A, INCLUINDO SUPORTE E PLACA FORNECIMENTO E INSTALAÇÃO.	UND	28,00	SINAPI	91996	R\$ 18,89	R\$	528,92	0,35%
9.15	TOMADA ALTA DE EMBUTIR (1 MÓDULO), 2P+T 10 A, INCLUINDO SUPORTE E PLACA FORNECIMENTO E INSTALAÇÃO.	UND	24,00	SINAPI	91992	R\$ 23,59	R\$	566,16	0,37%
9.16	TOMADA ALTA DE EMBUTIR (1 MÓDULO), 2P+T 20 A, INCLUINDO SUPORTE E PLACA FORNECIMENTO E INSTALAÇÃO.	UND	29,00	SINAPI	91993	R\$ 25,26	R\$	732,54	0,48%
9.17	LÂMPADA FLUORESCENTE ESPIRAL BRANCA 45 W, BASE E27 - FORNECIMENTO E INSTALAÇÃO	UND	105,00	SINAPI	93045	R\$ 32,91	R\$	3.455,55	2,27%
9.18	LÂMPADA FLUORESCENTE COMPACTA 3U BRANCA 20 W, BASE E27 - FORNECIMENTO E INSTALAÇÃO	UND	8,00	SINAPI	93044	R\$ 10,49	R\$	83,92	0,06%
10	SISTEMA DE PROTEÇÃO CONTRA INCÊNDIO						R\$	1.801,17	
10.1	EXTINTOR INCENDIO TP PO QUIMICO 6KG - FORNECIMENTO E INSTALACAO	UND	4,00	SINAPI	83635	R\$ 262,39	R\$	1.049,56	0,69%
10.2	EXTINTOR DE INCENDIO PORTATIL COM CARGA DE PO QUIMICO SECO (PQS) DE 6 KG, CLASSE BC	UND	1,00	SINAPI	00010892	R\$ 250,00	R\$	250,00	0,16%
10.3	PLACA DE SINALIZACAO DE SEGURANCA CONTRA INCENDIO, FOTOLUMINESCE	UND	5,00	SINAPI	00037558	R\$ 29,59	R\$	147,95	0,10%



MUNICÍPIO DE AÇAILÂNDIA (MA)
PODER EXECUTIVO
SECRETARIA DE ECONOMIA E FINANÇAS
COMISSÃO CENTRAL DE LICITAÇÃO - CCL

	NTE, RETANGULAR, *20 X 40* CM, EM PVC *2* MM ANTI-CHAMAS (SIMBOLOS, CORES EPICTOGRAMAS CONFORME NBR 13434								
10.4	PLACA DE SINALIZACAO DE SEGURANCA CONTRA INCENDIO, FOTOLUMINESCENTE, RETANGULAR, *13 X 26* CM, EM PVC *2* MM ANTI-CHAMAS (SIMBOLOS, CORES EPICTOGRAMAS CONFORME NBR 13434)	UND	18,00	SINAPI	00037539	R\$ 15,87	R\$	285,66	0,19%
10.5	PINTURA ACRILICA PARA SINALIZAÇÃO HORIZONTAL EM PISO CIMENTADO	M²	5,00	SINAPI	84665	R\$ 13,60	R\$	68,00	0,04%
11	SERVIÇOS COMPLEMENTARES						R\$	1.608,91	
11.1	ENCANADOR OU BOMBEIRO HIDRÁULICO COM ENCARGOS COMPLEMENTARES (REPAROS)	H	8,00	SINAPI	88267	R\$ 14,20	R\$	113,60	0,07%
11.2	SERRALHEIRO COM ENCARGOS COMPLEMENTARES (REPAROS)	H	8,00	SINAPI	88315	R\$ 14,14	R\$	113,12	0,07%
11.3	REMOÇÃO DE JANELAS, DE FORMA MANUAL, SEM REAPROVEITAMENTO.	M²	49,40	SINAPI	97645	R\$ 13,68	R\$	675,79	0,44%
11.4	GUARDA-CORPO COM CORRIMÃO EM TUBO DE AÇO GALVANIZADO 3/4"	M	8,00	SINAPI	84863	R\$ 88,30	R\$	706,40	0,46%
12	SERVIÇOS FINAIS						R\$	1.753,53	



MUNICÍPIO DE AÇAILÂNDIA (MA)
PODER EXECUTIVO
SECRETARIA DE ECONOMIA E FINANÇAS
COMISSÃO CENTRAL DE LICITAÇÃO - CCL

12.1	LIMPEZA GERAL	M ²	1.043,77	SINAPI	9537	R\$ 1,68	R\$	1.753,53	1,15%	
	VALOR TOTAL SEM BDI (R\$) =							R\$	152.546,25	100,00%
	VALOR DO BDI (25,23%) (R\$) =							R\$	38.487,42	
	VALOR TOTAL COM BDI (R\$) =							R\$	191.033,67	

Σ



06 - 06 - 81

MUNICÍPIO DE AÇAILÂNDIA (MA)
PODER EXECUTIVO
SECRETARIA DE ECONOMIA E FINANÇAS
COMISSÃO CENTRAL DE LICITAÇÃO - CCL

PMA-MA/CCL
Folha: _____
Servidor(a): _____

ORÇAMENTO ANALÍTICO
ITEM 10/16:
ESCOLA MUNICIPAL ROSEANA SARNEY



Prefeitura Municipal de Açailândia
Av. Santa Luiza, s/nº, Parque das Nações, Cep 65.930-000, Açailândia, Maranhão, Brasil
CNPJ nº 07.000.268/0001-72 Home page: www.acailandia.ma.gov.br
E-mail: licitacao@acailandia.ma.gov.br Telefone: (99) 3538-8666, ramal 218
Página 232/365

3

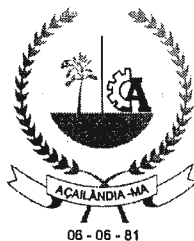

06 - 06 - 81

PMA-MA / CCL
Folha: _____
Servidor(a): _____

MUNICÍPIO DE AÇAILÂNDIA (MA)
PODER EXECUTIVO
SECRETARIA DE ECONOMIA E FINANÇAS
COMISSÃO CENTRAL DE LICITAÇÃO - CCL

 PREFEITURA MUNICIPAL DE AÇAILÂNDIA SECRETÁRIA DE EDUCAÇÃO	B.D.I. = 25,23% A. CONSTRUIDA M ² : 788,64
---	--

Objeto/Obra = ESCOLA MUN. ROSEANA SARNEY
Local/Implantação = Rua : MARLY SARNEY, S/N, CENTRO- AÇAILÂNDIA - MA
Proponente/Proprietário = PREFEITURA MUNICIPAL DE AÇAILÂNDIA (MA)
Data/Referência = 16/06/2018 / SINAPI (DESONERADO MAIO- 2018)

ORÇAMENTO ANALÍTICO

ITEM	DISCRIMINAÇÃO DOS SERVIÇOS	UNID	QUANT (A)	SINAPI			VALORES ADOTADOS (R\$)	
				REF	CÓDIGO	VALOR UNIT. (R\$)	TOTAL (A.B)	PESO %
1	SERVIÇOS PRELIMINARES						R\$ 1.772,04	
1.1	PLACA DE OBRA EM CHAPA DE AÇO GALVANIZADO	M ²	6,00	SINAPI	74209/001	R\$ 295,34	R\$ 1.772,04	0,98%
2	INFRAESTRUTUR A						R\$ 4.190,77	
2.1	LASTRO DE CONCRETO, E = 5 CM, PREPARO MECÂNICO, INCLUSOS LANÇAMENTO E ADENSAMENTO	M ²	9,80	SINAPI	95241	R\$ 16,41	R\$ 160,82	0,09%
2.2	CONCRETO FCK = 25MPA, TRAÇO 1:2,3:2,7 (CIMENTO/ AREIA MÉDIA/ BRITA 1)- PREPARO MECÂNICO COM BETONEIRA 400 L.	M ³	3,35	SINAPI	94965	R\$ 282,91	R\$ 947,75	0,53%
2.3	LANÇAMENTO COM USO DE BALDES, ADENSAMENTO E ACABAMENTO DE CONCRETO EM ESTRUTURAS	M ³	3,35	SINAPI	92873	R\$ 111,95	R\$ 375,03	0,21%





MUNICÍPIO DE AÇAILÂNDIA (MA)
PODER EXECUTIVO
SECRETARIA DE ECONOMIA E FINANÇAS
COMISSÃO CENTRAL DE LICITAÇÃO - CCL

2.4	ARMAÇÃO DE ESTRUTURAS DE CONCRETO ARMADO, EXCETO VIGAS, PILARES, LAJES E FUNDAÇÕES PROFUNDAS (DE EDIFÍCIOS DE MÚLTIPLOS PAVIMENTOS, EDIFICAÇÃO TÉRREA OU SOBRADO), UTILIZANDO AÇO CA-50 DE 8,0 MM - MONTAGEM. (SAPATAS)	KG	60,20	SINAPI	92917	R\$ 7,45	R\$ 448,49	0,25%
2.5	ARMAÇÃO DE PILAR OU VIGA DE UMA ESTRUTURA CONVENCIONAL DE CONCRETO ARMADO EM UMA EDIFICAÇÃO TÉRREA OU SOBRADO UTILIZANDO AÇO CA-60 DE 5,0 MM - MONTAGEM.	KG	66,48	SINAPI	92775	R\$ 9,38	R\$ 623,58	0,35%
2.6	ARMAÇÃO DE PILAR OU VIGA DE UMA ESTRUTURA CONVENCIONAL DE CONCRETO ARMADO EM UMA EDIFICAÇÃO TÉRREA OU SOBRADO UTILIZANDO AÇO CA-50 DE 8,0 MM - MONTAGEM.	KG	173,00	SINAPI	92777	R\$ 7,90	R\$ 1.366,70	0,76%
2.7	MONTAGEM E DESMONTAGEM DE FÔRMA DE PILARES RETANGULARES E ESTRUTURAS SIMILARES COM ÁREA MÉDIA DAS SEÇÕES MAIOR QUE 0,25 M², PÉ-DIREITO SIMPLES, EM CHAPA DE MADEIRA COMPENSADA RESINADA, 6 UTILIZAÇÕES.	M²	8,00	SINAPI	92423	R\$ 33,55	R\$ 268,40	0,15%

2



06 - 06 - 81

MUNICÍPIO DE AÇAILÂNDIA (MA)
PODER EXECUTIVO
SECRETARIA DE ECONOMIA E FINANÇAS
COMISSÃO CENTRAL DE LICITAÇÃO - CCL

PMA-MA / CCL

Folha: _____

Servidor(a): _____

	AF_12/2015								
3	SUPERESTRUTURA						R\$ 1.619,79		
3.1	ARMAÇÃO DE PILAR OU VIGA DE UMA ESTRUTURA CONVENCIONAL DE CONCRETO ARMADO EM UMA EDIFICAÇÃO TÉRREA OU SOBRADO UTILIZANDO AÇO CA-60 DE 5,0 MM-MONTAGEM.	KG	5,99	SINAPI	92775	R\$ 9,38	R\$ 56,19	0,03%	
3.2	ARMAÇÃO DE PILAR OU VIGA DE UMA ESTRUTURA CONVENCIONAL DE CONCRETO ARMADO EM UMA EDIFICAÇÃO TÉRREA OU SOBRADO UTILIZANDO AÇO CA-50 DE 10,0 MM - MONTAGEM.	KG	32,06	SINAPI	92778	R\$ 6,43	R\$ 206,15	0,11%	
3.3	CONCRETAGEM DE PILARES, FCK = 25 MPA, COM USO DE BALDES EM EDIFICAÇÃO COM SEÇÃO MÉDIA DE PILARES MENOR OU IGUAL A 0,25 M ² - LANÇAMENTO, ADENSAMENTO E ACABAMENTO.	M ³	1,62	SINAPI	92719	R\$ 366,14	R\$ 593,15	0,33%	
3.4	ARMACAO ACO CA-50 P/1,0M3 DE CONCRETO	M ³	0,98	SINAPI	73990/001	R\$ 444,40	R\$ 435,51	0,24%	



2



06 - 06 - 81

PMA-MA / CCL
Folha: _____
Servidor(a): _____

MUNICÍPIO DE AÇAILÂNDIA (MA)
PODER EXECUTIVO
SECRETARIA DE ECONOMIA E FINANÇAS
COMISSÃO CENTRAL DE LICITAÇÃO - CCL

3.5	MONTAGEM E DESMONTAGEM DE FÔRMA DE PILARES RETANGULARES E ESTRUTURAS SIMILARES COM ÁREA MÉDIA DAS SEÇÕES MAIOR QUE 0,25 M ² , PÉ-DIREITO SIMPLES, EM CHAPA DE MADEIRA COMPENSADA RESINADA, UTILIZAÇÕES. AF_12/2015	M ²	9,80	SINAPI	92423	R\$ 33,55	R\$ 328,79	0,18%
4	PAREDES E PAINES						R\$ 2.128,50	
4.1	ALVENARIA DE VEDAÇÃO DE BLOCOS CERÂMICOS FURADOS NA HORIZONTAL DE 9X19X19CM (ESPESSURA 9CM) DE PAREDES COM ÁREA LÍQUIDA MAIOR OU IGUAL A 6M ² SEM VÃOS E ARGAMASSA DE ASSENTAMENTO COM PREPARO MANUAL.	M ²	47,66	SINAPI	87520	R\$ 44,66	R\$ 2.128,50	1,18%
5	REVESTIMENTOS INTERNOS E EXTERNOS						R\$ 11.731,02	
5.1	DEMOLIÇÃO DE REVESTIMENTO CERÂMICO, DE FORMA MANUAL, SEM REAPROVEITAMENTO.	M ²	519,84	SINAPI	97633	R\$ 11,98	R\$ 6.227,68	3,45%
5.2	CHAPISCO APLICADO EM ALVENARIAS E ESTRUTURAS DE CONCRETO INTERNAS, COM COLHER DE PEDREIRO. ARGAMASSA TRAÇO 1:3 COM	M ²	115,32	SINAPI	87879	R\$ 2,34	R\$ 269,85	0,15%



Prefeitura Municipal de Açailândia
Av. Santa Luiza, s/nº, Parque das Nações, Cep 65.930-000, Açailândia, Maranhão, Brasil
CNPJ nº 07.000.268/0001-72 Home page: www.acailandia.ma.gov.br
E-mail: licitacao@acailandia.ma.gov.br Telefone: (99) 3538-8666, ramal 218
Página 236/365

2



06 - 06 - 81

PMA-MA / CCL

Folha: _____

Servidor(a): _____

MUNICÍPIO DE AÇAILÂNDIA (MA)
PODER EXECUTIVO
SECRETARIA DE ECONOMIA E FINANÇAS
COMISSÃO CENTRAL DE LICITAÇÃO - CCL

	PREPARO EM BETONEIRA 400L.								
5.3	MASSA ÚNICA, PARA RECEBIMENTO DE PINTURA, EM ARGAMASSA TRAÇO 1:2:8, PREPARO MECÂNICO COM BETONEIRA 400L, APLICADA MANUALMENTE EM FACES INTERNAS DE PAREDES, ESPESSURA DE 20MM, COM EXECUÇÃO DE TALISCAS.	M ²	115,32	SINAPI	87547	R\$ 12,84	R\$ 1.480,71	0,82%	
5.4	REVESTIMENTO CERÂMICO PARA PAREDES INTERNAS COM PLACAS TIPO ESMALTADA EXTRA DE DIMENSÕES 33X45 CM APLICADAS EM AMBIENTES DE ÁREA MAIOR QUE 5 M ² A MEIA ALTURA DAS PAREDES. (COZINHA E BANHEIRO MASCULINO)	M ²	75,60	SINAPI	87272	R\$ 49,64	R\$ 3.752,78	2,08%	
6	PISOS						R\$ 21.745,18		
6.1	DEMOLIÇÃO DE REVESTIMENTO CERÂMICO, DE FORMA MANUAL, SEM REAPROVEITAMENTO.	M ²	454,11	SINAPI	97633	R\$ 11,98	R\$ 5.440,24	3,02%	
6.2	PISO CIMENTADO TRACO 1:3 (CIMENTO E AREIA) ACABAMENTO LISO ESPESSURA 3,0CM, PREPARO MANUAL DA ARGAMASSA (RAMPAS E	M ²	35,00	SINAPI	73922/005	R\$ 34,97	R\$ 1.223,95	0,68%	



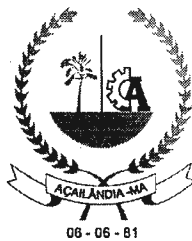

06 - 06 - 81

PMA-MA / CCL
Folha: _____
Serviço: _____

MUNICÍPIO DE AÇAILÂNDIA (MA)
PODER EXECUTIVO
SECRETARIA DE ECONOMIA E FINANÇAS
COMISSÃO CENTRAL DE LICITAÇÃO - CCL

	REPAROS)								
6.3	REVESTIMENTO CERÂMICO PARA PISO COM PLACAS TIPO ESMALTADA EXTRA DE DIMENSÕES 45X45 CM APLICADA EM AMBIENTES DE ÁREA MAIOR QUE 10 M2. (10 SALAS, BIBLIOTECA, SALA DE INFORMÁTICA, BANHEIRO FEMININO, MASCULINO, COZINHA, REFEITÓRIO REPAROS)	M ²	454,11	SINAPI	87251	R\$ 33,21	R\$ 15.080,99	8,36%	
7	ESQUADRIAS						R\$ 33.936,82		
7.1	KIT DE PORTA DE MADEIRA PARA PINTURA, SEMI-OÇA (LEVE OU MÉDIA), PADRÃO POPULAR, 90X210CM, ESPESSURA DE 3,5CM, ITENS INCLUSOS: DOBRADIÇAS, MONTAGEM E INSTALAÇÃO DO BATENTE, FECHADURA COM EXECUÇÃO DO FURO - FORNECIMENTO E INSTALAÇÃO.	UND	14,00	SINAPI	91315	R\$ 677,26	R\$ 9.481,64	5,26%	
7.2	ALIZAR / GUARNIÇÃO DE 5X1,5CM PARA PORTA DE 80X210CM FIXADO COM PREGOS, PADRÃO MÉDIO - FORNECIMENTO E INSTALAÇÃO.	UND	1,00	SINAPI	90828	R\$ 47,40	R\$ 47,40	0,03%	



3



06 - 06 - 81

MUNICÍPIO DE AÇAILÂNDIA (MA)
PODER EXECUTIVO
SECRETARIA DE ECONOMIA E FINANÇAS
COMISSÃO CENTRAL DE LICITAÇÃO - CCL

7.3	FECHADURA DE EMBUTIR COM CILINDRO, EXTERNA, COMPLETA, ACABAMENTO PADRÃO POPULAR, INCLUSO EXECUÇÃO DE FURO - FORNECIMENTO E INSTALAÇÃO	UND	5,00	SINAPI	90830	R\$ 78,72	R\$ 393,60	0,22%
7.4	JANELA DE AÇO DE CORRER, 2 FOLHAS, FIXAÇÃO COM ARGAMASSA, COM VIDROS, PADRONIZADA.	M ²	61,60	SINAPI	94560	R\$ 389,34	R\$ 23.983,34	13,30%
7.5	REMOÇÃO DE PORTAS, DE FORMA MANUAL, SEM REAPROVEITAMENTO.	M ²	6,72	SINAPI	97644	R\$ 4,59	R\$ 30,84	0,02%
8	COBERTURA						R\$ 44.615,04	
8.1	REVISÃO GERAL DE TELHADO DE TELHAS CERÂMICAS	M ²	835,17	COMP. SINAPI		R\$ 27,07	R\$ 22.608,05	12,54%
8.2	TRAMA DE MADEIRA COMPOSTA POR RIPAS, CAIBROS E TERÇAS PARA TELHADOS DE ATÉ 2 ÁGUAS PARA TELHA DE ENCAIXE DE CERÂMICA OU DE CONCRETO, INCLUSO TRANSPORTE VERTICAL.(REPOSIÇÃO DE MADEIRAMENTO DANIFICADO)	M ²	50,00	SINAPI	92539	R\$ 58,21	R\$ 2.910,50	1,61%
8.3	TELHAMENTO COM TELHA CERÂMICA CAPACANAL, TIPO PLAN, COM ATÉ 2 ÁGUAS, INCLUSO TRANSPORTE VERTICAL.	M ²	90,00	SINAPI	94445	R\$ 24,71	R\$ 2.223,90	1,23%



06 - 05 - 81

PMA-MA / CCL
Folha: _____
Servidor(a): _____

MUNICÍPIO DE AÇAILÂNDIA (MA)
PODER EXECUTIVO
SECRETARIA DE ECONOMIA E FINANÇAS
COMISSÃO CENTRAL DE LICITAÇÃO - CCL

8.4	FORRO EM RÉGUAS DE PVC, FRISADO, PARA AMBIENTES RESIDENCIAIS, INCLUSIVE ESTRUTURA DE FIXAÇÃO. (10 SALAS BIBLIOTECA, SALA DE INFORMATICA, DIRETORIA, SALA DOS PROF.)	M ²	425,15	SINAPI	96111	R\$ 32,51	R\$ 13.821,63	7,66%
8.5	CALHA EM CHAPA DE AÇO GALVANIZADO NÚMERO 24, DESENVOLVIMENTO DE 50 CM, INCLUSO TRANSPORTE VERTICAL.	M	25,00	SINAPI	94228	R\$ 45,37	R\$ 1.134,25	0,63%
8.6	TELHADISTA COM ENCARGOS COMPLEMENTARES (RETIRADA DE TELHAS CERAMICA)	H	32,00	SINAPI	88323	R\$ 16,50	R\$ 528,00	0,29%
8.7	REMOÇÃO DE TRAMA DE MADEIRA PARA COBERTURA, DE FORMA MANUAL.	M ²	38,12	SINAPI	97650	R\$ 3,95	R\$ 150,57	0,08%
8.8	RECOLOCACAO DE MADEIRAMENTO DO TELHADO - CAIBROS, CONSIDERANDO REAPROVEITAMENTO DE MATERIAL	M ²	38,12	SINAPI	72086	R\$ 4,26	R\$ 162,39	0,09%
8.9	RECOLOCACAO DE TELHAS CERAMICAS TIPO PLAN, CONSIDERANDO REAPROVEITAMENTO DE MATERIAL	M ²	38,12	SINAPI	72091	R\$ 28,22	R\$ 1.075,75	0,60%
9	PINTURA						R\$ 39.687,80	
9.1	APLICAÇÃO MANUAL DE PINTURA COM TINTA LÁTEX ACRÍLICA EM PAREDES, DUAS DEMÃOS	M ²	1831,61	SINAPI	88489	R\$ 9,36	R\$ 17.143,87	9,51%



Prefeitura Municipal de Açailândia
Av. Santa Luiza, s/nº, Parque das Nações, Cep 65.930-000, Açailândia, Maranhão, Brasil
CNPJ nº 07.000.268/0001-72 Home page: www.acailandia.ma.gov.br
E-mail: licitacao@acailandia.ma.gov.br Telephone: (99) 3538-8666, ramal 218
Página 240/365

3



06 - 06 - 81

MUNICÍPIO DE AÇAILÂNDIA (MA)
PODER EXECUTIVO
SECRETARIA DE ECONOMIA E FINANÇAS
COMISSÃO CENTRAL DE LICITAÇÃO - CCL

9.2	PINTURA ESMALTE ACETINADO, DUAS DEMÃOS, SOBRE SUPERFICIE METALICAS	M²	84,40	SINAPI	73924/002	R\$ 18,17	R\$ 1.533,55	0,85%
9.3	PINTURA ESMALTE FOSCO EM MADEIRA, DUAS DEMAOS	M²	90,72	SINAPI	84659	R\$ 11,37	R\$ 1.031,49	0,57%
9.4	CAIACAO INT OU EXT SOBRE REVESTIMENTO LISO C/ADOCÃO DE FIXADOR COM DUAS DEMAOS	M²	591,00	SINAPI	73445	R\$ 5,90	R\$ 3.486,90	1,93%
9.5	PINTOR DE LETREIROS COM ENCARGOS COMPLEMENTARES	H	20,00	SINAPI	88311	R\$ 16,99	R\$ 339,80	0,19%
9.6	PINTURA EM VERNIZ SINTETICO BRILHANTE EM MADEIRA, TRES DEMAOS (P/ FORRO EM MADEIRA DA SECRETARIA)	M²	26,30	SINAPI	6082	R\$ 11,74	R\$ 308,76	0,17%
9.7	APLICAÇÃO E LIXAMENTO DE MASSA LÁTEX EM PAREDES, DUAS DEMÃOS.	M²	1831,61	SINAPI	88497	R\$ 8,65	R\$ 15.843,43	8,79%
10	LOUÇAS E METAIS						R\$ 2.134,60	
10.1	ASSENTO PARA VASO SANITÁRIO	UND	6,00	SINAPI	00000377	R\$ 22,49	R\$ 134,94	0,07%
10.2	SIFAO PLASTICO TIPO COPO PARA PIA OU LAVATORIO, 1 X 1.1/2"	UND	5,00	SINAPI	00006149	R\$ 11,84	R\$ 59,20	0,03%
10.3	CAIXA DE DESCARGA DE PLASTICO EXTERNA, DE *9* L, PUXADOR FIO DE NYLON, NAO INCLUSO CANO, BOLSA, ENGATE.	UND	5,00	SINAPI	00001030	R\$ 27,00	R\$ 135,00	0,07%
10.4	VASO SANITARIO SIFONADO CONVENCIONAL COM LOUÇA BRANCA, INCLUSO	UND	3,00	SINAPI	95470	R\$ 168,07	R\$ 504,21	0,28%

2



MUNICÍPIO DE AÇAILÂNDIA (MA)
PODER EXECUTIVO
SECRETARIA DE ECONOMIA E FINANÇAS
COMISSÃO CENTRAL DE LICITAÇÃO - CCL

	CONJUNTO DE LIGAÇÃO PARA BACIA SANITÁRIA AJUSTÁVEL - FORNECIMENTO E INSTALAÇÃO.							
10.5	TORNEIRA CROMADA 1/2" OU 3/4" PARA TANQUE, PADRÃO POPULAR - FORNECIMENTO E INSTALAÇÃO.	UND	2,00	SINAPI	86913	R\$ 14,11	R\$ 28,22	0,02%
10.6	TORNEIRA CROMADA DE MESA, 1/2" OU 3/4", PARA LAVATÓRIO, PADRÃO MÉDIO - FORNECIMENTO E INSTALAÇÃO.	UND	4,00	SINAPI	86915	R\$ 63,73	R\$ 254,92	0,14%
10.7	BARRA DE APOIO RETA, EM ACO INOX POLIDO, COMPRIMENTO 70CM, DIAMETRO MINIMO 3CM	UND	2,00	SINAPI	00036205	R\$ 178,10	R\$ 356,20	0,20%
10.8	VASO SANITARIO SIFONADO CONVENCIONAL PARA PCD SEM FURO FRONTAL COM LOUÇA BRANCA INCLUSO CONJUNTO DE LIGAÇÃO PARA BACIA SANITÁRIA AJUSTÁVEL - FORNECIMENTO E INSTALAÇÃO.	UND	1,00	SINAPI	95472	R\$ 626,01	R\$ 626,01	0,35%
10.9	ENGATE FLEXÍVEL EM PLÁSTICO BRANCO, 1/2" X 40CM - FORNECIMENTO E INSTALAÇÃO.	UND	5,00	SINAPI	86885	R\$ 7,18	R\$ 35,90	0,02%
11	INSTALAÇÕES ELÉTRICA 220V						R\$ 11.644,12	
11.1	QUADRO DE DISTRIBUIÇÃO DE ENERGIA EM CHAPA DE ACO GALVANIZADO, PARA 12 DISJUNTORES TERMOMAGNETICOS	UND	1,00	SINAPI	83463	R\$ 248,50	R\$ 248,50	0,14%



06 - 06 - 81
MUNICÍPIO DE AÇAILÂNDIA (MA)
PODER EXECUTIVO
SECRETARIA DE ECONOMIA E FINANÇAS
COMISSÃO CENTRAL DE LICITAÇÃO - CCL

	MONOPOLARES, COM BARRAMENTO TRIFASICO E NEUTRO FORNECIMENTO E INSTALACAO								
11.2	DISJUNTOR TERMOMAGNETICO TRIPOLAR PADRAO NEMA (AMERICANO) 60 A 100A 240V, FORNECIMENTO E INSTALACAO	UND	1,00	SINAPI	74130/005	R\$ 102,98	R\$ 102,98	0,06%	
11.3	DISJUNTOR MONOPOLAR TIPO DIN, CORRENTE NOMINAL DE 20A - FORNECIMENTO E INSTALACAO.	UND	30,00	SINAPI	93655	R\$ 9,99	R\$ 299,70	0,17%	
11.4	DISJUNTOR MONOPOLAR TIPO DIN, CORRENTE NOMINAL DE 16A - FORNECIMENTO E INSTALACAO.	UND	7,00	SINAPI	93654	R\$ 9,37	R\$ 65,59	0,04%	
11.5	CABO DE COBRE FLEXIVEL ISOLADO, 2,5 MM², ANTI-CHAMA 450/750 V, PARA CIRCUITOS TERMINAIS FORNECIMENTO E INSTALACAO.	M	1100,00	SINAPI	91926	R\$ 2,05	R\$ 2.255,00	1,25%	
11.6	CABO DE COBRE FLEXIVEL ISOLADO, 6 MM², ANTI-CHAMA 450/750 V, PARA CIRCUITOS TERMINAIS FORNECIMENTO E INSTALACAO.	M	250,00	SINAPI	91930	R\$ 4,55	R\$ 1.137,50	0,63%	
11.7	CABO DE COBRE FLEXIVEL ISOLADO, 25 MM², ANTI-CHAMA 450/750 V, PARA DISTRIBUICAO FORNECIMENTO E INSTALACAO.	M	100,00	SINAPI	92983	R\$ 13,35	R\$ 1.335,00	0,74%	
11.8	CAIXA DE PASSAGEM, EM PVC, DE 4" X 2", PARA ELETRODUTO FLEXIVEL	UND	120,00	SINAPI	00001872	R\$ 1,05	R\$ 126,00	0,07%	



06 - 06 - 81

MUNICÍPIO DE AÇAILÂNDIA (MA)
PODER EXECUTIVO
SECRETARIA DE ECONOMIA E FINANÇAS
COMISSÃO CENTRAL DE LICITAÇÃO - CCL

PMA-MA / CCL
Folha: _____
Serviço: _____

	CORRUGADO								
	ELETRODUTOS								
11.9	ELETRODUTO PVC FLEXIVEL CORRUGADO, COR AMARELA, DE 25 MM	M	150,00	SINAPI	00002688	R\$ 1,09	R\$ 163,50	0,09%	
	ILUMINAÇÃO E TOMADAS								
11.10	INTERRUPTOR SIMPLES (1 MÓDULO), 10A/250V, INCLUINDO SUPORTE PLACA FORNECIMENTO E INSTALAÇÃO.	UND	15,00	SINAPI	91953	R\$ 16,07	R\$ 241,05	0,13%	
11.11	INTERRUPTOR SIMPLES (2 MÓDULOS), 10A/250V, INCLUINDO SUPORTE PLACA FORNECIMENTO E INSTALAÇÃO.	UND	1,00	SINAPI	91959	R\$ 25,49	R\$ 25,49	0,01%	
11.12	INTERRUPTOR SIMPLES (2 MÓDULOS) COM 1 TOMADA DE EMBUTIR 2P+T 10 A, INCLUINDO SUPORTE PLACA FORNECIMENTO E INSTALAÇÃO.	UND	13,00	SINAPI	92027	R\$ 37,69	R\$ 489,97	0,27%	
11.13	TOMADA BAIXA DE EMBUTIR (1 MÓDULO), 2P+T 10 A, INCLUINDO SUPORTE PLACA FORNECIMENTO E INSTALAÇÃO.	UND	10,00	SINAPI	92000	R\$ 17,06	R\$ 170,60	0,09%	
11.14	TOMADA MÉDIA DE EMBUTIR (1 MÓDULO), 2P+T 10 A, INCLUINDO SUPORTE PLACA FORNECIMENTO E INSTALAÇÃO.	UND	26,00	SINAPI	91996	R\$ 18,89	R\$ 491,14	0,27%	
11.15	TOMADA ALTA DE EMBUTIR (1 MÓDULO), 2P+T	UND	25,00	SINAPI	91992	R\$ 23,59	R\$ 589,75	0,33%	



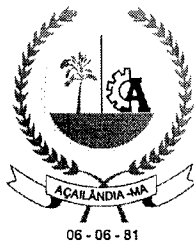

06 - 06 - 81
MUNICÍPIO DE AÇAILÂNDIA (MA)
PODER EXECUTIVO
SECRETARIA DE ECONOMIA E FINANÇAS
COMISSÃO CENTRAL DE LICITAÇÃO - CCL

	10 A, INCLUINDO SUPORTE E PLACA FORNECIMENTO E INSTALAÇÃO.							
11.16	TOMADA ALTA DE EMBUTIR (1 MÓDULO), 2P+T 20 A, INCLUINDO SUPORTE E PLACA FORNECIMENTO E INSTALAÇÃO.	UND	30,00	SINAPI	91993	R\$ 25,26	R\$ 757,80	0,42%
11.17	LÂMPADA FLUORESCENTE ESPIRAL BRANCA 45 W, BASE E27 - FORNECIMENTO E INSTALAÇÃO	UND	93,00	SINAPI	93045	R\$ 32,91	R\$ 3.060,63	1,70%
11.18	LÂMPADA FLUORESCENTE COMPACTA 3U BRANCA 20 W, BASE E27 - FORNECIMENTO E INSTALAÇÃO	UND	8,00	SINAPI	93044	R\$ 10,49	R\$ 83,92	0,05%
12	SISTEMA DE PROTEÇÃO CONTRA INCÊNDIO						R\$ 1.957,56	
12.1	EXTINTOR INCENDIO TP PO QUIMICO 6KG - FORNECIMENTO E INSTALACAO	UND	4,00	SINAPI	83635	R\$ 262,39	R\$ 1.049,56	0,58%
12.2	EXTINTOR DE INCENDIO PORTATIL COM CARGA DE PO QUIMICO SECO (PQS) DE 6 KG, CLASSE BC	UND	1,00	SINAPI	00010892	R\$ 250,00	R\$ 250,00	0,14%
12.3	PLACA DE SINALIZACAO DE SEGURANCA CONTRA INCENDIO, FOTOLUMINESCENTE, RETANGULAR, *20 X 40* CM, EM PVC *2* MM ANTI-CHAMAS (SIMBOLOS, CORES EPICTOGRAMAS CONFORME NBR 13434	UND	5,00	SINAPI	00037558	R\$ 29,59	R\$ 147,95	0,08%



06 - 06 - 81

MUNICÍPIO DE AÇAILÂNDIA (MA)
PODER EXECUTIVO
SECRETARIA DE ECONOMIA E FINANÇAS
COMISSÃO CENTRAL DE LICITAÇÃO - CCL

PMA-MA / CCL
Folha: _____
Servidoria: _____

12.4.	PLACA DE SINALIZACAO DE SEGURANCA CONTRA INCENDIO, FOTOLUMINESCENTE, RETANGULAR, *13 X 26* CM, EM PVC *2* MM ANTI-CHAMAS (SIMBOLOS, CORES EPICTOGRAMAS CONFORME NBR 13434)	UND	15,00	SINAPI	00037539	R\$ 15,87	R\$ 238,05	0,13%
12.5	PINTURA ACRILICA PARA SINALIZACAO HORIZONTAL EM PISO CIMENTADO	M²	20,00	SINAPI	84665	R\$ 13,60	R\$ 272,00	0,15%
13	SERVIÇOS COMPLEMENTARES						R\$ 1.854,30	
13.2	GUARDA-CORPO COM CORRIMAO EM TUBO DE ACO GALVANIZADO	M	21,00	SINAPI	84863	R\$ 88,30	R\$ 1.854,30	1,03%
14	SERVIÇOS FINAIS						R\$ 1.324,92	
14.1	LIMPEZA GERAL	M²	788,64	SINAPI	9537	R\$ 1,68	R\$ 1.324,92	0,73%
VALOR TOTAL SEM BDI (R\$) =							R\$ 180.342,46	100,000%
VALOR DO BDI (25,23%) (R\$) =							R\$ 45.500,40	
VALOR TOTAL COM BDI (R\$) =							R\$ 225.842,86	



3

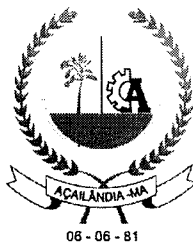

MUNICÍPIO DE AÇAILÂNDIA (MA)
PODER EXECUTIVO
SECRETARIA DE ECONOMIA E FINANÇAS
COMISSÃO CENTRAL DE LICITAÇÃO - CCL

ORÇAMENTO ANALÍTICO
ITEM 11/16:
ESCOLA MUNICIPAL SARA KUBITSCHKEK



06 - 06 - 81

MUNICÍPIO DE AÇAILÂNDIA (MA)
PODER EXECUTIVO
SECRETARIA DE ECONOMIA E FINANÇAS
COMISSÃO CENTRAL DE LICITAÇÃO - CCL

PMA-MA / CCL
Folha: _____
Servidor(a): _____



PREFEITURA MUNICIPAL DE AÇAILÂNDIA
SECRETARIA DE EDUCAÇÃO

B.D.I. = 25,23%
A. CONSTRUIDA M²: 2173,80

Objeto/Obra = ESCOLA MUN. SARA KUBITSCHEK
Local/Implantação = AV. CONTORNO, S/N, JARDIM DE ALAH - AÇAILÂNDIA - MA
Proponente/Proprietário = PREFEITURA MUNICIPAL DE AÇAILÂNDIA (MA)
Data/Referência = 16/06/2018 / SINAPI (DESONERADO MAIO- 2018)

ORÇAMENTO ANALÍTICO								
ITEM	DISCRIMINAÇÃO DOS SERVIÇOS	UNID	QUANT (A)	SINAPI			VALORES ADOTADOS (R\$)	
				REF	CÓDIGO	VALOR UNIT. (R\$)	TOTAL (A.B)	PESO %
	REFORMA							
1	SERVIÇOS PRELIMINARES						R\$ 1.772,04	
1.1	PLACA DE OBRA EM CHAPA DE AÇO GALVANIZADO	M ²	6,00	SINAPI	74209/001	R\$ 295,34	R\$ 1.772,04	1,74%
2	ESQUADRIAS						R\$ 2.674,52	
2.1	PORTA DE MADEIRA PARA PINTURA, SEMI-OCA (LEVE OU MÉDIA), 60X210CM, ESPESSURA DE 3,5CM, INCLUSO DOBRADIÇAS - FORNECIMENTO E INSTALAÇÃO.	UND	6,00	SINAPI	90820	R\$ 251,82	R\$ 1.510,92	1,48%
2.1	FECHADURA DE EMBUTIR COM CILINDRO, EXTERNA, COMPLETA, ACABAMENTO PADRÃO POPULAR, INCLUSO EXECUÇÃO DE FURO - FORNECIMENTO E INSTALAÇÃO	UND	20,00	SINAPI	91304	R\$ 58,18	R\$ 1.163,60	1,14%



Prefeitura Municipal de Açailândia
Av. Santa Luiza, s/nº, Parque das Nações, Cep 65.930-000, Açailândia, Maranhão, Brasil
CNPJ nº 07.000.268/0001-72 Home page: www.acailandia.ma.gov.br
E-mail: licitacao@acailandia.ma.gov.br Telephone: (99) 3538-8666, ramal 218
Página 248/365

3



MUNICÍPIO DE AÇAILÂNDIA (MA)
PODER EXECUTIVO
SECRETARIA DE ECONOMIA E FINANÇAS
COMISSÃO CENTRAL DE LICITAÇÃO - CCL

3	PAREDE E PAINEIS						R\$ 2.706,66	
3.1	ALVENARIA DE VEDAÇÃO DE BLOCOS CERÂMICOS FURADOS NA HORIZONTAL DE 9X19X19CM (ESPESSURA 9CM) DE PAREDES COM ÁREA LÍQUIDA MAIOR OU IGUAL A 6M² SEM VÃOS E ARGAMASSA DE ASSENTAMENTO COM PREPARO MANUAL.(FECHA MENTO DE VÃO NO MURO)	M²	66,00	SINAPI	87504	R\$ 41,01	R\$ 2.706,66	2,65%
4	REVESTIMENTO DE PAREDES INTERNO E EXTERNO						R\$ 2.827,68	
4.1	CHAPISCO APLICADO EM ALVENARIAS E ESTRUTURAS DE CONCRETO INTERNAS, COM COLHER DE PEDREIRO, ARGAMASSA TRAÇO 1:3 COM PREPARO EM BETONEIRA 400L. (PARA ALVENARIA E REPAROS)	M²	172,00	SINAPI	87879	R\$ 2,34	R\$ 402,48	0,39%
4.2	MASSA ÚNICA, PARA RECEBIMENTO DE PINTURA, EM ARGAMASSA TRAÇO 1:2:8, PREPARO MANUAL, APLICADA MANUALMENTE EM FACES INTERNAS DE PAREDES, ESPESSURA DE 10MM, COM EXECUÇÃO DE TALISCAS.(PARA	M²	172,00	SINAPI	87548	R\$ 14,10	R\$ 2.425,20	2,38%



2



06 - 06 - 81

PMA-MA/CCL

Folha: _____

Servidoria: _____

MUNICÍPIO DE AÇAILÂNDIA (MA)
PODER EXECUTIVO
SECRETARIA DE ECONOMIA E FINANÇAS
COMISSÃO CENTRAL DE LICITAÇÃO - CCL

	ALVENARIA E REPAROS)								
5	PINTURA						R\$ 48.162,43		
5.1	APLICAÇÃO MANUAL DE PINTURA COM TINTA LÁTEX ACRÍLICA EM PAREDES EXTERNAS E INTERNAS, DUAS DEMÃOS	M²	4.541,66	SINAPI	88489	R\$ 9,36	R\$ 42.509,94	41,66%	
5.2	PINTURA ESMALTE ACETINADO, DUAS DEMÃOS, SOBRE SUPERFICIE METALICAS	M²	73,00	SINAPI	73924/002	R\$ 18,17	R\$ 1.326,41	1,30%	
5.3	PINTURA ESMALTE FOSCO EM MADEIRA, DUAS DEMAOS	M²	162,54	SINAPI	84659	R\$ 11,37	R\$ 1.848,08	1,81%	
5.4	CAIACAO INT OU EXT SOBRE REVESTIMENTO LISO C/ADOCÃO DE FIXADOR COM DUAS DEMAOS	M²	420,00	SINAPI	73445	R\$ 5,90	R\$ 2.478,00	2,43%	
6	LOUÇAS METAIS						R\$ 3.401,90		
6.1	ASSENTO SANITARIO DE PLASTICO, TIPO CONVENCIONAL	UND	8,00	SINAPI	00000377	R\$ 22,49	R\$ 179,92	0,18%	
6.2	VASO SANITARIO SIFONADO CONVENCIONAL COM LOUÇA BRANCA - FORNECIMENTO E INSTALAÇÃO.	UND	8,00	SINAPI	95469	R\$ 162,97	R\$ 1.303,76	1,28%	
6.3	LAVATORIO LOUÇA BRANCA COM COLUNA, *44 X 35,5* CM, PADRÃO POPULAR - FORNECIMENTO E INSTALAÇÃO.	UND	4,00	SINAPI	86902	R\$ 195,02	R\$ 780,08	0,76%	
6.4	SIFÃO DO TIPO FLEXÍVEL EM PVC 1 X 1.1/2 -	UND	10,00	SINAPI	86883	R\$ 8,56	R\$ 85,60	0,08%	



✓



06 - 06 - 81

PMA-MA / CCL
Folha: _____
Servidor(a): _____

MUNICÍPIO DE AÇAILÂNDIA (MA)
PODER EXECUTIVO
SECRETARIA DE ECONOMIA E FINANÇAS
COMISSÃO CENTRAL DE LICITAÇÃO - CCL

	FORNECIMENTO E INSTALAÇÃO.							
6.5	ENGATE FLEXÍVEL EM INOX, 1/2 X 30CM - FORNECIMENTO E INSTALAÇÃO. AF 1	UND	8,00	SINAPI	86886	R\$ 21,94	R\$ 175,52	0,17%
6.6	TORNEIRA CROMADA TUBO MÓVEL, DE MESA, 1/2" OU 3/4", PARA PIA DE COZINHA, PADRÃO ALTO - FORNECIMENTO E INSTALAÇÃO.	UND	2,00	SINAPI	86909	R\$ 75,59	R\$ 151,18	0,15%
6.7	TORNEIRA CROMADA DE MESA, 1/2" OU 3/4", PARA LAVATÓRIO, PADRÃO MÉDIO - FORNECIMENTO E INSTALAÇÃO.	UND	8,00	SINAPI	86915	R\$ 63,73	R\$ 509,84	0,50%
6.8	CAIXA DE DESCARGA DE PLÁSTICO EXTERNA, DE *9" L, PUXADOR FIO DE NYLON, NÃO INCLUSO CANO, BOLSA, ENGATE	UND	8,00	SINAPI	00001030	R\$ 27,00	R\$ 216,00	0,21%
7	INSTALAÇÕES ELÉTRICA 220V						R\$ 30.502,05	
7.1	DISJUNTOR MONOPOLAR TIPO DIN, CORRENTE NOMINAL DE 20A - FORNECIMENTO E INSTALAÇÃO.	UND	45,00	SINAPI	93655	R\$ 9,99	R\$ 449,55	0,44%
7.2	DISJUNTOR MONOPOLAR TIPO DIN, CORRENTE NOMINAL DE 16A - FORNECIMENTO E UN AS 9,37 INSTALAÇÃO.	UND	17,00	SINAPI	93654	R\$ 9,37	R\$ 159,29	0,16%
7.3	DISJUNTOR MONOPOLAR TIPO DIN, CORRENTE NOMINAL DE 32A - FORNECIMENTO E INSTALAÇÃO.	UND	1,00	SINAPI	93657	R\$ 10,77	R\$ 10,77	0,01%
7.4	DISJUNTOR MONOPOLAR TIPO DIN,	UND	5,00	SINAPI	93658	R\$ 15,60	R\$ 78,00	0,08%



Prefeitura Municipal de Açailândia
Av. Santa Luiza, s/nº, Parque das Nações, Cep 65.930-000, Açailândia, Maranhão, Brasil
CNPJ nº 07.000.268/0001-72 Home page: www.acailandia.ma.gov.br
E-mail: licitacao@acailandia.ma.gov.br Telefone: (99) 3538-8666, ramal 218
Página 251/365



06-06-81

PMA-MA / CCL
Folha: _____
Servidor(a): _____

MUNICÍPIO DE AÇAILÂNDIA (MA)
PODER EXECUTIVO
SECRETARIA DE ECONOMIA E FINANÇAS
COMISSÃO CENTRAL DE LICITAÇÃO - CCL

	CORRENTE NOMINAL DE 40A - FORNECIMENTO E INSTALAÇÃO.							
7.5	CABO DE COBRE FLEXÍVEL ISOLADO, 2,5 MM ² , ANTI-CHAMA 450/750 V, PARA CIRCUITOS TERMINAIS - FORNECIMENTO E INSTALAÇÃO.	M	1.800,00	SINAPI	91926	R\$ 2,05	R\$ 3.690,00	3,62%
7.6	CABO DE COBRE FLEXÍVEL ISOLADO, 6 MM ² , ANTI-CHAMA 450/750 V, PARA CIRCUITOS TERMINAIS - FORNECIMENTO E INSTALAÇÃO.	M	800,00	SINAPI	91930	R\$ 4,55	R\$ 3.640,00	3,57%
7.7	CABO DE COBRE FLEXÍVEL ISOLADO, 25 MM ² , ANTI-CHAMA 450/750 V, PARA DISTRIBUIÇÃO - FORNECIMENTO E INSTALAÇÃO.	M	400,00	SINAPI	92983	R\$ 13,35	R\$ 5.340,00	5,23%
7.8	CAIXA DE PASSAGEM, EM PVC, DE 4" X 2", PARA ELETRODUTO FLEXÍVEL CORRUGADO	UND	196,00	SINAPI	00001872	R\$ 1,05	R\$ 205,80	0,20%
	ELETRODUTOS							
7.9	ELETRODUTO/CONDUTE DE PVC RÍGIDO, LISO, COR CINZA, DE 1/2", PARA INSTALACOES APARENTES	M	800,00	SINAPI	00039254	R\$ 4,79	R\$ 3.832,00	3,76%
7.10	ABRACADEIRA EM ACO PARA AMARRACAO DE ELETRODUTOS, TIPO D, COM PARAFUSO DE FIXACAO	UND	70,00	SINAPI	00000392	R\$ 1,08	R\$ 75,60	0,07%
	ILUMINAÇÃO E TOMADAS							
7.11	INTERRUPTOR SIMPLES MÓDULO), 10A/250V, (1	UND	16,00	SINAPI	91953	R\$ 16,07	R\$ 257,12	0,25%



✓

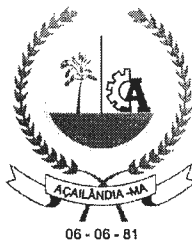

06 - 06 - 81

PMA-MA / CCL

Folha: _____

Servidor(a): _____

MUNICÍPIO DE AÇAILÂNDIA (MA)
PODER EXECUTIVO
SECRETARIA DE ECONOMIA E FINANÇAS
COMISSÃO CENTRAL DE LICITAÇÃO - CCL

	INCLUINDO SUPORTE E PLACA FORNECIMENTO E INSTALAÇÃO.								
7.12	INTERRUPTOR SIMPLES (1 MÓDULO) COM 1 TOMADA DE EMBUTIR 2P+T 10 A, INCLUINDO SUPORTE E PLACA FORNECIMENTO E INSTALAÇÃO.	UND	41,00	SINAPI	92023	R\$ 28,28	R\$ 1.159,48	1,14%	
7.13	INTERRUPTOR SIMPLES (2 MÓDULOS), 10A/250V, INCLUINDO SUPORTE E PLACA FORNECIMENTO E INSTALAÇÃO.	UND	7,00	SINAPI	91959	R\$ 25,49	R\$ 178,43	0,17%	
7.14	INTERRUPTOR SIMPLES (3 MÓDULOS), 10A/250V, INCLUINDO SUPORTE E PLACA FORNECIMENTO E INSTALAÇÃO.	UND	1,00	SINAPI	91967	R\$ 34,90	R\$ 34,90	0,03%	
7.15	TOMADA BAIXA DE EMBUTIR (1 MÓDULO), 2P+T 10 A, INCLUINDO SUPORTE E PLACA FORNECIMENTO E INSTALAÇÃO.	UND	35,00	SINAPI	92000	R\$ 17,06	R\$ 597,10	0,59%	
7.16	TOMADA MÉDIA DE EMBUTIR (1 MÓDULO), 2P+T 10 A, INCLUINDO SUPORTE E PLACA FORNECIMENTO E INSTALAÇÃO.	UND	5,00	SINAPI	91996	R\$ 18,89	R\$ 94,45	0,09%	
7.17	TOMADA ALTA DE EMBUTIR (1 MÓDULO), 2P+T 10 A, INCLUINDO SUPORTE E PLACA FORNECIMENTO E INSTALAÇÃO.	UND	54,00	SINAPI	91992	R\$ 23,59	R\$ 1.273,86	1,25%	
7.18	TOMADA ALTA DE EMBUTIR (1 MÓDULO), 2P+T 20 A, INCLUINDO	UND	45,00	SINAPI	91993	R\$ 25,26	R\$ 1.136,70	1,11%	



Prefeitura Municipal de Açailândia
Av. Santa Luiza, s/nº, Parque das Nações, Cep 65.930-000, Açailândia, Maranhão, Brasil
CNPJ nº 07.000.268/0001-72 Home page: www.acailandia.ma.gov.br
E-mail: licitacao@acailandia.ma.gov.br Telefone: (99) 3538-8666, ramal 218

Página 253/365

3



06 - 06 - 81

PMA-MA / CCL
Folha: _____
Servidor(a): _____

MUNICÍPIO DE AÇAILÂNDIA (MA)
PODER EXECUTIVO
SECRETARIA DE ECONOMIA E FINANÇAS
COMISSÃO CENTRAL DE LICITAÇÃO - CCL

	SUPOORTE E PLACA FORNECIMENTO E INSTALAÇÃO.								
7.19	LÂMPADA FLUORESCENTE ESPIRAL BRANCA 45 W, BASE E27 - FORNECIMENTO E INSTALAÇÃO	UND	249,00	SINAPI	93045	R\$ 32,91	R\$ 8.194,59	8,03%	
7.20	LÂMPADA FLUORESCENTE COMPACTA 3U BRANCA 20 W, BASE E27 - FORNECIMENTO E INSTALAÇÃO	UND	9,00	SINAPI	93044	R\$ 10,49	R\$ 94,41	0,09%	
8	SISTEMA DE PROTEÇÃO CONTRA INCÊNDIO						R\$ 4.194,54		
8.1	EXTINTOR INCENDIO TP PO QUIMICO 6KG - FORNECIMENTO E INSTALACAO	UND	10,00	SINAPI	83635	R\$ 262,39	R\$ 2.623,90	2,57%	
8.2	EXTINTOR DE INCENDIO PORTATIL COM CARGA DE PO QUIMICO SECO (PQS) DE 6 KG, CLASSE BC	UND	1,00	SINAPI	00010892	R\$ 250,00	R\$ 250,00	0,24%	
8.3	PLACA DE SINALIZACAO DE SEGURANCA CONTRA INCENDIO, FOTOLUMINESCENTE, RETANGULAR, *20 X 40* CM, EM PVC *2* MM ANTI-CHAMAS (SIMBOLOS, CORES EPICTOGRAMAS CONFORME NBR 13434	UND	11,00	SINAPI	00037558	R\$ 29,59	R\$ 325,49	0,32%	
8.4	PLACA DE SINALIZACAO DE SEGURANCA CONTRA INCENDIO, FOTOLUMINESCENTE, RETANGULAR, *13 X 26* CM, EM PVC *2* MM ANTI-CHAMAS (SIMBOLOS,	UND	25,00	SINAPI	00037539	R\$ 15,87	R\$ 396,75	0,39%	



3



MUNICÍPIO DE AÇAILÂNDIA (MA)
PODER EXECUTIVO
SECRETARIA DE ECONOMIA E FINANÇAS
COMISSÃO CENTRAL DE LICITAÇÃO - CCL

	CORES EPICTOGRAMAS CONFORME NBR 13434)							
8.5	PINTURA ACRILICA PARA SINALIZAÇÃO HORIZONTAL EM PISO CIMENTADO	M ²	44,00	SINAPI	84665	R\$ 13,60	R\$ 598,40	0,59%
9	SERVIÇOS COMPLEMENTARES						R\$ 2.155,44	
9.1	ENCANADOR OU BOMBEIRO HIDRÁULICO COM ENCARGOS COMPLEMENTARES (MANUTENÇÃO EM INSTALAÇÃO SANITARIA E HIDRAULICA)	H	40,00	SINAPI	88267	R\$ 14,20	R\$ 568,00	0,56%
9.2	PEDREIRO COM ENCARGOS COMPLEMENTARES (REPAROS EM COBERTURA)	H	32,00	SINAPI	88309	R\$ 14,23	R\$ 455,36	0,45%
9.3	SERRALHEIRO COM ENCARGOS COMPLEMENTARES (REPAROS)	H	32,00	SINAPI	88315	R\$ 14,14	R\$ 452,48	0,44%
9.4	PINTOR DE LETREIROS COM ENCARGOS COMPLEMENTARES	H	40,00	SINAPI	88311	R\$ 16,99	R\$ 679,60	0,67%
10	SERVIÇOS FINAIS						R\$ 3.651,98	
10.1	LIMPEZA GERAL	M ²	2.173,80	SINAPI	9537	R\$ 1,68	R\$ 3.651,98	3,58%
VALOR TOTAL SEM BDI (R\$) =							R\$ 102.049,24	100,00%
VALOR DO BDI (25,23%) (R\$) =							R\$ 25.747,02	
VALOR TOTAL COM BDI (R\$) =							R\$ 127.796,26	



MUNICÍPIO DE AÇAILÂNDIA (MA)
PODER EXECUTIVO
SECRETARIA DE ECONOMIA E FINANÇAS
COMISSÃO CENTRAL DE LICITAÇÃO - CCL

ORÇAMENTO ANALÍTICO
ITEM 12/16:
ESCOLA MUNICIPAL SÃO LOURENÇO

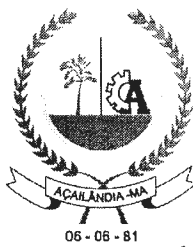

MUNICÍPIO DE AÇAILÂNDIA (MA)
PODER EXECUTIVO
SECRETARIA DE ECONOMIA E FINANÇAS
COMISSÃO CENTRAL DE LICITAÇÃO - CCL

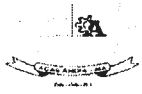

PREFEITURA MUNICIPAL DE AÇAILÂNDIA
SECRETARIA DE EDUCAÇÃO

B.D.I. = 25,23%

A. CONSTRUIDA: M² 308,14

Objeto/Obra = ESCOLA MUN. SÃO LOURENÇO

Local/Implantação = RUA MANUEL UNIAS, QD. 12, LOTE 15, VILA BOM JARDIM, AÇAILÂNDIA - MA

Proponente/Proprietário = PREFEITURA MUNICIPAL DE AÇAILÂNDIA (MA)

Data/Referência = 16/06/2018 / SINAPI (DESONERADO MAIO- 2018)

ORÇAMENTO ANALÍTICO								
ITEM	DISCRIMINAÇÃO DOS SERVIÇOS	UNID	QUANT (A)	SINAPI			VALORES ADOTADOS (R\$)	
				REF	CÓDIGO	VALOR UNIT. (R\$)	TOTAL (A.B)	PESO %
1	SERVIÇOS PRELIMINARES						R\$ 1.772,04	
1.1	PLACA DE OBRA EM CHAPA DE AÇO GALVANIZADO	M ²	6,00	SINAPI	74209/001	R\$ 295,34	R\$ 1.772,04	2,96%
2	INFRAESTRUTURA MURO						R\$ 1.512,77	
2.1	LASTRO DE CONCRETO, E = 5 CM, PREPARO MECÂNICO, INCLUSOS E LANÇAMENTO ADENSAMENTO	M ²	3,43	SINAPI	95241	R\$ 16,41	R\$ 56,29	0,09%
2.2	CONCRETO FCK = 25MPA, TRAÇO 1:2,3:2,7 (CIMENTO/ AREIA MÉDIA/ BRITA 1)- PREPARO MECÂNICO COM BETONEIRA 400 L.	M ³	1,17	SINAPI	94965	R\$ 282,91	R\$ 331,00	0,55%
2.4	LANÇAMENTO COM USO DE BALDES, E ADENSAMENTO DE CONCRETO EM ESTRUTURAS	M ³	1,17	SINAPI	92873	R\$ 111,95	R\$ 130,98	0,22%
2.5	ARMAÇÃO DE ESTRUTURAS DE CONCRETO ARMADO, EXCETO VIGAS, PILARES, LAJES E FUNDAÇÕES PROFUNDAS DE EDIFÍCIOS	KG	21,07	SINAPI	92917	R\$ 7,45	R\$ 156,97	0,26%



06-06-81

PMA-MA / CCL
Folha: _____
Servidor(a): _____

MUNICÍPIO DE AÇAILÂNDIA (MA)
PODER EXECUTIVO
SECRETARIA DE ECONOMIA E FINANÇAS
COMISSÃO CENTRAL DE LICITAÇÃO - CCL

	MÚLTIPLOS PAVIMENTOS, EDIFICAÇÃO TÉRREA OU SOBRADO), UTILIZANDO AÇO CA-50 DE 8,0 MM - MONTAGEM. (SAPATAS)							
2.6	ARMAÇÃO DE PILAR OU VIGA DE UMA ESTRUTURA CONVENCIONAL DE CONCRETO ARMADO EM UMA EDIFICAÇÃO TÉRREA OU SOBRADO UTILIZANDO AÇO CA-60 DE 5,0 MM- MONTAGEM.	KG	23,27	SINAPI	92775	R\$ 9,38	R\$ 218,27	0,36%
2.7	ARMAÇÃO DE PILAR OU VIGA DE UMA ESTRUTURA CONVENCIONAL DE CONCRETO ARMADO EM UMA EDIFICAÇÃO TÉRREA OU SOBRADO UTILIZANDO AÇO CA-50 DE 8,0 MM- MONTAGEM.	KG	60,55	SINAPI	92777	R\$ 7,90	R\$ 478,35	0,80%
2.8	MONTAGEM E DESMONTAGEM DE FÔRMA DE PILARES RETANGULARES E ESTRUTURAS SIMILARES COM ÁREA MÉDIA DAS SEÇÕES MAIOR QUE 0,25 M², PÉ-DIREITO SIMPLES, EM CHAPA DE MADEIRA COMPENSADA RESINADA, UTILIZAÇÕES. AF 12/2015	M²	4,20	SINAPI	92423	R\$ 33,55	R\$ 140,91	0,24%
3	SUPERESTRUTURA MURO						R\$ 956,07	
3.1	ARMAÇÃO DE PILAR OU VIGA DE UMA ESTRUTURA CONVENCIONAL DE CONCRETO ARMADO EM UMA EDIFICAÇÃO TÉRREA OU SOBRADO UTILIZANDO AÇO CA-60 DE 5,0 MM- MONTAGEM.	KG	8,38	SINAPI	92775	R\$ 9,38	R\$ 78,60	0,13%
3.2	ARMAÇÃO DE PILAR OU VIGA DE UMA ESTRUTURA CONVENCIONAL DE CONCRETO ARMADO EM UMA EDIFICAÇÃO TÉRREA OU SOBRADO UTILIZANDO AÇO CA-50 DE 10,0 MM -	KG	44,88	SINAPI	92778	R\$ 6,43	R\$ 288,58	0,48%



2

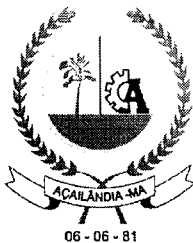

06 - 06 - 81

PMA-MA / CCL

Folha: _____
Servidor(a): _____

MUNICÍPIO DE AÇAILÂNDIA (MA)
PODER EXECUTIVO
SECRETARIA DE ECONOMIA E FINANÇAS
COMISSÃO CENTRAL DE LICITAÇÃO - CCL

	MONTAGEM.								
3.3	CONCRETAGEM DE PILARES, FCK = 25 MPA, COM USO DE BALDES EM EDIFICAÇÃO COM SEÇÃO MÉDIA DE PILARES MENOR OU IGUAL A 0,25 M ² - LANÇAMENTO, ADENSAMENTO E ACABAMENTO.	M ³	0,89	SINAPI	92719	R\$ 366,14	R\$ 325,86	0,54%	
3.4	MONTAGEM E DESMONTAGEM DE FÔRMA DE PILARES RETANGULARES E ESTRUTURAS SIMILARES COM ÁREA MÉDIA DAS SEÇÕES MAIOR QUE 0,25 M ² , PÉ-DIREITO SIMPLES, EM CHAPA DE MADEIRA COMPENSADA RESINADA, UTILIZAÇÕES. AF 12/2015	M	7,84	SINAPI	92423	R\$ 33,55	R\$ 263,03	0,44%	
4	PAREDES E PAINES						R\$ 2.626,01		
4.1	ALVENARIA DE VEDAÇÃO DE BLOCOS CERÂMICOS FURADOS NA HORIZONTAL DE 9X19X19CM (ESPESSURA 9CM) DE PAREDES COM ÁREA LÍQUIDA MAIOR OU IGUAL A 6M ² COM VÃOS E ARGAMASSA DE ASSENTAMENTO COM PREPARO MANUAL. (MURO)	M ²	58,80	SINAPI	87520	R\$ 44,66	R\$ 2.626,01	4,39%	
5	REVESTIMENTO DE PAREDES INTERNO E EXTERNO						R\$ 3.246,36		
5.1	CHAPISCO APLICADO EM ALVENARIAS E ESTRUTURAS DE CONCRETO INTERNAS, COM COLHER DE PEDREIRO. ARGAMASSA TRAÇO 1:3 COM PREPARO EM BETONEIRA 400L.	M ²	132,60	SINAPI	87879	R\$ 2,34	R\$ 310,28	0,52%	



2



06 - 06 - 81

PMA-MA / CCL

Folha: _____

Serviço: _____

MUNICÍPIO DE AÇAILÂNDIA (MA)
PODER EXECUTIVO
SECRETARIA DE ECONOMIA E FINANÇAS
COMISSÃO CENTRAL DE LICITAÇÃO - CCL

5.2	MASSA ÚNICA, PARA RECEBIMENTO DE PINTURA, EM ARGAMASSA TRAÇO 1:2:8, PREPARO MECÂNICO COM BETONEIRA 400L, APLICADA MANUALMENTE EM FACES INTERNAS E EXTERNO DE PAREDES, ESPESSURA DE 10MM, COM EXECUÇÃO DE TALISCAS. AF_06/201	M²	132,60	SINAPI	87547	R\$ 12,84	R\$ 1.702,58	2,84%
5.3	REVESTIMENTO CERÂMICO PARA PAREDES INTERNAS COM PLACAS TIPO ESMALTADA EXTRA DE DIMENSÕES 33X45 CM APLICADAS EM AMBIENTES DE ÁREA MAIOR QUE 5M² NA ALTURA INTEIRA DAS PAREDES. AF_06/2014 (COZINHA E ÁREA DE BEBEDOURO)	M²	28,80	SINAPI	87273	R\$ 42,83	R\$ 1.233,50	2,06%
6	PISOS						R\$ 5.301,45	
6	PISO CIMENTADO TRACO 1:3 (CIMENTO E AREIA) ACABAMENTO LISO ESPESSURA 3,0CM, PREPARO MANUAL DA ARGAMASSA (RAMPA E CORREÇÃO EM PISO)	M²	6,00	SINAPI	73922/005	R\$ 34,97	R\$ 209,82	0,35%
6.2	REVESTIMENTO CERÂMICO PARA PISO COM PLACAS TIPO GRÊS DE DIMENSÕES 45X45 CM APLICADA EM AMBIENTES DE ÁREA MAIOR QUE 10 M2. (2 SALAS PATIO E REPAROS.)	M²	135,00	SINAPI	87251	R\$ 33,21	R\$ 4.483,35	7,49%
6.3	PISO TÁTIL DE ALERTA OU DIRECIONAL DE BORRACHA, PRETO, 25 X 25 CM, E = 5 MM, PARA COLA (RAMPAS)	M²	6,00	SINAPI	00038182	R\$ 101,38	R\$ 608,28	1,02%
7	ESQUADRIAS						R\$ 8.163,21	



4

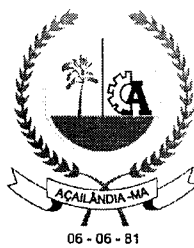

06 - 06 - 81

MUNICÍPIO DE AÇAILÂNDIA (MA)
PODER EXECUTIVO
SECRETARIA DE ECONOMIA E FINANÇAS
COMISSÃO CENTRAL DE LICITAÇÃO - CCL

7.1	KIT DE PORTA DE MADEIRA PARA PINTURA, SEMI-OCA (LEVE OU MÉDIA), PADRÃO POPULAR, 90X210CM, ESPESSURA DE 3,5CM, ITENS INCLUSOS: DOBRADIÇAS, MONTAGEM E INSTALAÇÃO DO BATEENTE, FECHADURA COM EXECUÇÃO DO FURO - FORNECIMENTO E INSTALAÇÃO.	UND	4,00	SINAPI	91315	R\$ 677,26	R\$ 2.709,04	4,53%
7.2	JANELA DE AÇO DE CORRER, 2 FOLHAS, FIXAÇÃO COM ARGAMASSA, COM VIDROS, PADRONIZADA.	M²	13,20	SINAPI	94560	R\$ 389,34	R\$ 5.139,29	8,59%
7.3	FECHADURA DE EMBUTIR COM CILINDRO, EXTERNA, COMPLETA, ACABAMENTO PADRÃO MÉDIO, INCLUSO EXECUÇÃO DE FURO - FORNECIMENTO E INSTALAÇÃO.	UND	4,00	SINAPI	90830	R\$ 78,72	R\$ 314,88	0,53%
8	PINTURA						R\$ 10.091,52	
8.1	APLICAÇÃO MANUAL DE PINTURA COM TINTA LÁTEX ACRÍLICA EM PAREDES EXTERNAS E INTERNAS, DUAS DEMÃOS	M²	716,40	SINAPI	88489	R\$ 9,36	R\$ 6.705,50	11,20%
8.2	PINTURA ESMALTE ACETINADO, DUAS DEMÃOS, SOBRE SUPERFÍCIE METALICAS	M²	30,60	SINAPI	73924/002	R\$ 18,17	R\$ 556,00	0,93%
8.3	PINTURA ESMALTE FOSCO EM MADEIRA, DUAS DEMAOS	M²	20,79	SINAPI	84659	R\$ 11,37	R\$ 236,38	0,39%
8.4	CAIACAO INT OU EXT SOBRE REVESTIMENTO LISO C/ADOCÃO DE FIXADOR COM DUAS DEMAOS	M²	439,60	SINAPI	73445	R\$ 5,90	R\$ 2.593,64	4,33%
9	COBERTURA						R\$ 18.120,42	
9.1	REVISÃO GERAL DE TELHADO DE TELHAS CERÂMICAS	M²	326,32	COMP. SINAPI		R\$ 27,07	R\$ 8.833,48	14,76%



06 - 06 - 81

PMA-MA / CCL
Folha: _____
Serviço: _____

MUNICÍPIO DE AÇAILÂNDIA (MA)
PODER EXECUTIVO
SECRETARIA DE ECONOMIA E FINANÇAS
COMISSÃO CENTRAL DE LICITAÇÃO - CCL

9.2	TELHAMENTO COM TELHA CERÂMICA CAPACANAL, TIPO PLAN, COM ATÉ 2 ÁGUAS, INCLUSO TRANSPORTE VERTICAL. AF 06/2016	M²	70,00	SINAPI	94445	R\$ 24,71	R\$ 1.729,70	2,89%
9.3	TRAMA DE MADEIRA COMPOSTA POR RIPAS, CAIBROS E TERÇAS PARA TELHADOS DE ATÉ 2 ÁGUAS PARA TELHA DE ENCAIXE DE CERÂMICA OU DE CONCRETO, INCLUSO TRANSPORTE VERTICAL. (REPOSIÇÃO DE MADEIRAMENTO DANIFICADO)	M²	36,00	SINAPI	92539	R\$ 58,21	R\$ 2.095,56	3,50%
9.4	FORRO EM RÉGUAS DE PVC, FRISADO, PARA AMBIENTES RESIDENCIAIS, INCLUSIVE ESTRUTURA DE FIXAÇÃO.(4 SALAS)	M²	168,00	SINAPI	96111	R\$ 32,51	R\$ 5.461,68	9,13%
10	LOUÇAS E METAIS						R\$ 1.254,35	
10.1	ASSENTO SANITÁRIO PLÁSTICO CONVENCIONAL	UND	2,00	SINAPI	00000377	R\$ 22,49	R\$ 44,98	0,08%
10.2	CAIXA DE DESCARGA DE PLÁSTICO EXTERNA, DE *9* L, PUXADOR FIO DE NYLON, NÃO INCLUSO CANO, BOLSA, ENGATE	UND	2,00	SINAPI	00001030	R\$ 27,00	R\$ 54,00	0,09%
10.3	ENGATE/RABICHO FLEXÍVEL PLÁSTICO (PVC OU ABS) BRANCO 1/2 " X 30 CM	UND	1,00	SINAPI	86884	R\$ 5,84	R\$ 5,84	0,01%
10.4	LAVATÓRIO LOUÇA BRANCA COM COLUNA, *44 X 35,5* CM, PADRÃO POPULAR FORNECIMENTO E INSTALAÇÃO.	UND	2,00	SINAPI	86902	R\$ 195,02	R\$ 390,04	0,65%
10.5	TORNEIRA CROMADA DE MESA, 1/2" OU 3/4", PARA LAVATÓRIO, PADRÃO MÉDIO -FORNECIMENTO E INSTALAÇÃO.	UND	2,00	SINAPI	86915	R\$ 63,73	R\$ 127,46	0,21%
10.6	TANQUE DE MÁRMORE SINTÉTICO SUSPENSO, 22L OU EQUIVALENTE, INCLUSO SIFÃO TIPO GARRAFA EM PVC, VÁLVULA PLÁSTICA E TORNEIRA DE METAL CROMADO PADRÃO POPULAR FORNECIMENTO E	UND	1,00	SINAPI	86927	R\$ 164,83	R\$ 164,83	0,28%



al

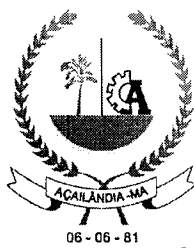

06 - 06 - 81

MUNICÍPIO DE AÇAILÂNDIA (MA)
PODER EXECUTIVO
SECRETARIA DE ECONOMIA E FINANÇAS
COMISSÃO CENTRAL DE LICITAÇÃO - CCL

	INSTALAÇÃO.								
10.7	SIFÃO DO TIPO GARRAFA/COPO EM PVC 1.1/4" X 1.1/2" - FORNECIMENTO E INSTALAÇÃO.	UND	3,00	SINAPI	86882	R\$ 15,10	R\$ 45,30	0,08%	
10.8	BANCADA/TAMPO LISO (SEM CUBA) EM MARMORE SINTETICO	M²	2,50	SINAPI	00011693	R\$ 88,70	R\$ 221,75	0,37%	
10.9	CUBA ACO INOX (AISI 304) DE EMBUTIR COM VALVULA 3 1/2", DE *40 X 34 X 12* CM	UND	1,00	SINAPI	00001744	R\$ 82,32	R\$ 82,32	0,14%	
10.10	TORNEIRA CROMADA DE MESA PARA COZINHA BICA MOVEL COM AREJADOR 1/2" OU 3/4"	UND	1,00	SINAPI	00011772	R\$ 72,59	R\$ 72,59	0,12%	
10.11	TORNEIRA PLÁSTICA 3/4" PARA TANQUE - FORNECIMENTO E INSTALAÇÃO.	UND	2,00	SINAPI	86916	R\$ 22,62	R\$ 45,24	0,08%	
11	INSTALAÇÕES ELÉTRICAS 220V						R\$ 3.988,70		
11.1	QUADRO DE DISTRIBUICAO DE ENERGIA EM CHAPA DE ACO GALVANIZADO, PARA 12 DISJUNTORES TERMOMAGNETICOS MONOPOLARES, COM BARRAMENTO TRIFASICO E NEUTRO - FORNECIMENTO E INSTALACAO	UND	1,00	SINAPI	83463	248,50	R\$ 248,50	0,42%	
11.2	DISJUNTOR TERMOMAGNETICO TRIPOLAR PADRAO NEMA (AMERICANO) 60 A 100A 240V, FORNECIMENTO E INSTALACAO	UND	1,00	SINAPI	74130/005	102,98	R\$ 102,98	0,17%	
11.3	DISJUNTOR MONOPOLAR TIPO DIN, CORRENTE NOMINAL DE 20A - FORNECIMENTO E INSTALAÇÃO.	UND	9,00	SINAPI	93655	9,99	R\$ 89,91	0,15%	
11.4	DISJUNTOR MONOPOLAR TIPO DIN, CORRENTE NOMINAL DE 16A - FORNECIMENTO E UN AS 9,37 INSTALAÇÃO.	UND	2,00	SINAPI	93654	9,37	R\$ 18,74	0,03%	



06 - 06 - 81

MUNICÍPIO DE AÇAILÂNDIA (MA)
PODER EXECUTIVO
SECRETARIA DE ECONOMIA E FINANÇAS
COMISSÃO CENTRAL DE LICITAÇÃO - CCL

PM-MA / CCL
Folha: _____
Servidor(a): _____

11.5	CABO DE COBRE FLEXÍVEL ISOLADO, 2,5 MM ² , ANTI-CHAMA 450/750 V, PARA CIRCUITOS TERMINAIS - FORNECIMENTO E INSTALAÇÃO.	M	400,00	SINAPI	91926	2,05	R\$ 820,00	1,37%
11.6	CABO DE COBRE FLEXÍVEL ISOLADO, 6 MM ² , ANTI-CHAMA 450/750 V, PARA CIRCUITOS TERMINAIS - FORNECIMENTO E INSTALAÇÃO.	M	120,00	SINAPI	91930	4,55	R\$ 546,00	0,91%
11.7	CABO DE COBRE FLEXÍVEL ISOLADO, 25 MM ² , ANTI-CHAMA 450/750 V, PARA DISTRIBUIÇÃO - FORNECIMENTO E INSTALAÇÃO.	M	20,00	SINAPI	92983	13,35	R\$ 267,00	0,45%
11.8	CAIXA DE PASSAGEM, EM PVC, DE 4" X 2", PARA ELETRODUTO FLEXIVEL CORRUGADO	UND	41,00	SINAPI	00001872	1,05	R\$ 43,05	0,07%
	ELETRODUTOS							
11.9	ELETRODUTO PVC FLEXIVEL CORRUGADO, COR AMARELA, DE 25 MM	M	100,00	SINAPI	00002688	1,09	R\$ 109,00	0,18%
	ILUMINAÇÃO							
	TOMADAS							
11.10	INTERRUPTOR SIMPLES (1 MÓDULO), 10A/250V, INCLUINDO SUPORTE E PLACA -FORNECIMENTO E INSTALAÇÃO.	UND	6,00	SINAPI	91953	16,07	R\$ 96,42	0,16%
11.11	INTERRUPTOR SIMPLES (2 MÓDULOS) COM 1 TOMADA DE EMBUTIR 2P+T 10 A, INCLUINDO SUPORTE E PLACA - FORNECIMENTO E INSTALAÇÃO.	UND	4,00	SINAPI	92027	37,69	R\$ 150,76	0,25%
11.12	TOMADA BAIXA DE EMBUTIR (1 MÓDULO), 2P+T 10 A, INCLUINDO SUPORTE E PLACA - FORNECIMENTO E INSTALAÇÃO.	UND	3,00	SINAPI	92000	17,06	R\$ 51,18	0,09%
11.13	TOMADA MÉDIA DE EMBUTIR (1 MÓDULO), 2P+T 10 A, INCLUINDO SUPORTE E PLACA - FORNECIMENTO E INSTALAÇÃO.	UND	11,00	SINAPI	91996	18,89	R\$ 207,79	0,35%



4



06 - 06 - 81

MUNICÍPIO DE AÇAILÂNDIA (MA)
PODER EXECUTIVO
SECRETARIA DE ECONOMIA E FINANÇAS
COMISSÃO CENTRAL DE LICITAÇÃO - CCL

11.14	TOMADA ALTA DE EMBUTIR (1 MÓDULO), 2P+T 10 A, INCLUINDO SUPORTE E PLACA - FORNECIMENTO E INSTALAÇÃO.	UND	8,00	SINAPI	91992	23,59	R\$ 188,72	0,32%
11.15	TOMADA ALTA DE EMBUTIR (1 MÓDULO), 2P+T 20 A, INCLUINDO SUPORTE E PLACA - FORNECIMENTO E INSTALAÇÃO.	UND	9,00	SINAPI	91993	25,26	R\$ 227,34	0,38%
11.16	LÂMPADA FLUORESCENTE ESPIRAL BRANCA 45 W, BASE E27 - FORNECIMENTO E INSTALAÇÃO	UND	24,00	SINAPI	93045	32,91	R\$ 789,84	1,32%
11.17	LÂMPADA FLUORESCENTE COMPACTA 3U BRANCA 20 W, BASE E27 - FORNECIMENTO E INSTALAÇÃO	UND	3,00	SINAPI	93044	10,49	R\$ 31,47	0,05%
12	SISTEMA DE PROTEÇÃO CONTRA INCÊNDIO						R\$ 1.031,31	
12.1	EXTINTOR INCENDIO TP PO QUIMICO 6KG - FORNECIMENTO E INSTALACAO	UND	2,00	SINAPI	83635	262,39	R\$ 524,78	0,88%
12.2	EXTINTOR DE INCENDIO PORTATIL COM CARGA DE PO QUIMICO SECO (PQS) DE 6 KG, CLASSE BC	UND	1,00	SINAPI	00010892	250,00	R\$ 250,00	0,42%
12.3	PLACA DE SINALIZACAO DE SEGURANCA CONTRA INCENDIO, FOTOLUMINESCENTE, RETANGULAR, *20 X 40* CM, EM PVC *2* MM ANTI-CHAMAS (SIMBOLOS, CORES EPICTOGRAMAS CONFORME NBR 13434	UND	3,00	SINAPI	00037558	29,59	R\$ 88,77	0,15%
12.4	PLACA DE SINALIZACAO DE SEGURANCA CONTRA INCENDIO, FOTOLUMINESCENTE, RETANGULAR, *13 X 26* CM, EM PVC *2* MM ANTI-CHAMAS (SIMBOLOS, CORES EPICTOGRAMAS CONFORME NBR 13434)	UND	8,00	SINAPI	00037539	15,87	R\$ 126,96	0,21%
12.5	PINTURA ACRILICA PARA SINALIZAÇÃO HORIZONTAL EM PISO CIMENTADO	M²	3,00	SINAPI	84665	13,60	R\$ 40,80	0,07%
13	SERVIÇOS						R\$ 1.268,58	



3



06 - 06 - 81
MUNICÍPIO DE AÇAILÂNDIA (MA)
PODER EXECUTIVO
SECRETARIA DE ECONOMIA E FINANÇAS
COMISSÃO CENTRAL DE LICITAÇÃO - CCL

COMPLEMENTARES									
13.1	SERRALHEIRO(TAMPA DE CAIXA E REPAROS)	H	32,00	SINAPI	00006110	R\$ 12,14	R\$ 388,48	0,65%	
13.2	PINTOR DE LETREIRO	H	20,00	SINAPI	88311	R\$ 16,99	R\$ 339,80	0,57%	
13.3	CORRIMAO EM TUBO ACO GALVANIZADO 2 1/2" COM BRACADEIRA	M	6,00	SINAPI	74072/002	R\$ 90,05	R\$ 540,30	0,90%	
14	SERVIÇOS FINAIS						R\$ 517,68		
14.1	LIMPEZA GERAL	M²	308,14	SINAPI	9537	R\$ 1,68	R\$ 517,68	0,86%	
							VALOR TOTAL SEM BDI (R\$) =	R\$ 59.850,47	100,00%
							VALOR DO BDI 25,23%(R\$) =	R\$ 15.100,27	
							VALOR TOTAL COM BDI (R\$) =	R\$ 74.950,74	



MUNICÍPIO DE AÇAILÂNDIA (MA)
PODER EXECUTIVO
SECRETARIA DE ECONOMIA E FINANÇAS
COMISSÃO CENTRAL DE LICITAÇÃO - CCL



PREFEITURA MUNICIPAL DE AÇAILÂNDIA
SECRETARIA DE EDUCAÇÃO

Objeto/Obra = REFORMA E AMPLIAÇÃO DE ESCOLAS DA ZONA URBANA

Local/Implantação = AÇAILÂNDIA - MA

Proponente/Proprietário = PREFEITURA MUNICIPAL DE AÇAILÂNDIA (MA)

Data/Referência = 16/06/2018 / SINAPI (DESONERADO MAIO-2018)

CRONOGRAMA FÍSICO-FINANCEIRO – ITENS 9 A 12

ITEM	DISCRIMINAÇÃO DO SERVIÇO	PRAZO EM MESES						VALOR (R\$)	PESO (%)
		1º	2º	3º	4º	5º	6º		
10	ESCOLA MUN. JESUS DE NAZARÉ	R\$ 30.509,25	R\$ 61.018,50	R\$ 61.018,50	R\$ -	R\$ -	-	R\$ 152.546,25	30,83%
		20%	40%	40%					
11	ESCOLA MUN. ROSEANA SARNEY	-	-	R\$ 72.136,98	R\$ 72.136,98	R\$ 36.068,49	-	R\$ 180.342,46	36,45%
				40%	40%	20%			
12	ESCOLA MUN. SARA KUBITSCHK					R\$ 51.024,62	51.024,62	R\$ 102.049,24	20,62%
						50%	50%		
13	ESCOLA MUN. SÃO LOURENÇO	-	-	-	-	R\$ 29.925,24	R\$ 29.925,24	R\$ 59.850,47	20,62%
						50%	50%		
VALOR TOTAL SEM BDI.....							R\$ 494.788,42	100,00%	
VALOR DO BDI 25,23%.....							R\$ 124.835,12		
VALOR TOTAL COM BDI.....							R\$ 619.623,54		



MUNICÍPIO DE AÇAILÂNDIA (MA)
PODER EXECUTIVO
SECRETARIA DE ECONOMIA E FINANÇAS
COMISSÃO CENTRAL DE LICITAÇÃO - CCL

- VALORES / PESOS - PARCIAL & ACUMULADO >>>> VALOR TOTAL SEM BDI						
- VALORES PARCIAL & ACUMULADO:						
- Parcial =	30.509,25	61.018,50	133.155,48	72.136,98	117.018,35	80.949,86
- Acumulado =	30.509,25	91.527,75	224.683,23	296.820,22	413.838,57	494.788,42
- PESOS PARCIAL & ACUMULADO:						
- Parcial =	6,17%	12,33%	26,91%	14,58%	23,65%	16,36%
- Acumulado =	6,17%	18,50%	45,41%	59,99%	83,64%	100,00%
- VALORES / PESOS - PARCIAL & ACUMULADO >>>> DO BDI						
- VALORES PARCIAL & ACUMULADO:						
- Parcial =	7.697,48	15.394,97	33.595,13	18.200,16	29.523,73	20.423,65
- Acumulado =	7.697,48	23.092,45	56.687,58	74.887,74	104.411,47	124.835,12
- PESOS PARCIAL & ACUMULADO:						
- Parcial =	6,17%	12,33%	26,91%	14,58%	23,65%	16,36%
- Acumulado =	6,17%	18,50%	45,41%	59,99%	83,64%	100,00%
- VALORES / PESOS - PARCIAL & ACUMULADO >>>> COM BDI						
- VALORES PARCIAL & ACUMULADO:						
- Parcial =	38.206,72	76.413,48	166.750,62	90.337,14	146.542,08	101.373,51
- Acumulado =	38.206,72	114.620,19	281.370,81	371.707,95	518.250,03	619.623,56
- PESOS PARCIAL & ACUMULADO:						
- Parcial =	6,17%	12,33%	26,91%	14,58%	23,65%	16,36%
- Acumulado =	6,17%	18,50%	45,41%	59,99%	83,64%	100,00%

2



MUNICÍPIO DE AÇAILÂNDIA (MA)
PODER EXECUTIVO
SECRETARIA DE ECONOMIA E FINANÇAS
COMISSÃO CENTRAL DE LICITAÇÃO - CCL

SINAPI - Composições de Encargos
Sociais

CAI/MA

MARANHÃO

VIGÊNCIA A PARTIR DE 08/2017

ENCARGOS SOCIAIS SOBRE A MÃO DE OBRA - ITENS 9 A 12

COD	DESCRIÇÃO	HORA %	MES %
-----	-----------	--------	-------

A		GRUPO A	
A1	INSS	0,0000	0,0000
A2	SESI	1,5000	1,5000
A3	SENAI	1,0000	1,0000
A4	INCRA	0,2000	0,2000
A5	SEBRAE	0,6000	0,6000
A6	Salário Educação	2,5000	2,5000
A7	Seguro Contra Acidentes de Trabalho	3,0000	3,0000
A8	FGTS	8,0000	8,0000
A9	SECONCI	0,0000	0,0000
TOTAL		16,8000	16,8000

B		GRUPO B	
B1	Repouso Semanal Remunerado	17,9100	0,0000
B2	Feridos	3,9600	0,0000
B3	Auxílio - Enfermidade	0,9100	0,7000
B4	13º Salário	10,9100	8,3300
B5	Licença Paternidade	0,0700	0,0500
B6	Faltas Justificadas	0,7300	0,5600
B7	Dias de Chuvas	1,6400	0,0000
B8	Auxílio Acidente de Trabalho	0,1100	0,0800
B9	Férias Gozadas	9,9900	7,6300
B10	Salário Maternidade	0,0300	0,0200
TOTAL		46,2600	17,3700

C		GRUPO C	
C1	Aviso Prévio Indenizado	6,5000	4,9700
C2	Aviso Prévio Trabalhado	0,1500	0,1200
C3	Férias Indenizadas	3,6500	2,7900
C4	Depósito Rescisão Sem Justa Causa	5,1700	3,9500
C5	Indenização Adicional	0,5500	0,4200
TOTAL		16,0200	12,2500



2



06 - 06 - 81

MUNICÍPIO DE AÇAILÂNDIA (MA)
PODER EXECUTIVO
SECRETARIA DE ECONOMIA E FINANÇAS
COMISSÃO CENTRAL DE LICITAÇÃO - CCL

PMA-MA / CCL
Folha: _____
Servidor(a): _____

D	GRUPO D		
D1	Reincidência de Grupo A sobre Grupo B	7,7700	2,9200
D2	Reincidência de Grupo A sobre Aviso Prévio Trabalhado e Reincidência do FGTS sobre Aviso Prévio Indenizado	0,5500	0,4200
TOTAL		8,3200	3,3400

Horista = 87,40%
Mensalista = 49,76%

A + B + C + D



Prefeitura Municipal de Açailândia
Av. Santa Luiza, s/nº, Parque das Nações, Cep 65.930-000, Açailândia, Maranhão, Brasil
CNPJ nº 07.000.268/0001-72 Home page: www.acailandia.ma.gov.br
E-mail: licitacao@acailandia.ma.gov.br Telefone: (99) 3538-8666, ramal 218
Página 270/365



MUNICÍPIO DE AÇAILÂNDIA (MA)
PODER EXECUTIVO
SECRETARIA DE ECONOMIA E FINANÇAS
COMISSÃO CENTRAL DE LICITAÇÃO - CCL

Objeto/Obra = REFORMA DE ESCOLAS DA REDE MUNICIPAL DE ENSINO
Local/Implantação = AÇAILÂNDIA - MA
Proponente/Proprietário = PREFEITURA MUNICIPAL DE AÇAILÂNDIA (MA)
Data/Referência = 16/06/2018 / SINAPI (DESONERADO MAIO- 2018)
RELAÇÃO DE COMPOSIÇÕES – ITENS 9 A 12
REVISÃO GERAL DE TELHADOS DE TELHAS CERAMICAS (M²)

CÓDIGO	DESCRIÇÃO	CLASS	UNIDADE	COEF.	PREÇO (R\$)	PREÇO TOTAL (R\$)
Mão de obra						
88316	SERVENTE COM ENCARGOS COMPLEMENTARES	COMP.	H	1,000000000	10,57	10,57
88323	TELHADISTA COM ENCARGOS COMPLEMENTARES	COMP.	H	1,000000000	16,50	16,50
					PREÇO(mão-de-obra):	27,07
					PREÇO TOTAL(unit.):	27,07



06 - 06 - 81

MUNICÍPIO DE AÇAILÂNDIA (MA)
PODER EXECUTIVO
SECRETARIA DE ECONOMIA E FINANÇAS
COMISSÃO CENTRAL DE LICITAÇÃO - CCL

PMA-MA / CCL
Folha: _____
Servidor(a): _____

Prefeitura Municipal de Açailândia - MA

OBRA: Reforma de escolas da rede municipal de ensino

LOCAL: AÇAILÂNDIA-MA

Data/Referência = 16/06/2018 / SINAPI (DESONERADO MAIO- 2018)



06 - 06 - 81

COMPOSIÇÃO DE BDI (%) – ITENS 9 A 12

ITEM	DISCRIMINAÇÃO	(%)
GRUPO: ADMINISTRAÇÃO CENTRAL		
	-Despesas Administrativas =	3,00%
	Total deste grupo =	3,00%
GRUPO: SEGURO E GARANTIA		
	-Garantias =	0,80%
	Total deste grupo =	0,80%
GRUPO: RISCO		
	-Riscos e imprevistos =	0,97%
	Total deste grupo =	0,97%
GRUPO: DESPESAS FINANCEIRAS		
	-Despesas financeiras =	0,59%
	Total deste grupo =	0,59%
GRUPO: LUCRO		
	-Lucro =	6,17%
	Total deste grupo =	6,17%
GRUPO: TRIBUTOS (PIS, CONFINS, ISSQN E CPRB)		
	-PIS =	0,65%
	-CONFINS =	3,00%
	-ISSQN =	2,50%
	-CPRB =	4,50%
	Total deste grupo =	10,65%
	TOTAL DO BDI = {{{(1+AC+S+R+G).(1+DF).(1+L)}}/(1-I)} - 1 =	25,23%

A fórmula abaixo foi utilizada para cálculo do BDI das faixas acima relacionadas, devendo ser adotada como padrão:

$$\text{BDI} = \frac{((1+AC+S+R+G).(1+DF).(1+L))}{(1-I)} - 1$$

AC = TAXA DE ADMINISTRAÇÃO CENTRAL;

S = TAXA DE SEGUROS;

R = TAXA DE RISCOS;

G = TAXA DE GARANTIAS;

DF = TAXA DE DESPESAS FINANCEIRAS;

L = TAXA DE LUCRO/REMUNERAÇÃO;

I = TAXA DE INCIDÊNCIA DE IMPOSTOS (PIS, CONFINS, ISS e CPRB).





MUNICÍPIO DE AÇAILÂNDIA (MA)
PODER EXECUTIVO
SECRETARIA DE ECONOMIA E FINANÇAS
COMISSÃO CENTRAL DE LICITAÇÃO - CCL

ORÇAMENTO ANALÍTICO
ITEM 13:
ESCOLA MUNICIPAL ALMIRANTE BARROSO

✓



06 - 06 - 81

PMA-MA / CCL
Folha: _____
Servidor(a): _____

MUNICÍPIO DE AÇAILÂNDIA (MA)
PODER EXECUTIVO
SECRETARIA DE ECONOMIA E FINANÇAS
COMISSÃO CENTRAL DE LICITAÇÃO - CCL

PREFEITURA MUNICIPAL DE AÇAILÂNDIA
SECRETARIA DE EDUCAÇÃO

B.D.I. = 25,22%

Objeto/Obra = ESCOLA MUN. ALMIRANTE BARROSO
Local/Implantação = RUA ENRIQUE DELAROUQUE S/N, PEQUIÁ - AÇAILÂNDIA - MA
Proponente/Proprietário = PREFEITURA MUNICIPAL DE AÇAILÂNDIA (MA)
Data/Referência = 19/03/2018 / SINAPI (DESONERADO MARÇO - 2018)

ORÇAMENTO ANALÍTICO

ITEM	DISCRIMINAÇÃO DOS SERVIÇOS	UNID	QUANT (A)	SINAPI			VALORES ADOTADOS (R\$)	
				REF	CÓDIGO	VALOR UNIT. (R\$)	TOTAL (A.B)	PESO %
1	SERVIÇOS PRELIMINARES						R\$ 1.772,40	
1.1	PLACA DE OBRA EM CHAPA DE ACO GALVANIZADO	m ²	6,00	SINAPI	74209/001	R\$ 295,40	R\$ 1.772,40	1,5%
2	MOVIMENTAÇÃO DE TERRA						R\$ 132,57	
2.1	ATERRO MANUAL DE VALAS COM SOLO ARGILO-ARENOSO E COMPACTAÇÃO MECANIZADA. (P/ AREA CEDIDA ATRAS DA COZINHA)	M ³	4,65	SINAPI	94319	R\$ 28,51	R\$ 132,57	0,1%
3	ESQUADRIAS						R\$ 13.902,90	
3.1	KIT DE PORTA DE MADEIRA PARA PINTURA, SEMI-OCA (LEVE OU MÉDIA), PADRÃO POPULAR, 90X210CM, ESPESSURA DE 3,5CM, ITENS INCLUSOS: DOBRADIÇAS, MONTAGEM E INSTALAÇÃO DO BATENTE, FECHADURA COM EXECUÇÃO DO FURO FORNECIMENTO	und	9,00	SINAPI	91315	R\$ 676,26	R\$ 6.086,34	5,0%



Prefeitura Municipal de Açailândia
Av. Santa Luiza, s/nº, Parque das Nações, Cep 65.930-000, Açailândia, Maranhão, Brasil
CNPJ nº 07.000.268/0001-72 Home page: www.acailandia.ma.gov.br
E-mail: licitacao@acailandia.ma.gov.br Telefone: (99) 3538-8666, ramal 218
Página 274/365

27



06 - 06 - 81

MUNICÍPIO DE AÇAILÂNDIA (MA)
PODER EXECUTIVO
SECRETARIA DE ECONOMIA E FINANÇAS
COMISSÃO CENTRAL DE LICITAÇÃO - CCL

PMA-MA / CCL

Folha: _____

Servidora(s): _____

	E INSTALAÇÃO							
3.2	PORTA DE MADEIRA PARA PINTURA, SEMI-OÇA (LEVE OU MÉDIA), 60X210CM, ESPESSURA DE 3,5CM, INCLUSO DOBRADIÇAS - FORNECIMENTO E INSTALAÇÃO.	und	4,00	SINAPI	90820	R\$ 243,38	R\$ 973,52	0,8%
3.3	FECHADURA DE EMBUTIR PARA PORTA DE BANHEIRO, COMPLETA, ACABAMENTO PADRÃO MÉDIO, INCLUSO EXECUÇÃO DE FURO - FORNECIMENTO E INSTALAÇÃO.	und	2,00	SINAPI	90831	R\$ 64,16	R\$ 128,32	0,1%
3.4	JANELA DE AÇO DE CORRER, 2 FOLHAS, FIXAÇÃO COM ARGAMASSA, COM VIDROS, PADRONIZADA.	m ²	15,84	SINAPI	94560	R\$ 389,37	R\$ 6.167,62	5,1%
3.5	VIDRO FANTASIA TIPO CANELADO, ESPESSURA 4MM	m ²	5,00	SINAPI	72122	R\$ 109,42	R\$ 547,10	0,4%
4	COBERTURA						R\$ 26.316,45	
4.1	TELHAMENTO COM TELHA CERÂMICA CAPACANAL, TIPO PLAN, COM ATÉ 2 ÁGUAS, INCLUSO TRANSPORTE VERTICAL.	m ²	20,00	SINAPI	94445	R\$ 24,01	R\$ 480,20	0,4%
4.2	REVISÃO GERAL DE TELHADO DE TELHAS CERÂMICAS	m ²	510,30	SINAPI	COMP SINAPI	R\$ 23,06	R\$ 11.767,52	9,6%





06 - 06 - 81

FMA-MA / CCL

Folha: _____

Servidora(a): _____

MUNICÍPIO DE AÇAILÂNDIA (MA)
PODER EXECUTIVO
SECRETARIA DE ECONOMIA E FINANÇAS
COMISSÃO CENTRAL DE LICITAÇÃO - CCL

4.3	FORRO EM RÉGUAS DE PVC, LISO, PARA AMBIENTES RESIDENCIAIS, INCLUSIVE ESTRUTURA DE FIXAÇÃO.	m ²	200,00	SINAPI	96485	R\$ 36,36	R\$ 7.272,00	6,0%
4.4	CALHA EM CHAPA DE AÇO GALVANIZADO NÚMERO 24, DESENVOLVIMENTO DE 100 CM, INCLUSO TRANSPORTE VERTICAL. AF_06/2016	M	25,00	SINAPI	94229	R\$ 92,04	R\$ 2.301,00	1,9%
4.5	TRAMA DE MADEIRA COMPOSTA POR RIPAS, CAIBROS E TERÇAS PARA TELHADOS DEATÉ 2 ÁGUAS PARA TELHA DE ENCAIXE DE CERÂMICA OU DE CONCRETO, INCLUSO TRANSPORTE VERTICAL.	M ²	45,00	SINAPI	92539	R\$ 57,04	R\$ 2.566,80	2,1%
4.6	IMUNIZACAO DE MADEIRAMENTO PARA COBERTURA UTILIZANDO CUPINICIDA INCOLOR	M ²	510,30	SINAPI	55960	R\$ 3,78	R\$ 1.928,93	1,6%
5	REVESTIMENTOS INTERNOS E EXTERNOS						R\$ 5.055,88	
5.1	CHAPISCO APLICADO EM ALVENARIAS E ESTRUTURAS DE CONCRETO INTERNAS, COM COLHER DE PEDREIRO. ARGAMASSA TRAÇO 1:3 COM PREPARO EM BETONEIRA 400l	m ²	151,20	SINAPI	87879	R\$ 2,35	R\$ 355,32	0,3%



2



06 - 06 - 81

PMA-MA / CCL
Folha: _____
Servidor(a): _____

MUNICÍPIO DE AÇAILÂNDIA (MA)
PODER EXECUTIVO
SECRETARIA DE ECONOMIA E FINANÇAS
COMISSÃO CENTRAL DE LICITAÇÃO - CCL

5.2	MASSA ÚNICA, PARA RECEBIMENTO DE PINTURA, EM ARGAMASSA TRAÇO 1:2:8, PREPARO MECÂNICO COM BETONEIRA 400L, APLICADA MANUALMENTE EM FACES INTERNAS E EXTERNO DE PAREDES, ESPESSURA DE 10MM, COM EXECUÇÃO DE TALISCAS. AF_06/201	m ²	151,20	SINAPI	87529	R\$ 20,13	R\$ 3.043,66	2,5%
5.3	REVESTIMENTO CERÂMICO PARA PAREDES INTERNAS COM PLACAS TIPO ESMALTADA EXTRA DE DIMENSÕES 33X45 CM APLICADAS EM AMBIENTES DE ÁREA MENOR QUE 5 M ² NA ALTURA INTEIRA DAS PAREDES.	M ²	35,00	SINAPI	87272	R\$ 47,34	R\$ 1.656,90	1,4%
6	PISO						R\$ 12.392,09	
6.1	CONTRAPISO EM ARGAMASSA TRAÇO 1:4 (CIMENTO E AREIA), PREPARO MECÂNICO COM BETONEIRA 400 L, APLICADO EM ÁREAS SECAS SOBRE LAJE, ADERIDO, ESPESSURA 2CM. AF_06/2014	M ²	90,00	SINAPI	87620	R\$ 19,78	R\$ 1.780,20	1,5%
6.2	REVESTIMENTO CERÂMICO PARA PISO COM PLACAS TIPO GRÊS DE DIMENSÕES 45X45 CM APLICADA EM AMBIENTES DE ÁREA MAIOR QUE	m ²	290,00	SINAPI	87251	R\$ 31,99	R\$ 9.277,10	7,6%



✓



06 - 06 - 81

FMA-MA / CCL
Folha: _____
Servidora: _____

MUNICÍPIO DE AÇAILÂNDIA (MA)
PODER EXECUTIVO
SECRETARIA DE ECONOMIA E FINANÇAS
COMISSÃO CENTRAL DE LICITAÇÃO - CCL

	10 M2.							
6.3	RODAPÉ CERÂMICO DE 7CM DE ALTURA COM PLACAS TIPO GRÊS DE DIMENSÕES 45X 45CM. AF 06/2014	M	108,00	SINAPI	88649	R\$ 5,14	R\$ 555,12	0,5%
6.4	APICOAMENTO MANUAL DE SUPERFÍCIE DE CONCRETO	M ²	135,00	SINAPI	84084	R\$ 4,23	R\$ 571,05	0,5%
6.5	ADITIVO ACELERADOR DE PEGA E ENDURECIMENTO PARA ARGAMASSAS E CONCRETOS		18,00	SINAPI	00000124	R\$ 11,59	R\$ 208,62	0,2%
7	PINTURA						R\$ 18.280,44	
7.1	CAIACAO INT OU EXT SOBRE REVESTIMENTO LISO C/ADOCAO DE FIXADOR COM DUAS DEMÃOS	m ²	222,09	SINAPI	73445	R\$ 5,91	R\$ 1.312,55	1,1%
7.2	APLICAÇÃO MANUAL DE PINTURA COM TINTA LÁTEX ACRÍLICA EM PAREDES EXTERNAS, DUAS DEMÃOS	m ²	698,57	SINAPI	88489	R\$ 9,77	R\$ 6.825,03	5,6%
7.3	APLICAÇÃO MANUAL DE PINTURA COM TINTA LÁTEX ACRÍLICA EM PAREDES INTERNAS, DUAS DEMÃOS	m ²	650,00	SINAPI	88489	R\$ 9,77	R\$ 6.350,50	5,2%
7.4	PINTURA ESMALTE ACETINADO, DUAS DEMÃOS, SOBRE SUPERFÍCIE METALICAS (JANELAS)	m ²	82,80	SINAPI	73924/002	R\$ 18,40	R\$ 1.523,52	1,2%
7.5	PINTURA ESMALTE FOSCO EM MADEIRA, DUAS DEMAOS	m ²	53,76	SINAPI	84659	R\$ 11,65	R\$ 626,30	0,5%



Prefeitura Municipal de Açailândia
Av. Santa Luiza, s/nº, Parque das Nações, Cep 65.930-000, Açailândia, Maranhão, Brasil
CNPJ nº 07.000.268/0001-72 Home page: www.acailandia.ma.gov.br
E-mail: licitacao@acailandia.ma.gov.br Telefone: (99) 3538-8666, ramal 218
Página 278/365

2



MUNICÍPIO DE AÇAILÂNDIA (MA)
PODER EXECUTIVO
SECRETARIA DE ECONOMIA E FINANÇAS
COMISSÃO CENTRAL DE LICITAÇÃO - CCL

	(PORTA)							
7.6	MASSA ACRILICA 18L	GL	1,00	SINAPI	00004052	R\$ 90,82	R\$ 90,82	0,1%
7.7	MASSA CORRIDA PARA PAREDES INTERNAS 18L	GL	6,00	SINAPI	00004051	R\$ 58,45	R\$ 350,70	0,3%
7.8	SELADOR ACRILICO PAREDES INTERNAS/EXTERNAS	L	90,00	SINAPI	00006085	R\$ 5,39	R\$ 485,10	0,4%
7.9	GESSO EM PO PARA REVESTIMENTOS/MOLDURAS/SANCAS	KG	1.500,00	SINAPI	00003315	R\$ 0,46	R\$ 690,00	0,6%
7.10	CORANTE LIQUIDO PARA TINTA PVA, BISNAGA 50 ML	ML	6,00	SINAPI	00005328	R\$ 4,32	R\$ 25,92	0,0%
7.11								
8	LOUÇAS METAIS	E					R\$ 1.943,84	
8.1	ASSENTO SANITÁRIO PLASTICO TIPO CONVENCIONAL	und	2,00	SINAPI	00000377	R\$ 22,50	R\$ 45,00	0,0%
8.2	LAVATORIO DE CANTO LOUCA BRANCA SUSPENSO *40 X 30* CM	und	2,00	SINAPI	00036521	R\$ 120,45	R\$ 240,90	0,2%
8.3	TORNEIRA CROMADA DE MESA, 1/2" OU 3/4", PARA LAVATÓRIO, PADRÃO POPULAR FORNECIMENTO E INSTALAÇÃO.	und	2,00	SINAPI	86906	R\$ 37,71	R\$ 75,42	0,1%
8.4	VASO SANITÁRIO SIFONADO COM CAIXA ACOPLADA LOUÇA BRANCA, INCLUSO ENGATE FLEXÍVEL EM PLÁSTICO BRANCO, 1/2 X 40CM - FORNECIMENTO E INSTALAÇÃO	und	2,00	SINAPI	86931	R\$ 375,73	R\$ 751,46	0,6%
8.5	VASO SANITARIO INFANTIL SIFONADO, PARA VALVULA DE DESCARGA, EM	und	2,00	SINAPI	72739	R\$ 415,53	R\$ 831,06	0,7%



06 - 06 - 81

MUNICÍPIO DE AÇAILÂNDIA (MA)
PODER EXECUTIVO
SECRETARIA DE ECONOMIA E FINANÇAS
COMISSÃO CENTRAL DE LICITAÇÃO - CCL

PMA-MA / CCL
Folha: _____
Serviço(a): _____

	LOUCA BRANCA, COM ACESSÓRIOS, INCLUSIVE ASSENTO PLÁSTICO, BOLSA DE BORRACHA PARA LIGAÇÃO, TUBO PVC LIGAÇÃO - FORNECIMENTO E INSTALAÇÃO							
9	INSTALAÇÕES ELÉTRICAS TELEFÔNICAS 220V E						R\$ 5.941,85	
9.1	QUADRO DE DISTRIBUIÇÃO DE ENERGIA EM CHAPA DE AÇO GALVANIZADO, PARA 12 DISJUNTORES TERMOMAGNÉTICOS MONOPOLARES, COM BARRAMENTO TRIFÁSICO E NEUTRO - FORNECIMENTO E INSTALAÇÃO	und	1,00	SINAPI	83463	R\$ 249,90	R\$ 249,90	0,2%
9.2	DISJUNTOR MONOPOLAR TIPO DIN, CORRENTE NOMINAL DE 10A - FORNECIMENTO E INSTALAÇÃO.	und	2,00	SINAPI	93653	R\$ 8,92	R\$ 17,84	0,0%
9.3	DISJUNTOR MONOPOLAR TIPO DIN, CORRENTE NOMINAL DE 16A - FORNECIMENTO E INSTALAÇÃO. AF 04/2016	und	1,00	SINAPI	93654	R\$ 9,26	R\$ 9,26	0,0%
9.4	DISJUNTOR MONOPOLAR TIPO DIN, CORRENTE NOMINAL DE 40A - FORNECIMENTO E INSTALAÇÃO.	und	1,00	SINAPI	93658	R\$ 15,49	R\$ 15,49	0,0%
9.5	DISJUNTOR TERMOMAGNÉTICO TRIPOLAR PADRÃO NEMA (AMERICANO) 60	und	1,00	SINAPI	74130/005	R\$ 101,53	R\$ 101,53	0,1%



Prefeitura Municipal de Açailândia
Av. Santa Luiza, s/nº, Parque das Nações, Cep 65.930-000, Açailândia, Maranhão, Brasil
CNPJ nº 07.000.268/0001-72 Home page: www.acailandia.ma.gov.br
E-mail: licitacao@acailandia.ma.gov.br Telefone: (99) 3538-8666, ramal 218
Página 280/365

ef



06 - 06 - 81

MUNICÍPIO DE AÇAILÂNDIA (MA)
PODER EXECUTIVO
SECRETARIA DE ECONOMIA E FINANÇAS
COMISSÃO CENTRAL DE LICITAÇÃO - CCL

PMA-MA / CCL

Folha: _____

Servidor(a): _____

	A 100A 240V, FORNECIMENTO E INSTALACAO							
9.6	CABO DE COBRE FLEXÍVEL ISOLADO, 2,5 MM², ANTI-CHAMA 450/750 V, PARA CIRCUITOS TERMINAIS - FORNECIMENTO E INSTALAÇÃO. AF_12/2015	m	700,00	SINAPI	91926	R\$ 2,00	R\$ 1.400,00	1,1%
9.7	CABO DE COBRE FLEXÍVEL ISOLADO, 6 MM², ANTI-CHAMA 450/750 V, PARA CIRCUITOS TERMINAIS - FORNECIMENTO E INSTALAÇÃO. AF_12/2015	m	306,00	SINAPI	91930	R\$ 4,42	R\$ 1.352,52	1,1%
9.8	CABO DE COBRE FLEXÍVEL ISOLADO, 25 MM², ANTI-CHAMA 450/750 V, PARA DISTRIBUIÇÃO - FORNECIMENTO E INSTALAÇÃO.	m	15,00	SINAPI	92983	R\$ 12,77	R\$ 191,55	0,2%
9.9	CAIXA DE PASSAGEM, EM PVC, DE 4" X 2", PARA ELETRODUTO FLEXIVEL CORRUGADO	UND	51,00	SINAPI	00001872	R\$ 1,15	R\$ 58,65	0,0%
	ELETRODUTOS E ACESSÓRIOS							
9.10	ELETRODUTO PVC FLEXIVEL CORRUGADO, COR AMARELA, DE 25 MM	und	100,00	SINAPI	0002688	R\$ 1,16	R\$ 116,00	0,1%
	ILUMINAÇÃO E TOMADAS							
9.12	TOMADA MÉDIA DE EMBUTIR (1 MÓDULO), 2P+T 10 A, INCLUINDO SUPORTE E PLACA - FORNECIMENTO E INSTALAÇÃO. AF_12/2015	und	6,00	SINAPI	91996	R\$ 18,73	R\$ 112,38	0,1%



14



06 - 06 - 81
MUNICÍPIO DE AÇAILÂNDIA (MA)
PODER EXECUTIVO
SECRETARIA DE ECONOMIA E FINANÇAS
COMISSÃO CENTRAL DE LICITAÇÃO - CCL

9.13	TOMADA ALTA DE EMBUTIR (1 MÓDULO), 2P+T 20 A, INCLUINDO SUPORTE E PLACA FORNECIMENTO E INSTALAÇÃO.	und	8,00	SINAPI	91993	R\$ 25,17	R\$ 201,36	0,2%
9.14	INTERRUPTOR SIMPLES (2 MÓDULOS), 10A/250V, INCLUINDO SUPORTE E PLACA FORNECIMENTO E INSTALAÇÃO.	und	12,00	SINAPI	91959	R\$ 25,21	R\$ 302,52	0,2%
9.15	INTERRUPTOR SIMPLES (3 MÓDULOS), 10A/250V, INCLUINDO SUPORTE E PLACA FORNECIMENTO E INSTALAÇÃO.	und	3,00	SINAPI	91967	R\$ 34,53	R\$ 103,59	0,1%
9.16	LÂMPADA FLUORESCENTE ESPIRAL BRANCA 45 W, BASE E27 - FORNECIMENTO E INSTALAÇÃO	und	58,00	SINAPI	93045	R\$ 29,47	R\$ 1.709,26	1,4%
10	SISTEMA DE PROTEÇÃO CONTRA DESCARGAS ATMOSFERICAS (SPDA)						R\$ 10.419,66	
10.1	PARA-RAIOS TIPO FRANKLIN - CABO E SUPORTE ISOLADOR	M	197,00	SINAPI	68070	R\$ 44,10	R\$ 8.687,70	7,1%
10.2	MASTRO SIMPLES DE FERRO GALVANIZADO P/ PARA-RAIOS H=3,00M INCLUINDO BASE - FORNECIMENTO E INSTALACAO	UND	2,00	SINAPI	83638	R\$ 328,16	R\$ 656,32	0,5%
10.3	HASTE COPPERWELD 5/8 X 3,0M COM CONECTOR	UND	2,00	SINAPI	68069	R\$ 40,70	R\$ 81,40	0,1%
10.4	CAIXA INSPECAO EM CONCRETO PARA ATERRAMENTO E PARA RAIOS	UND	8,00	SINAPI	00034641	R\$ 37,61	R\$ 300,88	0,2%

✓



06 - 06 - 81

PMA-MA / CCL

Folha: _____
Servidora: _____

MUNICÍPIO DE AÇAILÂNDIA (MA)
PODER EXECUTIVO
SECRETARIA DE ECONOMIA E FINANÇAS
COMISSÃO CENTRAL DE LICITAÇÃO - CCL

	DIAMETRO = 300 MM							
10.5	TERMINAL AEREO EM AÇO GALVANIZADO COM BASE DE FIXAÇÃO H = 30CM	UND	8,00	SINAPI	72315	R\$ 21,64	R\$ 173,12	0,1%
10.6	ELETRODUTO RÍGIDO ROSCÁVEL, PVC, DN 32 MM (1"), PARA CIRCUITOS TERMINAIS, INSTALADO EM PAREDE - FORNECIMENTO E INSTALAÇÃO.	M	24,00	SINAPI	91872	R\$ 8,46	R\$ 203,04	0,2%
10.7	HASTE DE ATERRAMENTO EM AÇO COM 3,00 M DE COMPRIMENTO E DN = 5/8"	UND	8,00	SINAPI	83485	R\$ 39,65	R\$ 317,20	0,3%
11	SISTEMA DE PROTEÇÃO CONTRA INCÊNDIO						R\$ 21.150,23	
11.1	EXTINTOR INCENDIO TP PO QUIMICO 6KG - FORNECIMENTO E INSTALACAO	UND	3,00	SINAPI	83635	R\$ 262,41	R\$ 787,23	0,6%
11.2	EXTINTOR DE INCENDIO PORTATIL COM CARGA DE PO QUIMICO SECO (PQS) DE 6 KG, CLASSE BC	UND	1,00	SINAPI	00010892	R\$ 250,00	R\$ 250,00	0,2%
11.3	LUMINARIA DE EMERGENCIA 30 LEDS, POTENCIA 2 W, BATERIA DE LITIO, AUTONOMIA DE 6 HORAS	UND	17,00	SINAPI	00038774	R\$ 41,79	R\$ 710,43	0,6%
11.4	PLACA DE SINALIZACAO DE SEGURANCA CONTRA INCENDIO, FOTOLUMINESCENTE, RETANGULAR, *20 X 40* CM, EM PVC *2* MM ANTI-	UND	4,00	SINAPI	00037558	R\$ 25,67	R\$ 102,68	0,1%



3



06 - 06 - 81

MUNICÍPIO DE AÇAILÂNDIA (MA)
PODER EXECUTIVO
SECRETARIA DE ECONOMIA E FINANÇAS
COMISSÃO CENTRAL DE LICITAÇÃO - CCL

FMA-MA / CCL
Folha: _____
Servidor(a): _____

	CHAMAS (SIMBOLOS, CORES E PICTOGRAMAS CONFORME NBR 13434)							
11.5	PLACA DE SINALIZACAO DE SEGURANCA CONTRA INCENDIO, FOTOLUMINESCENTE, QUADRADA, *20 X 20* CM, EM PVC *2* MM ANTI-CHAMAS (SIMBOLOS, CORES E PICTOGRAMAS CONFORME NBR 13434)	UND	19,00	SINAPI	00037556	R\$ 15,92	R\$ 302,48	0,2%
11.6	PINTURA ACRILICA PARA SINALIZACAO HORIZONTAL EM PISO CIMENTADO	M²	4,00	SINAPI	84665	R\$ 14,03	R\$ 56,12	0,0%
11.7	CENTRAL DE CONTROLE DE DETECÇÃO E ALARME DE INCÊNDIO	UND	1,00	SEINFRA	C4023	R\$ 18.941,29	R\$ 18.941,29	15,5%
12	SERVIÇOS COMPLEMENTARES						R\$ 3.616,73	
12.1	DEMOLICAO DE REVESTIMENTO DE ARGAMASSA DE CAL E AREIA	M²	151,20	SINAPI	73802/001	R\$ 5,30	R\$ 801,36	0,7%
12.2	DEMOLIÇÃO DE PAVIMENTO INTERTRAVADO, DE FORMA MANUAL, COM REAPROVEITAMENTO.	M³	184,65	SINAPI	97635	R\$ 8,35	R\$ 1.541,83	1,3%
12.3	DEMOLIÇÃO DE REVESTIMENTO CERÂMICO, DE FORMA MANUAL, SEM REAPROVEITAMENTO. (PISO E PAREDE DO BANHEIRO)	M²	35,98	SINAPI	97633	R\$ 10,94	R\$ 393,62	0,3%
12.4	PINTOR DE LETREIROS COM ENCARGOS COMPLEMENTARES	H	20,00	SINAPI	88311	R\$ 14,86	R\$ 297,20	0,2%



W



06 - 06 - 81

MUNICÍPIO DE AÇAILÂNDIA (MA)
PODER EXECUTIVO
SECRETARIA DE ECONOMIA E FINANÇAS
COMISSÃO CENTRAL DE LICITAÇÃO - CCL

PMA-MA / CCL

Folha: _____

Servidora(s): _____

12.5	ENCANADOR OU BOMBEIRO HIDRAULICO	H	16,00	SINAPI	00002696	R\$ 12,14	R\$ 194,24	0,2%	
12.6	ELETRICISTA	H	32,00	SINAPI	00002436	R\$ 12,14	R\$ 388,48	0,3%	
13	SERVIÇOS FINAIS						R\$ 1.111,62		
13.1	LIMPEZA GERAL DA OBRA	m ²	661,68	SINAPI	9537	R\$ 1,68	R\$ 1.111,62	0,9%	
	VALOR TOTAL SEM BDI (R\$) =						R\$ 122.036,67	100,0%	
	VALOR DO BDI (R\$) =						R\$ 30.782,93		
	VALOR TOTAL COM BDI (R\$) =						R\$ 152.819,59		



✓

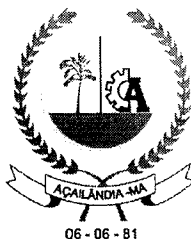

MUNICÍPIO DE AÇAILÂNDIA (MA)
PODER EXECUTIVO
SECRETARIA DE ECONOMIA E FINANÇAS
COMISSÃO CENTRAL DE LICITAÇÃO - CCL



PREFEITURA MUNICIPAL DE AÇAILÂNDIA
SECRETARIA DE EDUCAÇÃO

Objeto/Obra = REFORMA – ESCOLA MUN. ALMIRANTE BARROSO

Local/Implantação = RUA ENRIQUE DELAROQUE S/N, PEQUIÁ - AÇAILÂNDIA - MA

Proponente/Proprietário = PREFEITURA MUNICIPAL DE AÇAILÂNDIA (MA)

Data/Referência = 19/03/2018 / SINAPI (DESONERADO MARÇO - 2018)

CRONOGRAMA FÍSICO-FINANCEIRO

ITEM	DISCRIMINAÇÃO DO SERVIÇO	PRAZO EM MESES				VALOR (R\$)	PESO (%)
		1º	2º	3º	4º		
1	SERVIÇOS PRELIMINARES	R\$ 1.772,40	R\$ -	R\$ -	R\$ -	R\$ 1.772,40	1,45%
		100,00%					
2	MOVIMENTAÇÃO DE TERRA	R\$ 132,57				R\$ 132,57	0,11%
		100,00%					
3	ESQUADRIAS	R\$ 2.780,58	R\$ 5.561,16	R\$ 5.561,16	R\$ -	R\$ 13.902,90	11,39%
		20,00%	40,00%	40,00%			
4	COBERTURA	R\$ 10.526,58	R\$ 15.789,87	R\$ -	R\$ -	R\$ 26.316,45	21,56%
		40,00%	60,00%				
5	REVESTIMENTOS INTERNOS E EXTERNOS	R\$ -	R\$ -	R\$ 2.022,35	R\$ 3.033,53	R\$ 5.055,88	4,14%
				40,00%	60,00%		
6	PISO	R\$ 8.674,46	R\$ 3.717,63	R\$ -	R\$ -	R\$ 12.392,09	10,15%
		70,00%	30,00%				
7	PINTURA	R\$ -	R\$ -	R\$ 5.484,13	R\$ 12.796,31	R\$ 18.280,44	14,98%
				30,00%	70,00%		
8	LOUÇAS E METAIS	R\$ -	R\$ -	R\$ 1.943,84	R\$ -	R\$ 1.943,84	1,59%
				100,00%			
9	INSTALAÇÕES ELÉTRICAS E TELEFÔNICAS 220V	R\$ -	R\$ 3.565,11	R\$ 2.376,74	R\$ -	R\$ 5.941,85	4,87%
			60,00%	40,00%			
10	SISTEMA DE PROTEÇÃO CONTRA DESCARGAS ATMOSFERICAS (SPDA)				R\$ 10.419,66	R\$ 10.419,66	8,54%
					100,00%		
11	SISTEMA DE PROTEÇÃO CONTRA INCÊNDIO			R\$ 10.575,12	R\$ 10.575,12	R\$ 21.150,23	17,33%
				50,00%	50,00%		
12	SERVIÇOS COMPLEMENTARES	R\$ -	R\$ -	R\$ 1.808,36	R\$ 1.808,36	R\$ 3.616,73	2,96%
				50,00%	50,00%		
13	SERVIÇOS FINAIS	R\$ -	R\$ -	R\$ -	R\$ 1.111,62	R\$ 1.111,62	0,91%





MUNICÍPIO DE AÇAILÂNDIA (MA)
PODER EXECUTIVO
SECRETARIA DE ECONOMIA E FINANÇAS
COMISSÃO CENTRAL DE LICITAÇÃO - CCL

					100,00%		
						R\$ 122.036,67	100,00%
						R\$ 30.782,93	
						R\$ 152.819,59	



3



MUNICÍPIO DE AÇAILÂNDIA (MA)
PODER EXECUTIVO
SECRETARIA DE ECONOMIA E FINANÇAS
COMISSÃO CENTRAL DE LICITAÇÃO - CCL

- VALORES / PESOS - PARCIAL & ACUMULADO >>>> VALOR TOTAL SEM BDI				
- VALORES PARCIAL & ACUMULADO:				
- Parcial =	R\$ 23.754,02	28.633,77	29.771,70	39.744,60
- Acumulado =	R\$ 23.754,02	52.387,79	82.159,50	121.904,09
- PESOS PARCIAL & ACUMULADO:				
- Parcial =	19,46%	23,46%	24,40%	32,57%
- Acumulado =	19,46%	42,93%	67,32%	99,89%
VALORES / PESOS - PARCIAL & ACUMULADO >>>> DO BDI				
VALORES PARCIAL & ACUMULADO:				
- Parcial =	5.991,79	7.222,68	7.509,71	10.025,31
- Acumulado =	5.991,79	13.214,47	20.724,18	30.749,49
- PESOS PARCIAL & ACUMULADO:				
- Parcial =	19,46%	23,46%	24,40%	32,57%
- Acumulado =	19,46%	42,93%	67,32%	99,89%
- VALORES / PESOS - PARCIAL & ACUMULADO >>>> COM BDI				
- VALORES PARCIAL & ACUMULADO:				
- Parcial =	29.745,80	35.856,47	37.281,41	49.769,92
- Acumulado =	29.745,80	65.602,27	102.883,68	152.653,60
- PESOS PARCIAL & ACUMULADO:				
- Parcial =	19,46%	23,46%	24,40%	32,57%
- Acumulado =	19,46%	42,93%	67,32%	99,89%

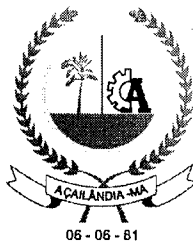

MUNICÍPIO DE AÇAILÂNDIA (MA)
PODER EXECUTIVO
SECRETARIA DE ECONOMIA E FINANÇAS
COMISSÃO CENTRAL DE LICITAÇÃO - CCL

SINAPI - Composições de Encargos Sociais	CAISA
MARANHÃO	VIGÊNCIA A PARTIR DE 08/2017
ENCARGOS SOCIAIS SOBRE A MÃO DE OBRA	

COD	DESCRIÇÃO	HORA %	MES %
-----	-----------	--------	-------

A GRUPO A			
A1	INSS	0,0000	0,0000
A2	SESI	1,5000	1,5000
A3	SENAI	1,0000	1,0000
A4	INCRA	0,2000	0,2000
A5	SEBRAE	0,6000	0,6000
A6	Salário Educação	2,5000	2,5000
A7	Seguro Contra Acidentes de Trabalho	3,0000	3,0000
A8	FGTS	8,0000	8,0000
A9	SECONCI	0,0000	0,0000
TOTAL		16,8000	16,8000

B GRUPO B			
B1	Repouso Semanal Remunerado	17,9100	0,0000
B2	Feridos	3,9600	0,0000
B3	Auxílio - Enfermidade	0,9100	0,7000
B4	13º Salário	10,9100	8,3300
B5	Licença Paternidade	0,0700	0,0500
B6	Faltas Justificadas	0,7300	0,5600
B7	Dias de Chuvas	1,6400	0,0000
B8	Auxílio Acidente de Trabalho	0,1100	0,0800
B9	Férias Gozadas	9,9900	7,6300
B10	Salário Maternidade	0,0300	0,0200
TOTAL		46,2600	17,3700

C GRUPO C			
C1	Aviso Prévio Indenizado	6,5000	4,9700
C2	Aviso Prévio Trabalhado	0,1500	0,1200
C3	Férias Indenizadas	3,6500	2,7900
C4	Depósito Rescisão Sem Justa Causa	5,1700	3,9500
C5	Indenização Adicional	0,5500	0,4200
TOTAL		16,0200	12,2500



✓



06 - 06 - 81

MUNICÍPIO DE AÇAILÂNDIA (MA)
PODER EXECUTIVO
SECRETARIA DE ECONOMIA E FINANÇAS
COMISSÃO CENTRAL DE LICITAÇÃO - CCL

PMA-MA/CCL
Folha: _____
Servidor(a): _____

D	GRUPO D		
D1	Reincidência de Grupo A sobre Grupo B	7,7700	2,9200
D2	Reincidência de Grupo A sobre Aviso Prévio Trabalhado e Reincidência do FGTS sobre Aviso Prévio Indenizado	0,5500	0,4200
	TOTAL	8,3200	3,3400

Horista = 87,40%
Mensalista = 49,76%

A + B + C + D



Prefeitura Municipal de Açailândia
Av. Santa Luiza, s/nº, Parque das Nações, Cep 65.930-000, Açailândia, Maranhão, Brasil
CNPJ nº 07.000.268/0001-72 Home page: www.acailandia.ma.gov.br
E-mail: licitacao@acailandia.ma.gov.br Telefone: (99) 3538-8666, ramal 218
Página 290/365



06 - 06 - 81
MUNICÍPIO DE AÇAILÂNDIA (MA)
PODER EXECUTIVO
SECRETARIA DE ECONOMIA E FINANÇAS
COMISSÃO CENTRAL DE LICITAÇÃO - CCL

Objeto/Obra = REFORMA – ESCOLA MUN. ALMIRANTE BARROSO
Local/Implantação = RUA ENRIQUE DELAROQUE S/N, PEQUIÁ – AÇAILÂNDIA - MA
Proponente/Proprietário = PREFEITURA MUNICIPAL DE AÇAILÂNDIA (MA)
Data/Referência = 19/03/2018 / SINAPI (DESONERADO MARÇO - 2018)
Data/Referência = SEINFRA 024.1 (DESONERADO ABRIL – 2017)
RELAÇÃO DE COMPOSIÇÕES
REVISÃO GERAL DE TELHADOS DE TELHAS CERAMICAS (M²)

CÓDIGO	DESCRIÇÃO	CLASS	UNIDADE	COEF.	PREÇO (R\$)	PREÇO TOTAL (R\$)
Mão de obra						
88316	SERVENTE COM ENCARGOS COMPLEMENTARES	COMP.	H	1,000000000	10,57	10,57
88323	TELHADISTA COM ENCARGOS COMPLEMENTARES	COMP.	H	1,000000000	16,50	16,50
					PREÇO(mão-de-obra):	27,07
					PREÇO TOTAL(unit.):	27,07



MUNICÍPIO DE AÇAILÂNDIA (MA)
PODER EXECUTIVO
SECRETARIA DE ECONOMIA E FINANÇAS
COMISSÃO CENTRAL DE LICITAÇÃO - CCL

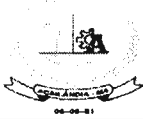

PREFEITURA MUNICIPAL DE AÇAILÂNDIA
SECRETARIA DE EDUCAÇÃO

Objeto/Obra = REFORMA – ESCOLA MUN. ALMIRANTE BARROSO

Local/Implantação = RUA ENRIQUE DELAROQUE S/N, PEQUIÁ - AÇAILÂNDIA - MA

Proponente/Proprietário = PREFEITURA MUNICIPAL DE AÇAILÂNDIA (MA)

Data/Referência = 19/03/2018 / SINAPI (DESONERADO MARÇO - 2018)

COMPOSIÇÃO DE BDI (%)

ITEM	DISCRIMINAÇÃO	(%)
GRUPO:	ADMINISTRAÇÃO CENTRAL	
	- Despesas Administrativas =	3,00%
	Total deste grupo =	3,00%
GRUPO:	SEGURO E GARANTIA	
	- Garantias =	0,80%
	Total deste grupo =	0,80%
GRUPO:	RISCO	
	- Riscos e imprevistos =	0,97%
	Total deste grupo =	0,97%
GRUPO:	DESPESAS FINANCEIRAS	
	- Despesas financeiras =	0,59%
	Total deste grupo =	0,59%
GRUPO:	LUCRO	
	- Lucro =	6,17%
	Total deste grupo =	6,17%
GRUPO:	TRIBUTOS (PIS, CONFINS, ISSQN E CPRB)	
	- PIS =	0,65%
	- CONFINS =	3,00%
	- ISSQN =	2,50%
	- CPRB =	4,50%
	Total deste grupo =	10,65%
	TOTAL DO BDI = $\{[(1+AC+S+R+G).(1+DF).(1+L)]/(1-I)\} - 1$	25,22%

A fórmula abaixo foi utilizada para cálculo do BDI das faixas acima relacionadas, devendo ser adotada como padrão:

$$BDI = \{[(1+AC+S+R+G).(1+DF).(1+L)]/(1-I)\} - 1$$

AC = TAXA DE ADMINISTRAÇÃO CENTRAL;
S = TAXA DE SEGUROS;
R = TAXA DE RISCOS;
G = TAXA DE GARANTIAS;





06 - 06 - 81

MUNICÍPIO DE AÇAILÂNDIA (MA)
PODER EXECUTIVO
SECRETARIA DE ECONOMIA E FINANÇAS
COMISSÃO CENTRAL DE LICITAÇÃO - CCL

PMA-MA / CCL
Folha: _____
Servidor(a): _____

DF TAXA DE DESPESAS
= FINANCEIRAS;
L TAXA DE
= LUCRO/REMUNERAÇÃO;
TAXA DE INCIDÊNCIA
I = DE IMPOSTOS (PIS,
CONFINS, ISS e CPRB).



Prefeitura Municipal de Açailândia
Av. Santa Luiza, s/nº, Parque das Nações, Cep 65.930-000, Açailândia, Maranhão, Brasil
CNPJ nº 07.000.268/0001-72 Home page: www.acailandia.ma.gov.br
E-mail: licitacao@acailandia.ma.gov.br Telefone: (99) 3538-8666, ramal 218
Página 293/365

3



06 - 06 - 81

MUNICÍPIO DE AÇAILÂNDIA (MA)
PODER EXECUTIVO
SECRETARIA DE ECONOMIA E FINANÇAS
COMISSÃO CENTRAL DE LICITAÇÃO - CCL

PMA-MA / CCL
Folha: _____
Servidora: _____

ORÇAMENTO ANALÍTICO
ITEM 14/16:
ESCOLA MUNICIPAL ILDENOR GONÇALVES



Prefeitura Municipal de Açailândia
Av. Santa Luiza, s/nº, Parque das Nações, Cep 65.930-000, Açailândia, Maranhão, Brasil
CNPJ nº 07.000.268/0001-72 Home page: www.acailandia.ma.gov.br
E-mail: licitacao@acailandia.ma.gov.br Telephone: (99) 3538-8666, ramal 218
Página 294/365

M



MUNICÍPIO DE AÇAILÂNDIA (MA)
PODER EXECUTIVO
SECRETARIA DE ECONOMIA E FINANÇAS
COMISSÃO CENTRAL DE LICITAÇÃO - CCL



PREFEITURA MUNICIPAL DE AÇAILÂNDIA
SECRETARIA DE EDUCAÇÃO

BDI: 25,22%

A. REFORMADA TOTAL= 355,95

Objeto/Obra = ESCOLA MUN. ILDENOR GONÇALVES
Local/Implantação = AV NORTE SUL S/N - NOVO ORIENTE - AÇAILÂNDIA/MA
Proponente/Proprietário = PREFEITURA MUNICIPAL DE AÇAILÂNDIA (MA)
Data/Referência = 19/03/2018 / SINAPI (DESONERADO MARÇO - 2018)
Data/Referência = SEINFRA 024.1 (DESONERADO ABRIL - 2017)

ORÇAMENTO ANALÍTICO

ITEM	DISCRIMINAÇÃO DOS SERVIÇOS	UNID	QUANT (A)	SINAPI			VALORES ADOTADOS (R\$)	
				REF	CÓDIGO	VALOR UNIT. (R\$)	TOTAL	PESO %
1	SERVIÇOS PRELIMINARES						R\$ 1.772,40	1,66%
1.1	Placa de obra em chapa de aço galvanizado	m ²	6,00	SINAPI	74209/001	R\$ 295,40	R\$ 1.772,40	1,66%
2	DEMOLIÇÃO E LIMPEZA						R\$ 376,76	0,35%
2.1	DEMOLIÇÃO DE LAJES, DE FORMA MANUAL, SEM REAPROVEITAMENTO. AF_12/2017 (DEMOLIÇÃO DE TAMPA DE FOSSA)	M ³	0,85	SINAPI	97628	R\$ 137,37	R\$ 116,76	0,11%
2.2	LIMPEZA DE FOSSA SÉPTICA 10.000 L	UND	1,00	SINAPI	PM	R\$ 260,00	R\$ 260,00	0,24%
3	MOVIMENTAÇÃO DE TERRA						R\$ 848,17	0,79%
3.1	ATERRO MANUAL DE VALAS COM SOLO ARGILO-ARENOSO E COMPACTAÇÃO MECANIZADA. (PARA FOSSA E SUMIDOURO)	M ³	29,75	SINAPI	94319	R\$ 28,51	R\$ 848,17	0,79%
4	ESQUADRIAS						R\$ 18.929,58	17,73%



✓

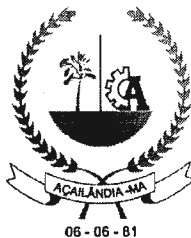

06 - 06 - 81

MUNICÍPIO DE AÇAILÂNDIA (MA)
PODER EXECUTIVO
SECRETARIA DE ECONOMIA E FINANÇAS
COMISSÃO CENTRAL DE LICITAÇÃO - CCL

PMA-MA / CCL
Folha: _____
Servidor(a): _____

4.1	KIT DE PORTA DE MADEIRA PARA PINTURA, SEMI-OCA (LEVE OU MÉDIA), PADRÃO POPULAR, 90X210CM, ESPESSURA DE 3,5CM, ITENS INCLUSOS: DOBRADIÇAS, MONTAGEM E INSTALAÇÃO DO BATENTE, FECHADURA COM EXECUÇÃO DO FURO - FORNECIMENTO E INSTALAÇÃO.	und	8,00	SINAPI	91315	R\$ 676,26	R\$ 5.410,08	5,07%
4.2	KIT DE PORTA DE MADEIRA PARA PINTURA, SEMI-OCA (LEVE OU MÉDIA), PADRÃO MÉDIO, 60X210CM, ESPESSURA DE 3,5CM, ITENS INCLUSOS: DOBRADIÇAS, MONTAGEM E INSTALAÇÃO DO BATENTE, SEM FECHADURA - FORNECIMENTO E INSTALAÇÃO.	und	2,00	SINAPI	90847	R\$ 655,46	R\$ 1.310,92	1,23%
4.3	JANELA DE AÇO DE CORRER, 2 FOLHAS, FIXAÇÃO COM ARGAMASSA, COM VIDROS, PADRONIZADA.	M ²	28,60	SINAPI	94560	R\$ 389,37	R\$ 11.135,98	10,43%
4.4	JANELA DE AÇO BASCULANTE, FIXAÇÃO COM ARGAMASSA, SEM VIDROS, PADRONIZADA. (PARA BANHEIROS)	M ²	2,00	SINAPI	94559	R\$ 426,88	R\$ 853,76	0,80%
4.5	VIDRO FANTASIA TIPO CANELADO, ESPESSURA 4MM	M ²	2,00	SINAPI	72122	R\$ 109,42	R\$ 218,84	0,20%
5	SISTEMAS DE COBERTURA						R\$ 18.451,51	17,28%
5.1	TELHAMENTO COM TELHA CERÂMICA CAPA-CANAL, TIPO	m ²	65,00	SINAPI	94445	R\$ 24,01	R\$ 1.560,65	1,46%



4



06 - 06 - 81

MUNICÍPIO DE AÇAILÂNDIA (MA)
PODER EXECUTIVO
SECRETARIA DE ECONOMIA E FINANÇAS
COMISSÃO CENTRAL DE LICITAÇÃO - CCL

PMA-MA / CCL
Folha: _____
Servidora: _____

	PLAN, COM ATÉ 2 ÁGUAS, INCLUSO TRANSPORTE VERTICAL.							
5.2	REVISÃO GERAL DE TELHADO DE TELHAS CERÂMICAS	m ²	424,42	COMP. SINAPI		R\$ 23,06	R\$ 9.787,02	9,17%
5.3	FORRO EM RÉGUAS DE PVC, FRISADO, PARA AMBIENTES RESIDENCIAIS, INCLUSIVE ESTRUTURA DE FIXAÇÃO.	M ²	232,00	SINAPI	96111	R\$ 30,62	R\$ 7.103,84	6,65%
6	REVESTIMENTO DE PAREDES INTERNO E EXTERNO						R\$ 1.140,59	1,07%
6.1	REVESTIMENTO CERÂMICO PARA PAREDES INTERNAS COM PLACAS TIPO ESMALTADA EXTRA DE DIMENSÕES 33X45 CM APLICADAS EM AMBIENTES DE ÁREA MAIOR QUE 5M ² NA ALTURA INTEIRA DAS PAREDES.	M ²	27,30	SINAPI	87273	R\$ 41,78	R\$ 1.140,59	1,07%
7	PISOS						R\$ 12.783,07	11,97%
7.1	DEMOLIÇÃO DE REVESTIMENTO CERÂMICO, DE FORMA MANUAL, SEM REAPROVEITAMENTO.	m ²	95,00	SINAPI	97633	R\$ 10,94	R\$ 1.039,30	0,97%
7.2	APICOAMENTO MANUAL DE SUPERFÍCIE DE CONCRETO	M ²	312,00	SINAPI	84084	R\$ 4,23	R\$ 1.319,76	1,24%
7.3	EXECUÇÃO DE PASSEIO (CALÇADA) OU PISO DE CONCRETO COM CONCRETO MOLDADO IN LOCO, FEITO EM OBRA, ACABAMENTO	m ²	0,96	SINAPI	94990	R\$ 461,59	R\$ 443,13	0,41%



✓



06 - 06 - 81

MUNICÍPIO DE AÇAILÂNDIA (MA)
PODER EXECUTIVO
SECRETARIA DE ECONOMIA E FINANÇAS
COMISSÃO CENTRAL DE LICITAÇÃO - CCL

PMA-MA / CCL
Folha: _____
Servidora(s): _____

	CONVENCIONAL, NÃO ARMADO. E=6CM								
7.4	REVESTIMENTO CERÂMICO PARA PISO COM PLACAS TIPO ESMALTADA EXTRA DE DIMENSÕES 45X45 CM APLICADA EM AMBIENTES DE ÁREA MAIOR QUE 10 M2.	m ²	312,00	SINAPI	87251	R\$ 31,99	R\$ 9.980,88	9,35%	
8	PINTURA						R\$ 12.050,03	11,28%	
8.1	APLICAÇÃO MANUAL DE PINTURA COM TINTA LÁTEX ACRÍLICA EM PAREDES, DUAS DEMÃOS.	m ²	922,71	SINAPI	88489	R\$ 9,77	R\$ 9.014,88	8,44%	
8.2	PINTURA ESMALTE FOSCO EM MADEIRA, DUAS DEMAOS	m ²	37,80	SINAPI	84659	R\$ 11,65	R\$ 440,37	0,41%	
8.3	PINTOR DE LEITREIROS COM ENCARGOS COMPLEMENTAR ES	H	20,00	SINAPI	88311	R\$ 14,86	R\$ 297,20	0,28%	
8.4	PINTURA ESMALTE ACETINADO, DUAS DEMÃOS, SOBRE SUPERFICIE METALICAS	M ²	35,60	SINAPI	73924/002	R\$ 18,40	R\$ 655,04	0,61%	
8.5	MASSA ACRILICA 18L	GL	1,00	SINAPI	00004052	R\$ 90,82	R\$ 90,82	0,09%	
8.6	MASSA CORRIDA PVA PARA PAREDES INTERNAS 18L	GL	6,00	SINAPI	00004051	R\$ 58,45	R\$ 350,70	0,33%	
8.7	SELADOR ACRILICO PAREDES INTERNAS/EXTER NAS	L	90,00	SINAPI	00006085	R\$ 5,39	R\$ 485,10	0,45%	
8.8	GESSO EM PO PARA REVESTIMENTOS/ MOLDURAS/SANC AS	KG	1500,00	SINAPI	00003315	R\$ 0,46	R\$ 690,00	0,65%	
8.9	CORANTE LIQUIDO PARA	ML	6,00	SINAPI	00005328	R\$ 4,32	R\$ 25,92	0,02%	



Prefeitura Municipal de Açailândia
Av. Santa Luiza, s/nº, Parque das Nações, Cep 65.930-000, Açailândia, Maranhão, Brasil
CNPJ nº 07.000.268/0001-72 Home page: www.acailandia.ma.gov.br
E-mail: licitacao@acailandia.ma.gov.br Telefone: (99) 3538-8666, ramal 218
Página 298/365

4



MUNICÍPIO DE AÇAILÂNDIA (MA)
PODER EXECUTIVO
SECRETARIA DE ECONOMIA E FINANÇAS
COMISSÃO CENTRAL DE LICITAÇÃO - CCL

	TINTA PVA, BISNAGA 50 ML							
9	INSTALAÇÃO SANITÁRIA						R\$ 3.481,10	3,26%
9.1	FOSSA SÉPTICA EM ALVENARIA DE TIJOLO CERÂMICO MACIÇO, DIMENSÕES EXTERNAS DE 1,90X1,10X1,40 M, VOLUME DE 1.500 LITROS, REVESTIDO INTERNAMENTE COM MASSA ÚNICA E IMPERMEABILIZA NTE E COM TAMPA DE CONCRETO ARMADO COM ESPESSURA DE 8 CM	UND	1,00	SINAPI	95463	R\$ 1.042,82	R\$ 1.042,82	0,98%
9.2	SUMIDOURO EM ALVENARIA DE TIJOLO CERÂMICO MACIÇO DIÂMETRO 1,40M E ALTURA 5,00M, COM TAMPA EM CONCRETO ARMADO DIÂMETRO 1,60M E ESPESSURA 10CM	UND	1,00	SINAPI	74198/002	R\$ 1.201,98	R\$ 1.201,98	1,13%
9.3	TUBO PVC, SERIE NORMAL, ESGOTO PREDIAL, DN 40 MM, FORNECIDO E INSTALADO EM RAMAL DE DESCARGA OU RAMAL DE ESGOTO SANITÁRIO.	M	15,00	SINAPI	89711	R\$ 11,12	R\$ 166,80	0,16%
9.4	TUBO PVC, SERIE NORMAL, ESGOTO PREDIAL, DN 50 MM, FORNECIDO E INSTALADO EM RAMAL DE DESCARGA OU RAMAL DE ESGOTO	M	15,00	SINAPI	89712	R\$ 16,72	R\$ 250,80	0,23%



4



06 - 06 - 81

MUNICÍPIO DE AÇAILÂNDIA (MA)
PODER EXECUTIVO
SECRETARIA DE ECONOMIA E FINANÇAS
COMISSÃO CENTRAL DE LICITAÇÃO - CCL

PMA-MA/CCL

Folha: _____

Servidor(a): _____

	SANITÁRIO.							
9.5	TUBO PVC, SERIE NORMAL, ESGOTO PREDIAL, DN 75 MM, FORNECIDO E INSTALADO EM RAMAL DE DESCARGA OU RAMAL DE ESGOTO SANITÁRIO.	M	20,00	SINAPI	89713	R\$ 24,94	R\$ 498,80	0,47%
9.6	TUBO PVC, SERIE NORMAL, ESGOTO PREDIAL, DN 100 MM, FORNECIDO E INSTALADO EM RAMAL DE DESCARGA OU RAMAL DE ESGOTO SANITÁRIO.	M	10,00	SINAPI	89714	R\$ 31,99	R\$ 319,90	0,30%
10	LOUÇAS E METAIS						R\$ 1.231,06	1,15%
10.1	ASSENTO SANITARIO DE PLASTICO, TIPO CONVENCIONAL	und	2,00	SINAPI	00000377	R\$ 22,50	R\$ 45,00	0,04%
10.2	VASO SANITÁRIO SIFONADO COM CAIXA ACOPLADA LOUÇA BRANCA, INCLUSO ENGATE FLEXÍVEL EM PLÁSTICO BRANCO, 1/2 X 40CM - FORNECIMENTO E INSTALAÇÃO	und	2,00	SINAPI	86931	R\$ 375,73	R\$ 751,46	0,70%
10.3	SIFÃO DO TIPO FLEXÍVEL EM PVC 1 X 1.1/2 - FORNECIMENTO E INSTALAÇÃO.	und	2,00	SINAPI	86883	R\$ 8,58	R\$ 17,16	0,02%
10.4	LAVATORIO LOUCA BRANCA COM COLUNA *44 X 35,5* CM	und	2,00	SINAPI	36794	R\$ 122,78	R\$ 245,56	0,23%
10.5	TANQUE DUPLO EM MARMORE SINTETICO COM CUBA LISA E ESFREGADOR, *110 X 60* CM	und	1,00	SINAPI	00036790	R\$ 117,28	R\$ 117,28	0,11%
10.6	TORNEIRA	und	2,00	SINAPI	11832	R\$ 9,62	R\$ 19,24	0,02%



2

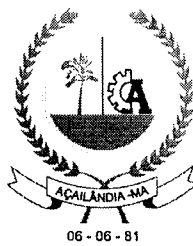

06 - 06 - 81
MUNICÍPIO DE AÇAILÂNDIA (MA)
PODER EXECUTIVO
SECRETARIA DE ECONOMIA E FINANÇAS
COMISSÃO CENTRAL DE LICITAÇÃO - CCL

	PLASTICA DE MESA PARA LAVATORIO 1/2 "							
10.7	PAPELEIRA DE PAREDE EM METAL CROMADO SEM TAMP	und	2,00	SINAPI	00011703	R\$ 17,68	R\$ 35,36	0,03%
11	ILUMINAÇÃO E TOMADAS						R\$ 3.564,78	3,34%
11.1	LÂMPADA FLUORESCENTE ESPIRAL BRANCA 45 W, BASE E27 - FORNECIMENTO E INSTALAÇÃO	und	24,00	SINAPI	93045	R\$ 29,47	R\$ 707,28	0,66%
11.2	PONTO DE TOMADA RESIDENCIAL INCLUINDO TOMADA 10A/250V, CAIXA ELÉTRICA, ELETRODUTO, CABO, RASGO, QUEBRA E CHUMBAMENTO.	und	30,00	SINAPI	93141	R\$ 95,25	R\$ 2.857,50	2,68%
12	SISTEMA DE PROTEÇÃO CONTRA DESCARGAS ATMOSFÉRICAS (SPDA)						R\$ 10.672,28	9,99%
12.1	PARA-RAIOS TIPO FRANKLIN - CABO E SUPORTE ISOLADOR	M	186,00	SINAPI	68070	R\$ 44,10	R\$ 8.202,60	7,68%
12.2	MASTRO SIMPLES DE FERRO GALVANIZADO P/ PARA-RAIOS H=3,00M INCLUINDO BASE - FORNECIMENTO E INSTALACAO	UND	4,00	SINAPI	83638	R\$ 328,16	R\$ 1.312,64	1,23%
12.3	HASTE COPPERWELD 5/8 X 3,0M COM CONECTOR	UND	4,00	SINAPI	68069	R\$ 40,70	R\$ 162,80	0,15%
12.4	CAIXA INSPECAO EM CONCRETO PARA ATERRAMENTO E PARA RAIOS DIAMETRO = 300 MM	UND	8,00	SINAPI	00034641	R\$ 37,61	R\$ 300,88	0,28%

2



06 - 06 - 81

MUNICÍPIO DE AÇAILÂNDIA (MA)
PODER EXECUTIVO
SECRETARIA DE ECONOMIA E FINANÇAS
COMISSÃO CENTRAL DE LICITAÇÃO - CCL

PMA-MA / CCL

Folha: _____
Servidor(a): _____

12.5	TERMINAL AEREO EM AÇO GALVANIZADO COM BASE DE FIXAÇÃO H = 30CM	UND	8,00	SINAPI	72315	R\$ 21,64	R\$ 173,12	0,16%
12.6	ELETRODUTO RÍGIDO ROSCÁVEL, PVC, DN 32 MM (1"), PARA CIRCUITOS TERMINAIS, INSTALADO EM PAREDE - FORNECIMENTO E INSTALAÇÃO.	M	24,00	SINAPI	91872	R\$ 8,46	R\$ 203,04	0,19%
12.7	HASTE DE ATERRAMENTO EM AÇO COM 3,00 M DE COMPRIMENTO E DN = 5/8" .	UND	8,00	SINAPI	83485	R\$ 39,65	R\$ 317,20	0,30%
13	SISTEMA DE PROTEÇÃO CONTRA INCÊNDIO						R\$ 20.716,78	19,40%
13.1	EXTINTOR INCENDIO TP PO QUIMICO 6KG - FORNECIMENTO E INSTALACAO	UND	2,00	SINAPI	83635	R\$ 262,41	R\$ 524,82	0,49%
13.2	EXTINTOR DE INCENDIO PORTATIL COM CARGA DE PO QUIMICO SECO (PQS) DE 6 KG, CLASSE BC	UND	1,00	SINAPI	00010892	R\$ 250,00	R\$ 250,00	0,23%
13.3	LUMINARIA DE EMERGENCIA 30 LEDS, POTENCIA 2 W, BATERIA DE LITIO, AUTONOMIA DE 6 HORAS	UND	15,00	SINAPI	00038774	R\$ 41,79	R\$ 626,85	0,59%
13.4	PLACA DE SINALIZACAO DE SEGURANCA CONTRA INCENDIO, FOTOLUMINESCENTE, RETANGULAR, *20 X 40* CM, EM PVC *2* MM ANTI-CHAMAS (SIMBOLOS, CORES E PICTOGRAMAS	UND	3,00	SINAPI	00037558	R\$ 25,67	R\$ 77,01	0,07%



3



06 - 06 - 81

MUNICÍPIO DE AÇAILÂNDIA (MA)
PODER EXECUTIVO
SECRETARIA DE ECONOMIA E FINANÇAS
COMISSÃO CENTRAL DE LICITAÇÃO - CCL

PMA-MA / CCL

Folha: _____

Servidor(a): _____

	CONFORME NBR 13434)							
13.5	PLACA DE SINALIZAÇÃO DE SEGURANÇA CONTRA INCENDIO, FOTOLUMINESCENTE, QUADRADA, *20 X 20* CM, EM PVC *2* MM ANTI-CHAMAS (SIMBOLOS, CORES E PICTOGRAMAS CONFORME NBR 13434)	UND	16,00	SINAPI	00037556	R\$ 15,92	R\$ 254,72	0,24%
13.6	PINTURA ACRILICA PARA SINALIZAÇÃO HORIZONTAL EM PISO CIMENTADO	M²	3,00	SINAPI	84665	R\$ 14,03	R\$ 42,09	0,04%
13.7	CENTRAL DE CONTROLE DE DETECÇÃO E ALARME DE INCÊNDIO	UND	1,00	SINAPI	C4023	R\$ 18.941,29	R\$ 18.941,29	17,74%
14	SERVIÇOS COMPLEMENTARES						R\$ 167,50	0,16%
14.1	TRANSPORTE COM CAMINHÃO BASCULANTE 12 M3 EM RODOVIA COM LEITO NATURAL.	M³/Km	101,51	SINAPI	95290	R\$ 1,65	R\$ 167,50	0,16%
15	SERVIÇOS FINAIS						R\$ 598,00	0,56%
15.1	LIMPEZA FINAL DA OBRA	m²	355,95	SINAPI	9537	R\$ 1,68	598,00	0,56%
	VALOR TOTAL SEM BDI (R\$) =						106.783,61	100,00%
	VALOR DO BDI (R\$) =						26.935,45	
	VALOR TOTAL COM BDI (R\$) =						133.719,06	



2

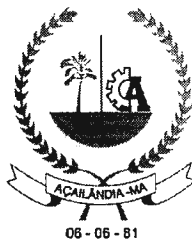

06 - 06 - 81
MUNICÍPIO DE AÇAILÂNDIA (MA)
PODER EXECUTIVO
SECRETARIA DE ECONOMIA E FINANÇAS
COMISSÃO CENTRAL DE LICITAÇÃO - CCL



PREFEITURA MUNICIPAL DE AÇAILÂNDIA
SECRETARIA DE EDUCAÇÃO

Objeto/Obra = REFORMA – ESCOLA MUN. ILDENOR GONÇALVES

Local/Implantação = AV NORTE SUL S/N - NOVO ORIENTE - AÇAILÂNDIA/MA

Proponente/Proprietário = PREFEITURA MUNICIPAL DE AÇAILÂNDIA (MA)

Data/Referência = 19/03/2018 / SINAPI (DESONERADO MARÇO - 2018)

Data/Referência = SEINFRA 024.1 (DESONERADO ABRIL - 2017)

CRONOGRAMA FÍSICO-FINANCEIRO					
ITEM	DISCRIMINAÇÃO DO SERVIÇO	PRAZO EM MESES		VALOR (R\$)	PESO (%)
		1º	2º		
1	SERVIÇOS PRELIMINARES	R\$ 1.772,40	R\$ -	R\$ 1.772,40	1,66%
		100,00%			
2	DEMOLIÇÃO E LIMPEZA		R\$ 376,76	R\$ 376,76	0,35%
			100,00%		
3	MOVIMENTAÇÃO DE TERRA		R\$ 848,17	R\$ 848,17	0,79%
			100,00%		
4	ESQUADRIAS	R\$ 18.929,58	R\$ -	R\$ 18.929,58	17,73%
		100,00%			
5	SISTEMAS DE COBERTURA	R\$ 5.535,45	R\$ 12.916,06	R\$ 18.451,51	17,28%
		30,00%	70,00%		
6	REVESTIMENTO DE PAREDES INTERNO E EXTERNO		R\$ 1.140,59	R\$ 1.140,59	1,07%
			100,00%		
7	PISOS	R\$ -	R\$ 12.783,07	R\$ 12.783,07	11,97%
			100,00%		
8	PINTURA	R\$ 2.410,01	R\$ 9.640,02	R\$ 12.050,03	11,28%
		20,00%	80,00%		
9	INSTALAÇÃO SANITÁRIA	R\$ 3.481,10		R\$ 3.481,10	3,26%
		100,00%			
10	LOUÇAS E METAIS	R\$ -	R\$ 1.231,06	R\$ 1.231,06	1,15%
			100,00%		
11	ILUMINAÇÃO E TOMADAS	R\$ -	R\$ 3.564,78	R\$ 3.564,78	3,34%
			100,00%		
12	SISTEMA DE PROTEÇÃO CONTRA	R\$ 10.672,28	R\$ -	R\$ 10.672,28	9,99%



MUNICÍPIO DE AÇAILÂNDIA (MA)
PODER EXECUTIVO
SECRETARIA DE ECONOMIA E FINANÇAS
COMISSÃO CENTRAL DE LICITAÇÃO - CCL

	DESCARGAS ATMOSFÉRICAS (SPDA)	100,00%			
13	SISTEMA DE PROTEÇÃO CONTRA INCÊNDIO	R\$ 10.358,39	R\$ 10.358,39	R\$ 20.716,78	19,40%
		50,00%	50,00%		
14	SERVIÇOS COMPLEMENTARES	R\$ -	R\$ 167,50	R\$ 167,50	0,16%
			100,00%		
15	SERVIÇOS FINAIS	R\$ -	R\$ 598,00	R\$ 598,00	0,56%
			100,00%		
	VALOR (R\$).....			R\$ 106.783,61	100,00%
	VALOR DO BDI (R\$).....			R\$ 26.935,45	
	VALOR TOTAL COM BDI (R\$).....			R\$ 133.719,06	

- VALORES / PESOS - PARCIAL & ACUMULADO >>>> VALOR TOTAL SEM BDI			
- VALORES PARCIAL & ACUMULADO:			
	- Parcial =	R\$ 53.159,21	53.624,40
	- Acumulado =	R\$ 53.159,21	106.783,61
- PESOS PARCIAL & ACUMULADO:			
	- Parcial =	49,78%	50,22%
	- Acumulado =	49,78%	100,00%
VALORES / PESOS - PARCIAL & ACUMULADO >>>> DO BDI			
VALORES PARCIAL & ACUMULADO:			
	- Parcial =	13.409,05	13.526,39
	- Acumulado =	13.409,05	26.935,44
- PESOS PARCIAL & ACUMULADO:			
	- Parcial =	49,78%	50,22%
	- Acumulado =	49,78%	100,00%
- VALORES / PESOS - PARCIAL & ACUMULADO >>>> COM BDI			
- VALORES PARCIAL & ACUMULADO:			
	- Parcial =	66.568,25	67.150,78
	- Acumulado =	66.568,25	133.719,03
- PESOS PARCIAL & ACUMULADO:			
	- Parcial =	49,78%	50,22%
	- Acumulado =	49,78%	100,00%



MUNICÍPIO DE AÇAILÂNDIA (MA)
PODER EXECUTIVO
SECRETARIA DE ECONOMIA E FINANÇAS
COMISSÃO CENTRAL DE LICITAÇÃO - CCL

SINAPI - Composições de Encargos Sociais	CAI/MA
MARANHÃO	VIGÊNCIA A PARTIR DE 08/2017
ENCARGOS SOCIAIS SOBRE A MÃO DE OBRA	

COD	DESCRIÇÃO	HORA %	MES %
-----	-----------	--------	-------

A	GRUPO A		
A1	INSS	0,0000	0,0000
A2	SESI	1,5000	1,5000
A3	SENAI	1,0000	1,0000
A4	INCRA	0,2000	0,2000
A5	SEBRAE	0,6000	0,6000
A6	Salário Educação	2,5000	2,5000
A7	Seguro Contra Acidentes de Trabalho	3,0000	3,0000
A8	FGTS	8,0000	8,0000
A9	SECONCI	0,0000	0,0000
	TOTAL	16,8000	16,8000

B	GRUPO B		
B1	Repouso Semanal Remunerado	17,9100	0,0000
B2	Feridos	3,9600	0,0000
B3	Auxílio - Enfermidade	0,9100	0,7000
B4	13º Salário	10,9100	8,3300
B5	Licença Paternidade	0,0700	0,0500
B6	Faltas Justificadas	0,7300	0,5600
B7	Dias de Chuvas	1,6400	0,0000
B8	Auxílio Acidente de Trabalho	0,1100	0,0800
B9	Férias Gozadas	9,9900	7,6300
B10	Salário Maternidade	0,0300	0,0200
	TOTAL	46,2600	17,3700

C	GRUPO C		
C1	Aviso Prévio Indenizado	6,5000	4,9700
C2	Aviso Prévio Trabalhado	0,1500	0,1200
C3	Férias Indenizadas	3,6500	2,7900
C4	Depósito Rescisão Sem Justa Causa	5,1700	3,9500
C5	Indenização Adicional	0,5500	0,4200
	TOTAL	16,0200	12,2500





MUNICÍPIO DE AÇAILÂNDIA (MA)
PODER EXECUTIVO
SECRETARIA DE ECONOMIA E FINANÇAS
COMISSÃO CENTRAL DE LICITAÇÃO - CCL

D	GRUPO D		
D1	Reincidência de Grupo A sobre Grupo B	7,7700	2,9200
D2	Reincidência de Grupo A sobre Aviso Prévio Trabalhado e Reincidência do FGTS sobre Aviso Prévio Indenizado	0,5500	0,4200
	TOTAL	8,3200	3,3400

Horista = 87,40%
Mensalista = 49,76%

A + B + C + D

4

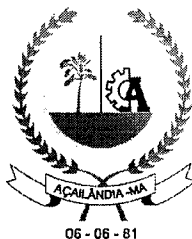

MUNICÍPIO DE AÇAILÂNDIA (MA)
PODER EXECUTIVO
SECRETARIA DE ECONOMIA E FINANÇAS
COMISSÃO CENTRAL DE LICITAÇÃO - CCL

Objeto/Obra = REFORMA – ESCOLA MUN. ILDENOR GONÇALVES
Local/Implantação = AV NORTE SUL S/N – NOVO ORIENTE – AÇAILÂNDIA/MA
Proponente/Proprietário = PREFEITURA MUNICIPAL DE AÇAILÂNDIA (MA)
Data/Referência = 19/03/2018 / SINAPI (DESONERADO MARÇO - 2018)
Data/Referência = SEINFRA 024.1 (DESONERADO ABRIL - 2017)
RELAÇÃO DE COMPOSIÇÕES
PM – LIMPEZA DE FOSSA SÉPTICA 10.000 L (UM)
VALOR: 260,00
REVISÃO GERAL DE TELHADOS DE TELHAS CERAMICAS (M²)

CÓDIGO	DESCRIÇÃO	CLASS	UNIDADE	COEF.	PREÇO (R\$)	PREÇO TOTAL (R\$)
Mão de obra						
88316	SERVENTE COM ENCARGOS COMPLEMENTARES	COMP.	H	1,000000000	10,58	10,58
88323	TELHADISTA COM ENCARGOS COMPLEMENTARES	COMP.	H	1,000000000	12,48	12,48
					PREÇO(mão-de-obra):	23,06
					PREÇO TOTAL(unit.):	23,06

2

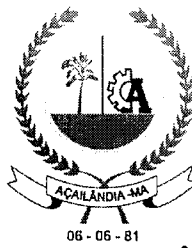

MUNICÍPIO DE AÇAILÂNDIA (MA)
PODER EXECUTIVO
SECRETARIA DE ECONOMIA E FINANÇAS
COMISSÃO CENTRAL DE LICITAÇÃO - CCL



PREFEITURA MUNICIPAL DE AÇAILÂNDIA
SECRETARIA DE EDUCAÇÃO

Objeto/Obra = REFORMA – ESCOLA MUN. ILDENOR GONÇALVES
Local/Implantação = AV NORTE SUL S/N - NOVO ORIENTE - AÇAILÂNDIA/MA
Proponente/Proprietário = PREFEITURA MUNICIPAL DE AÇAILÂNDIA (MA)
Data/Referência = 19/03/2018 / SINAPI (DESONERADO MARÇO - 2018)

COMPOSIÇÃO DE BDI (%)

ITEM	DISCRIMINAÇÃO	(%)
GRUPO:	ADMINISTRAÇÃO CENTRAL	
	- Despesas Administrativas =	3,00%
	Total deste grupo =	3,00%
GRUPO:	SEGURO E GARANTIA	
	- Garantias =	0,80%
	Total deste grupo =	0,80%
GRUPO:	RISCO	
	- Riscos e imprevistos =	0,97%
	Total deste grupo =	0,97%
GRUPO:	DESPESAS FINANCEIRAS	
	- Despesas financeiras =	0,59%
	Total deste grupo =	0,59%
GRUPO:	LUCRO	
	- Lucro =	6,17%
	Total deste grupo =	6,17%
GRUPO:	TRIBUTOS (PIS, CONFINS, ISSQN E CPRB)	
	- PIS =	0,65%
	- CONFINS =	3,00%
	- ISSQN) =	2,50%
	- CPRB=	4,50%
	Total deste grupo =	10,65%
	TOTAL DO BDI = {{{(1+AC+S+R+G).(1+DF).(1+L)}}/(1-I)} - 1 =	25,22%

A fórmula abaixo foi utilizada para cálculo do BDI das faixas acima relacionadas, devendo ser adotada como padrão:

$$BDI = \frac{((1+AC+S+R+G).(1+DF).(1+L))}{(1-I)} - 1$$

AC = TAXA DE ADMINISTRAÇÃO CENTRAL;
S = TAXA DE SEGUROS;
R = TAXA DE RISCOS;
G = TAXA DE GARANTIAS;





06 - 06 - 81

MUNICÍPIO DE AÇAILÂNDIA (MA)
PODER EXECUTIVO
SECRETARIA DE ECONOMIA E FINANÇAS
COMISSÃO CENTRAL DE LICITAÇÃO - CCL

PMA-MA / CCL
Folha: _____
Servidor(a): _____

DF TAXA DE DESPESAS
= FINANCEIRAS;
L TAXA DE
= LUCRO/REMUNERAÇÃO;
TAXA DE INCIDÊNCIA
I = DE IMPOSTOS (PIS,
CONFINS, ISS e CPRB).



Prefeitura Municipal de Açailândia
Av. Santa Luiza, s/nº, Parque das Nações, Cep 65.930-000, Açailândia, Maranhão, Brasil
CNPJ nº 07.000.268/0001-72 Home page: www.acailandia.ma.gov.br
E-mail: licitacao@acailandia.ma.gov.br Telephone: (99) 3538-8666, ramal 218
Página 310/365

21

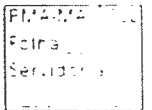

MUNICÍPIO DE AÇAILÂNDIA (MA)
PODER EXECUTIVO
SECRETARIA DE ECONOMIA E FINANÇAS
COMISSÃO CENTRAL DE LICITAÇÃO - CCL

ORÇAMENTO ANALÍTICO
ITEM 15/16:
ESCOLA MUNICIPAL JOÃO DO VALE



3



MUNICÍPIO DE AÇAILÂNDIA (MA)
PODER EXECUTIVO
SECRETARIA DE ECONOMIA E FINANÇAS
COMISSÃO CENTRAL DE LICITAÇÃO - CCL

		PREFEITURA MUNICIPAL DE AÇAILÂNDIA SECRETARIA MUNICIPAL DE EDUCAÇÃO						
Objeto/Obra = ESCOLA MUN. JOÃO DO VALE								
Local/Implantação = RUA DA BACABA, S/N, ASSENT. JOÃO DO VALE							BDI: 25,22%	
Proponente/Proprietário = PREFEITURA MUNICIPAL DE AÇAILÂNDIA (MA)								
Data/Referência = 16/03/2018 / SINAPI (DESONERADO MARÇO 2018)								
ORÇAMENTO ANALÍTICO								
ITEM	DISCRIMINAÇÃO DOS SERVIÇOS	UNID	QUANT	SINAPI			VALORES ADOTADOS(R\$)	
				REF	CÓDIGO	VALOR UNIT.	TOTAL	PESO %
1	SERVIÇOS PRELIMINARES						R\$ 1.772,40	2,24%
1.1	PLACA DE OBRA EM CHAPA DE AÇO GALVANIZADO.	M²	6,00	SINAPI	74209/001	R\$ 295,40	R\$ 1.772,40	2,24%
2	MOVIMENTO DE TERRAS						R\$ 392,14	0,50%
2.1	ESCAVAÇÃO MANUAL DE VALAS.	M³	4,69	SINAPI	93358	R\$ 41,85	R\$ 196,28	0,25%
2.2	REATERRO MANUAL APILOADO COM SOQUETE.	M²	7,72	SINAPI	96995	R\$ 25,37	R\$ 195,86	0,25%
3	INFRAESTRUTURA						R\$ 4.389,91	5,54%
3.1	LASTRO DE CONCRETO, E = 5 CM, PREPARO MECÂNICO, INCLUSOS LANÇAMENTO E ADENSAMENTO	M²	5,39	SINAPI	96619	R\$ 17,21	R\$ 92,76	0,12%
3.2	CONCRETO FCK = 25MPA, TRAÇO 1:2,3:2,7 (CIMENTO/ AREIA MÉDIA/ BRITA 1)- PREPARO MECÂNICO COM BETONEIRA 400 L.	M³	1,14	SINAPI	94965	R\$ 285,21	R\$ 325,14	0,41%
3.3	CONCRETO FCK = 25MPA, TRAÇO 1:2,3:2,7 (CIMENTO/ AREIA MÉDIA/ BRITA 1)- PREPARO MECÂNICO COM BETONEIRA 400 L(PILARES E VIGAS).	M³	2,26	SINAPI	94965	R\$ 285,21	R\$ 644,57	0,81%
3.4	LANÇAMENTO COM USO DE BALDES, ADENSAMENTO E ACABAMENTO DE CONCRETO EM ESTRUTURAS	M³	3,40	SINAPI	92873	R\$ 112,03	R\$ 380,90	0,48%
3.5	ARMAÇÃO DE ESTRUTURAS DE CONCRETO ARMADO, EXCETO VIGAS, PILARES, LAJES E FUNDAÇÕES PROFUNDAS (DE EDIFÍCIOS DE MÚLTIPLOS PAVIMENTOS, EDIFICAÇÃO TÉRREA OU SOBRADO), UTILIZANDO AÇO CA-50 DE 8,0 MM - MONTAGEM. (SAPATAS)	KG	33,11	SINAPI	92917	R\$ 7,47	R\$ 247,33	0,31%
3.6	ARMAÇÃO DE PILAR OU VIGA DE UMA ESTRUTURA CONVENCIONAL DE CONCRETO ARMADO EM UMA EDIFICAÇÃO TÉRREA OU SOBRADO UTILIZANDO AÇO CA-60 DE 5,0 MM-	KG	73,13	SINAPI	92775	R\$ 9,43	R\$ 689,62	0,87%



MUNICÍPIO DE AÇAILÂNDIA (MA)
PODER EXECUTIVO
SECRETARIA DE ECONOMIA E FINANÇAS
COMISSÃO CENTRAL DE LICITAÇÃO - CCL

	MONTAGEM.							
3.7	ARMAÇÃO DE PILAR OU VIGA DE UMA ESTRUTURA CONVENCIONAL DE CONCRETO ARMADO EM UMA EDIFICAÇÃO TÉRREA OU SOBRADO UTILIZANDO AÇO CA-50 DE 8,0 MM-MONTAGEM.	KG	95,15	SINAPI	92777	R\$ 7,93	R\$ 754,54	0,95%
3.8	ARMAÇÃO AÇO CA-50 P/1,0M3 DE CONCRETO	M³	1,56	SINAPI	73990/001	R\$ 445,39	R\$ 694,81	0,88%
3.9	MONTAGEM E DESMONTAGEM DE FÔRMA DE PILARES RETANGULARES E ESTRUTURAS SIMILARES COM ÁREA MÉDIA DAS SEÇÕES MAIOR QUE 0,25 M², PE-DIREITO SIMPLES, EM CHAPA DE MADEIRA COMPENSADA RESINADA, 6 UTILIZAÇÕES. AF_12/2015	M²	3,90	SINAPI	92423	R\$ 32,26	R\$ 125,81	0,16%
3.10	TUBO PVC CORRUGADO, PAREDE DUPLA, JE, DN 150 MM, REDE COLETORA ESGOTO	M	13,50	SINAPI	00038032	R\$ 32,18	R\$ 434,43	0,55%
4	SUPERESTRUTURA						R\$ 3.896,06	4,92%
4.1	ARMAÇÃO DE PILAR OU VIGA DE UMA ESTRUTURA CONVENCIONAL DE CONCRETO ARMADO EM UMA EDIFICAÇÃO TÉRREA OU SOBRADO UTILIZANDO AÇO CA-60 DE 5,0 MM-MONTAGEM.	KG	15,79	SINAPI	92775	R\$ 9,43	R\$ 148,90	0,19%
4.2	ARMAÇÃO DE PILAR OU VIGA DE UMA ESTRUTURA CONVENCIONAL DE CONCRETO ARMADO EM UMA EDIFICAÇÃO TÉRREA OU SOBRADO UTILIZANDO AÇO CA-50 DE 10,0 MM - MONTAGEM.	KG	84,62	SINAPI	92778	R\$ 6,45	R\$ 545,80	0,69%
4.3	ARMAÇÃO AÇO CA-50 P/1,0M3 DE CONCRETO	UND	1,56	SINAPI	73990/001	R\$ 445,39	R\$ 694,81	0,88%
4.4	CONCRETAGEM DE PILARES E VIGAS, FCK = 25 MPA, COM USO DE BALDES EM EDIFICAÇÃO COM SEÇÃO MÉDIA DE PILARES MENOR OU IGUAL A 0,25 M² - LANÇAMENTO, ADENSAMENTO E ACABAMENTO.	M³	2,96	SINAPI	92719	R\$ 352,35	R\$ 1.042,96	1,32%
4.5	MONTAGEM E DESMONTAGEM DE FÔRMA DE PILARES RETANGULARES E ESTRUTURAS SIMILARES COM ÁREA MÉDIA DAS SEÇÕES MAIOR QUE 0,25 M², PE-DIREITO SIMPLES, EM CHAPA DE MADEIRA COMPENSADA RESINADA, 6 UTILIZAÇÕES. AF_12/2015	M²	16,64	SINAPI	92423	R\$ 32,26	R\$ 536,81	0,68%
4.5	TUBO PVC CORRUGADO, PAREDE DUPLA, JE, DN 150 MM, REDE COLETORA ESGOTO	M	28,80	SINAPI	00038032	R\$ 32,18	R\$ 926,78	1,17%
SUPORTE PARA CAIXA D'AGUA								
5	MOVIMENTO DE TERRAS						R\$ 18,08	0,02%
5.1	ESCAVAÇÃO MANUAL DE VALAS PARA SAPATAS	M³	0,40	SINAPI	93358	R\$ 41,85	R\$ 16,74	0,02%
5.2	PREPARO DE FUNDO DE VALA DE SAPATA COM LARGURA MENOR QUE 1,5 M, EM LOCAL COM NÍVEL BAIXO DE INTERFERÊNCIA.	M²	0,40	SINAPI	94097	R\$ 3,35	R\$ 1,34	0,00%
6	INFRA ESTRUTURA : FUNDAÇÕES						R\$ 1.401,81	1,77%



✓



06 - 06 - 81

MUNICÍPIO DE AÇAILÂNDIA (MA)
PODER EXECUTIVO
SECRETARIA DE ECONOMIA E FINANÇAS
COMISSÃO CENTRAL DE LICITAÇÃO - CCL

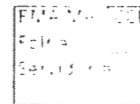

6.1	LASTRO DE CONCRETO, E = 5 CM, PREPARO MECÂNICO, INCLUSOS LANÇAMENTO E ADENSAMENTO. AF_07_2016	M ²	2,00	SINAPI	95241	R\$ 16,55	R\$ 33,10	0,04%
6.2	FABRICAÇÃO, MONTAGEM E DESMONTAGEM DE FÔRMA PARA SAPATA, EM MADEIRA SERRADA, E=25 MM, 1 UTILIZAÇÃO. AF_06/2017	M ²	4,30	SINAPI	96529	R\$ 137,86	R\$ 592,80	0,75%
6.3	ARMAÇÃO DE BLOCO, VIGA BALDRAME OU SAPATA UTILIZANDO AÇO CA-50 DE 8 MM - MONTAGEM. AF_06/2017	KG	7,16	SINAPI	96545	R\$ 7,94	R\$ 56,85	0,07%
6.4	ARMAÇÃO DE PILAR OU VIGA DE UMA ESTRUTURA CONVENCIONAL DE CONCRETO ARMADO EM UMA EDIFICAÇÃO TÉRREA OU SOBRADO UTILIZANDO AÇO CA-60 DE 5,0 MM - MONTAGEM. AF_12/2015	KG	15,08	SINAPI	92775	R\$ 9,43	R\$ 142,20	0,18%
6.5	ARMAÇÃO DE PILAR OU VIGA DE UMA ESTRUTURA CONVENCIONAL DE CONCRETO ARMADO EM UMA EDIFICAÇÃO TÉRREA OU SOBRADO UTILIZANDO AÇO CA-50 DE 10,0 MM - MONTAGEM. AF_12/2015	KG	29,17	SINAPI	92778	R\$ 6,45	R\$ 188,15	0,24%
6.6	CONCRETO FCK = 25MPA, TRAÇO 1:2,3:2,7 (CIMENTO/ AREIA MÉDIA/ BRITA 1) - PREPARO MECÂNICO COM BETONEIRA 400 L. (SAPATA)	M ³	0,40	SINAPI	94965	R\$ 285,21	R\$ 114,08	0,14%
6.7	CONCRETO FCK = 25MPA, TRAÇO 1:2,3:2,7 (CIMENTO/ AREIA MÉDIA/ BRITA 1) - PREPARO MECÂNICO COM BETONEIRA 400 L. AF_07/2016	M ³	0,26	SINAPI	94965	R\$ 285,21	R\$ 74,15	0,09%
6.8	LANÇAMENTO COM USO DE BALDES, ADENSAMENTO E ACABAMENTO DE CONCRETO EM ESTRUTURAS. AF_12/2015	M ²	0,66	SINAPI	92873	R\$ 112,03	R\$ 73,94	0,09%
6.9	IMPERMEABILIZACAO DE ESTRUTURAS ENTERRADAS, COM TINTA ASFALTICA, DUAS DEMAOS.	M ²	2,00	SINAPI	74106/001	R\$ 7,05	R\$ 14,10	0,02%
6.10	IMPERMEABILIZACAO DE SUPERFICIE COM ARGAMASSA DE CIMENTO E AREIA (MEDIA), TRACO 1:3, COM ADITIVO IMPERMEABILIZANTE, E=2CM.	M ²	4,00	SINAPI	5968	R\$ 28,11	R\$ 112,44	0,14%
7	SUPERESTRUTURA							
CONCRETO ARMADO							R\$ 2.223,33	2,81%
7.1	FABRICAÇÃO DE FÔRMA PARA PILARES E ESTRUTURAS SIMILARES, EM MADEIRA SERRADA, E=25 MM. AF_12/2015	M ²	10,41	SINAPI	92269	R\$ 49,23	R\$ 512,48	0,65%
7.2	MONTAGEM E DESMONTAGEM DE FÔRMA DE PILARES RETANGULARES E ESTRUTURAS SIMILARES COM ÁREA MÉDIA DAS SEÇÕES MAIOR QUE 0,25 M ² , PÉ-DIREITO SIMPLES, EM MADEIRA SERRADA, 1 UTILIZAÇÃO. AF_12/2015	M ²	10,41	SINAPI	92409	R\$ 99,55	R\$ 1.036,32	1,31%





06 - 06 - 81

MUNICÍPIO DE AÇAILÂNDIA (MA)
PODER EXECUTIVO
SECRETARIA DE ECONOMIA E FINANÇAS
COMISSÃO CENTRAL DE LICITAÇÃO - CCL

7.3	ARMAÇÃO DE PILAR OU VIGA DE UMA ESTRUTURA CONVENCIONAL DE CONCRETO ARMADO EM UMA EDIFICAÇÃO TÉRREA OU SOBRADO UTILIZANDO AÇO CA-60 DE 5,0 MM - MONTAGEM. AF_12/2015	KG	27,50	SINAPI	92775	R\$ 9,38	R\$ 257,95	0,33%
7.4	ARMAÇÃO DE PILAR OU VIGA DE UMA ESTRUTURA CONVENCIONAL DE CONCRETO ARMADO EM UMA EDIFICAÇÃO TÉRREA OU SOBRADO UTILIZANDO AÇO CA-50 DE 10,0 MM - MONTAGEM. AF_12/2015	KG	27,50	SINAPI	92778	R\$ 6,45	R\$ 177,38	0,22%
7.5	CONCRETAGEM DE PILARES, FCK = 25 MPA, COM USO DE BALDES EM EDIFICAÇÃO COM SEÇÃO MÉDIA DE PILARES MENOR OU IGUAL A 0,25 M ² - LANÇAMENTO, ADENSAMENTO E ACABAMENTO. AF_12/2015	M ³	0,54	SINAPI	92718	R\$ 442,97	R\$ 239,20	0,30%
8	LAJE PARA SURPORTE DA CAIXA D'AGUA						R\$ 1.114,79	1,41%
8.1	CONCRETAGEM DE VIGAS E LAJES, FCK=20 MPA, PARA QUALQUER TIPO DE LAJE COM BALDES EM EDIFICAÇÃO TÉRREA, COM ÁREA MÉDIA DE LAJES MENOR OU IGUAL A 20 M ² LANÇAMENTO, ADENSAMENTO E ACABAMENTO.	M ³	0,71	SINAPI	92741	R\$ 476,01	R\$ 337,97	0,43%
8.2	ARMAÇÃO DE LAJE DE UMA ESTRUTURA CONVENCIONAL DE CONCRETO ARMADO EM UMA EDIFICAÇÃO TÉRREA OU SOBRADO UTILIZANDO AÇO CA-60 DE 4,2 MM - MONTAGEM.	KG	4,00	SINAPI	92783	R\$ 9,41	R\$ 37,64	0,05%
8.3	FABRICAÇÃO DE FÔRMA PARA LAJES, EM MADEIRA SERRADA, E=25 MM.	M ²	6,18	SINAPI	92271	R\$ 25,99	R\$ 160,62	0,20%
8.4	MONTAGEM E DESMONTAGEM DE FÔRMA DE LAJE MACIÇA COM ÁREA MÉDIA MENOR OU IGUAL A 20 M ² , PÉ-DIREITO SIMPLES, EM CHAPA DE MADEIRA COMPENSADA RESINADA, 4 UTILIZAÇÕES. AF_12/2015	M ²	6,18	SINAPI	92513	R\$ 22,06	R\$ 136,33	0,17%
8.5	IMPERMEABILIZAÇÃO DE CALHAS/LAJES DESCOBERTAS, COM EMULSAO ASFALTICA COM ELASTOMEROS, 3 DEMAOS	M ²	14,84	SINAPI	6225	R\$ 29,80	R\$ 442,23	0,56%
9	PAREDES E PAINES						R\$ 6.175,09	7,80%
9.1	AJUDANTE DE PEDREIRO (DEMOLIÇÃO DE BARRACÃO)	H	24,00	SINAPI	00006127	R\$ 8,82	R\$ 211,68	0,27%
9.2	ALVENARIA DE VEDAÇÃO DE BLOCOS CERÂMICOS FURADOS NA HORIZONTAL DE 9X19X19CM (ESPESSURA 9CM) DE PAREDES COM ÁREA LÍQUIDA MAIOR OU IGUAL A 6M ² COM VÃOS E ARGAMASSA DE ASSENTAMENTO COM PREPARO MANUAL.	M ²	109,41	SINAPI	87520	R\$ 44,68	R\$ 4.888,44	6,17%
9.3	ALVENARIA EM TIJOLO CERAMICO MACICO 5X10X20CM 1 VEZ (ESPESSURA 20CM), ASSENTADO COM ARGAMASSA TRACO 1:2:8 (CIMENTO, CAL E AREIA)(BALDRAME)	M ²	13,00	SINAPI	72131	R\$ 82,69	R\$ 1.074,97	1,36%
10	VERGA E CONTRA VERGA						R\$ 250,18	0,32%



✓



06 - 06 - 81

MUNICÍPIO DE AÇAILÂNDIA (MA)
PODER EXECUTIVO
SECRETARIA DE ECONOMIA E FINANÇAS
COMISSÃO CENTRAL DE LICITAÇÃO - CCL

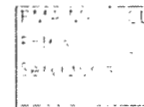

10.1	CONTRAVERGA PRÉ-MOLDADA PARA VÃOS DE MAIS DE 1,5 M DE COMPRIMENTO	M	5,40	SINAPI	93195	R\$ 20,64	R\$ 111,46	0,14%
10.2	VERGA PRÉ-MOLDADA PARA JANELAS COM MAIS DE 1,5 M DE VÃO.	M	5,40	SINAPI	93183	R\$ 22,67	R\$ 122,42	0,15%
10.3	VERGA PRÉ-MOLDADA PARA PORTAS COM ATÉ 1,5 M DE VÃO.	M	1,20	SINAPI	93184	R\$ 13,58	R\$ 16,30	0,02%
11	REVESTIMENTO DE PAREDES INTERNO E EXTERNO						R\$ 4.919,08	6,21%
11.1	CHAPISCO APLICADO EM ALVENARIAS E ESTRUTURAS DE CONCRETO INTERNAS, COM COLHER DE PEDREIRO. ARGAMASSA TRAÇO 1:3 COM PREPARO EM BETONEIRA 400L.	M ²	218,82	SINAPI	87879	R\$ 2,35	R\$ 514,23	0,65%
11.2	MASSA ÚNICA, PARA RECEBIMENTO DE PINTURA, EM ARGAMASSA TRAÇO 1:2:8, PREPARO MECÂNICO COM BETONEIRA 400L, APLICADA MANUALMENTE EM FACES INTERNAS DE PAREDES, ESPESSURA DE 20MM, COM EXECUÇÃO DE TALISCAS. AF_06/2014	M ²	218,82	SINAPI	87529	R\$ 20,13	R\$ 4.404,85	5,56%
12	ESQUADRIAS						R\$ 3.546,24	4,48%
12.1	KIT DE PORTA DE MADEIRA PARA PINTURA, SEMI-OCA (LEVE OU MÉDIA), PADRÃO POPULAR, 90X210CM, ESPESSURA DE 3,5CM, ITENS INCLUSOS: DOBRADIÇAS, MONTAGEM E INSTALAÇÃO DO BATENTE, FECHADURA COM EXECUÇÃO DO FURO - FORNECIMENTO E INSTALAÇÃO.	UND	1,00	SINAPI	91315	R\$ 676,26	R\$ 676,26	0,85%
12.2	JANELA DE AÇO DE CORRER, 2 FOLHAS, FIXAÇÃO COM ARGAMASSA, COM VIDROS, PADRONIZADA.	M ²	4,62	SINAPI	94560	R\$ 389,37	R\$ 1.798,89	2,27%
12.3	GRADE DE FERRO EM BARRA CHATA 3/16"	M ²	4,84	SINAPI	73932/001	R\$ 221,30	R\$ 1.071,09	1,35%
13	COBERTURA						R\$ 8.529,21	10,77%
13.1	TELHAMENTO COM TELHA CERÂMICA CAPA-CANAL, TIPO PLAN, COM ATÉ 2 ÁGUAS, INCLUSO TRANSPORTE VERTICAL.	M ²	87,10	SINAPI	94445	R\$ 24,01	R\$ 2.091,27	2,64%
13.2	TRAMA DE MADEIRA COMPOSTA POR RIPAS, CAIBROS E TERÇAS PARA TELHADOS DE ATÉ 2 ÁGUAS PARA TELHA DE ENCAIXE DE CERÂMICA OU DE CONCRETO, INCLUSO TRANSPORTE VERTICAL.	M ²	87,10	SINAPI	92539	R\$ 57,04	R\$ 4.968,18	6,27%
13.3	FORRO EM RÉGUAS DE PVC, FRISADO, PARA AMBIENTES RESIDENCIAIS, INCLUSIVE ESTRUTURA DE FIXAÇÃO. (UMA SALA)	M ²	48,00	SINAPI	96111	R\$ 30,62	R\$ 1.469,76	1,86%
14	PISOS						R\$ 6.360,28	8,03%
14.1	CONTRAPISO EM ARGAMASSA TRAÇO 1:4 (CIMENTO E AREIA), PREPARO MECÂNICO COM BETONEIRA 400 L, APLICADO EM ÁREAS SECAS SOBRE LAJE, ADERIDO, ESPESSURA 2CM.	M ²	48,00	SINAPI	87620	R\$ 19,78	R\$ 949,44	1,20%
14.2	REVESTIMENTO CERÂMICO PARA PISO COM PLACAS TIPO GRÊS DE DIMENSÕES 45X45 CM APLICADA EM AMBIENTES DE ÁREA MAIOR QUE 10 M2. (UMA SALA E CIRCULAÇÃO)	M ²	66,25	SINAPI	87251	R\$ 31,99	R\$ 2.119,34	2,68%



2



MUNICÍPIO DE AÇAILÂNDIA (MA)
PODER EXECUTIVO
SECRETARIA DE ECONOMIA E FINANÇAS
COMISSÃO CENTRAL DE LICITAÇÃO - CCL

14.3	RODAPÉ CERÂMICO DE 7CM DE ALTURA COM PLACAS TIPO GRÊS DE DIMENSÕES 45X45CM.	M	28,90	SINAPI	88649	R\$ 5,14	R\$ 148,55	0,19%
14.4	EXECUÇÃO DE PASSEIO (CALÇADA) OU PISO DE CONCRETO COM CONCRETO MOLDADO IN LOCO, FEITO EM OBRA, ACABAMENTO CONVENCIONAL, ESPESSURA 6 CM, ARMADO.	M ²	69,00	SINAPI	94992	R\$ 45,55	R\$ 3.142,95	3,97%
15	PINTURA						R\$ 3.134,64	3,96%
15.1	APLICAÇÃO MANUAL DE PINTURA COM TINTA LÁTEX ACRÍLICA EM PAREDES EXTERNAS, DUAS DEMÃOS	M ²	164,33	SINAPI	88489	R\$ 9,77	R\$ 1.605,50	2,03%
15.2	PINTURA ESMALTE ACETINADO, DUAS DEMÃOS, SOBRE SUPERFÍCIE METÁLICAS (JANELAS)	M ²	4,62	SINAPI	73924/002	R\$ 18,40	R\$ 85,01	0,11%
15.3	PINTURA ESMALTE FOSCO EM MADEIRA, DUAS DEMÃOS (PORTA)	M ²	3,78	SINAPI	84659	R\$ 11,65	R\$ 44,04	0,06%
15.4	APLICAÇÃO E LIXAMENTO DE MASSA LÁTEX EM PAREDES, DUAS DEMÃOS.	M ²	164,33	SINAPI	88497	R\$ 8,52	R\$ 1.400,09	1,77%
16	INSTALAÇÕES ELÉTRICAS						R\$ 3.098,68	1,75%
16.1	QUADRO DE DISTRIBUIÇÃO DE ENERGIA EM CHAPA DE AÇO GALVANIZADO, PARA 12 DISJUNTORES TERMOMAGNÉTICOS MONOPOLARES, COM BARRAMENTO TRIFÁSICO E NEUTRO - FORNECIMENTO E INSTALAÇÃO	UND	1,00	SINAPI	83463	R\$ 249,90	R\$ 249,90	0,32%
16.2	DISJUNTOR TERMOMAGNÉTICO TRIPOLAR PADRÃO NEMA (AMERICANO) 60 A 100A 240V, FORNECIMENTO E INSTALAÇÃO	UND	1,00	SINAPI	74130/005	R\$ 101,53	R\$ 101,53	0,13%
16.3	DISJUNTOR MONOPOLAR TIPO DIN, CORRENTE NOMINAL DE 20A - FORNECIMENTO E INSTALAÇÃO.	UND	5,00	SINAPI	93655	R\$ 9,90	R\$ 49,50	0,06%
16.4	DISJUNTOR MONOPOLAR TIPO DIN, CORRENTE NOMINAL DE 16A - FORNECIMENTO E INSTALAÇÃO.	UND	2,00	SINAPI	93654	R\$ 9,26	R\$ 18,52	0,02%
16.5	CABO DE COBRE FLEXÍVEL ISOLADO, 2,5 MM ² , ANTI-CHAMA 450/750 V, PARA CIRCUITOS TERMINAIS - FORNECIMENTO E INSTALAÇÃO.	M	200,00	SINAPI	91926	R\$ 2,00	R\$ 400,00	0,51%
16.6	CABO DE COBRE FLEXÍVEL ISOLADO, 6 MM ² , ANTI-CHAMA 450/750 V, PARA CIRCUITOS TERMINAIS - FORNECIMENTO E INSTALAÇÃO.	M	50,00	SINAPI	91930	R\$ 4,42	R\$ 221,00	0,28%
16.7	CABO DE COBRE FLEXÍVEL ISOLADO, 25 MM ² , ANTI-CHAMA 450/750 V, PARA DISTRIBUIÇÃO - FORNECIMENTO E INSTALAÇÃO.	M	25,00	SINAPI	92983	R\$ 12,77	R\$ 319,25	0,40%
16.8	CAIXA DE PASSAGEM, EM PVC, DE 4" X 2", PARA ELETRODUTO FLEXÍVEL CORRUGADO	UND	26,00	SINAPI	00001872	R\$ 1,15	R\$ 29,90	0,04%
ELETRODUTOS								0,07%
16.9	ELETRODUTO PVC FLEXÍVEL CORRUGADO, COR AMARELA, DE 25 MM	M	50,00	SINAPI	00002688	R\$ 1,16	R\$ 58,00	0,07%
ILUMINAÇÃO E TOMADAS								2,08%



06 - 06 - 81

MUNICÍPIO DE AÇAILÂNDIA (MA)
PODER EXECUTIVO
SECRETARIA DE ECONOMIA E FINANÇAS
COMISSÃO CENTRAL DE LICITAÇÃO - CCL

16.10	INTERRUPTOR SIMPLES (1 MÓDULO), 10A/250V, INCLUINDO SUPORTE E PLACA - FORNECIMENTO E INSTALAÇÃO.	UND	4,00	SINAPI	91953	R\$ 15,90	R\$ 63,60	0,08%
16.11	INTERRUPTOR SIMPLES (2 MÓDULOS), 10A/250V, INCLUINDO SUPORTE E PLACA - FORNECIMENTO E INSTALAÇÃO.	UND	1,00	SINAPI	91959	R\$ 25,21	R\$ 25,21	0,03%
16.12	INTERRUPTOR SIMPLES (2 MÓDULOS) COM 1 TOMADA DE EMBUTIR 2P+T 10 A, INCLUINDO SUPORTE E PLACA - FORNECIMENTO E INSTALAÇÃO.	UND	3,00	SINAPI	92027	R\$ 37,33	R\$ 111,99	0,14%
16.13	TOMADA BAIXA DE EMBUTIR (1 MÓDULO), 2P+T 10 A, INCLUINDO SUPORTE E PLACA - FORNECIMENTO E INSTALAÇÃO.	UND	2,00	SINAPI	92000	R\$ 16,85	R\$ 33,70	0,04%
16.14	TOMADA MÉDIA DE EMBUTIR (1 MÓDULO), 2P+T 10 A, INCLUINDO SUPORTE E PLACA - FORNECIMENTO E INSTALAÇÃO.	UND	7,00	SINAPI	91996	R\$ 18,73	R\$ 131,11	0,17%
16.15	TOMADA ALTA DE EMBUTIR (1 MÓDULO), 2P+T 10 A, INCLUINDO SUPORTE E PLACA - FORNECIMENTO E INSTALAÇÃO.	UND	5,00	SINAPI	91992	R\$ 23,55	R\$ 117,75	0,15%
16.16	TOMADA ALTA DE EMBUTIR (1 MÓDULO), 2P+T 20 A, INCLUINDO SUPORTE E PLACA - FORNECIMENTO E INSTALAÇÃO.	UND	7,00	SINAPI	91993	R\$ 25,17	R\$ 176,19	0,22%
16.17	LÂMPADA FLUORESCENTE ESPIRAL BRANCA 45 W, BASE E27 - FORNECIMENTO E INSTALAÇÃO	UND	33,00	SINAPI	93045	R\$ 29,47	R\$ 972,51	1,23%
16.18	LÂMPADA FLUORESCENTE COMPACTA 3U BRANCA 20 W, BASE E27 - FORNECIMENTO E INSTALAÇÃO	UND	2,00	SINAPI	93044	R\$ 9,51	R\$ 19,02	0,02%
17	INSTALAÇÃO HIDRAULICA						R\$ 1.979,02	2,50%
17.1	CAIXA D'AGUA FIBRA DE VIDRO PARA 3000 LITROS, COM TAMPA	UND	1,00	SINAPI	00037105	R\$ 1.250,28	R\$ 1.250,28	1,58%
17.2	TUBO, PVC, SOLDÁVEL, DN 32MM, INSTALADO EM PRUMADA DE ÁGUA - FORNECIMENTO E INSTALAÇÃO.	M	50,00	SINAPI	89447	R\$ 7,66	R\$ 383,00	0,48%
17.3	ADAPTADOR PVC SOLDÁVEL, LONGO, COM FLANGE LIVRE, 32 MM X 1", PARA CAIXA D'AGUA	UND	1,00	SINAPI	00000088	R\$ 21,80	R\$ 21,80	0,03%
17.4	TORNEIRA DE BÓIA REAL, ROSCÁVEL, 3/4", FORNECIDA E INSTALADA EM RESERVAÇÃO DE ÁGUA.	UND	1,00	SINAPI	94796	R\$ 26,44	R\$ 26,44	0,03%
17.5	REGISTRO DE GAVETA BRUTO, LATÃO, ROSCÁVEL, 1, INSTALADO EM RESERVAÇÃO DE ÁGUA DE EDIFICAÇÃO QUE POSSUA RESERVATÓRIO DE FIBRA/FIBROCIMENTO FORNECIMENTO E INSTALAÇÃO.	UND	2,00	SINAPI	94495	R\$ 52,58	R\$ 105,16	0,13%
17.6	LUVA SOLDÁVEL E COM ROSCA, PVC, SOLDÁVEL, DN 25MM X 3/4, INSTALADO EM RAMAL OU SUB-RAMAL DE ÁGUA - FORNECIMENTO E INSTALAÇÃO.	UND	1,00	SINAPI	89385	R\$ 4,24	R\$ 4,24	0,01%





MUNICÍPIO DE AÇAILÂNDIA (MA)
PODER EXECUTIVO
SECRETARIA DE ECONOMIA E FINANÇAS
COMISSÃO CENTRAL DE LICITAÇÃO - CCL

17.7	TÊ, PVC, SOLDÁVEL, DN 32 MM INSTALADO EM RESERVAÇÃO DE ÁGUA DE EDIFICAÇÃO QUE POSSUA RESERVATÓRIO DE FIBRA/FIBROCIMENTO FORNECIMENTO E INSTALAÇÃO.	UND	2,00	SINAPI	94690	R\$ 8,01	R\$ 16,02	0,02%
17.8	JOELHO 90 GRAUS, PVC, SOLDÁVEL, DN 32MM, INSTALADO EM RAMAL OU SUB-RAMAL DE ÁGUA - FORNECIMENTO E INSTALAÇÃO.	UND	2,00	SINAPI	89367	R\$ 7,03	R\$ 14,06	0,02%
17.9	CURVA 90 GRAUS, PVC, SOLDÁVEL, DN 25MM, INSTALADO EM RAMAL DE DISTRIBUIÇÃO DE ÁGUA - FORNECIMENTO E INSTALAÇÃO.	UND	1,00	SINAPI	89410	R\$ 5,04	R\$ 5,04	0,01%
17.10	KIT DE REGISTRO DE PRESSÃO BRUTO DE LATÃO ½", INCLUSIVE CONEXÕES, ROSCÁVEL, INSTALADO EM RAMAL DE ÁGUA FRIA - FORNECIMENTO E INSTALAÇÃO.	UND	1,00	SINAPI	89969	R\$ 28,18	R\$ 28,18	0,04%
17.11	TUBO, PVC, SOLDÁVEL, DN 25MM, INSTALADO EM RAMAL DE DISTRIBUIÇÃO DE ÁGUA - FORNECIMENTO E INSTALAÇÃO.	M	20,00	SINAPI	89402	R\$ 6,24	R\$ 124,80	0,16%

REFORMA PARTE EXISTENTE

18	ESQUADRIAS						R\$ 13.470,27	17,01%
18.1	PORTA DE FERRO, DE ABRIR, TIPO CHAPA LISA, COM GUARNICOES	m ²	6,72	SINAPI	73933/004	R\$ 476,95	R\$ 3.205,10	4,05%
18.2	PORTA DE FERRO, DE ABRIR, TIPO CHAPA LISA, COM GUARNICOES	m ²	5,40	SINAPI	73933/004	R\$ 476,95	R\$ 2.575,53	3,25%
18.3	JANELA DE AÇO BASCULANTE, FIXAÇÃO COM PARAFUSO SOBRE CONTRAMARCO (EXCLUSIVE CONTRAMARCO), COM VIDROS, PADRONIZADA	m ²	8,80	SINAPI	94564	R\$ 394,41	R\$ 3.470,81	4,38%
18.4	PORTAO DE CORRER EM GRADIL FIXO DE BARRA DE FERRO CHATA DE 3 X 1/4" NA VERTICAL, SEM REQUADRO, ACABAMENTO NATURAL, COM TRILHOS E ROLDANAS	m ²	8,22	SINAPI	00037562	R\$ 513,24	R\$ 4.218,83	5,33%
19	PINTURA						R\$ 10.151,19	12,82%
19.1	APLICAÇÃO MANUAL DE PINTURA COM TINTA LÁTEX ACRÍLICA EM PAREDES, DUAS DEMÃOS.	m ²	726,69	SINAPI	88489	R\$ 9,77	R\$ 7.099,75	8,96%
19.2	PINTURA ESMALTE FOSCO EM MADEIRA, DUAS DEMAOS	m ²	52,92	SINAPI	84659	R\$ 11,65	R\$ 616,52	0,78%
19.3	PINTOR DE LETREIROS COM ENCARGOS COMPLEMENTARES	H	20,00	SINAPI	00012874	R\$ 12,81	R\$ 256,20	0,32%
19.4	PINTURA ESMALTE ACETINADO, DUAS DEMÃOS, SOBRE SUPERFÍCIE METÁLICAS	M ²	29,14	SINAPI	73924/002	R\$ 18,40	R\$ 536,18	0,68%
19.5	MASSA ACRÍLICA 18L	GL	1,00	SINAPI	00004052	R\$ 90,82	R\$ 90,82	0,11%
19.6	MASSA CORRIDA PVA PARA PAREDES INTERNAS 18L	GL	6,00	SINAPI	00004051	R\$ 58,45	R\$ 350,70	0,44%
19.7	SELADOR ACRÍLICO PAREDES INTERNAS/EXTERNAS	L	90,00	SINAPI	00006085	R\$ 5,39	R\$ 485,10	0,61%
19.8	GESSO EM PO PARA REVESTIMENTOS/MOLDURAS/SANCAS	KG	1.500,00	SINAPI	00003315	R\$ 0,46	R\$ 690,00	0,87%
19.9	CORANTE LIQUIDO PARA TINTA PVA, BISNAGA	ML	6,00	SINAPI	00005328	R\$ 4,32	R\$ 25,92	0,03%





06 - 06 - 81

MUNICÍPIO DE AÇAILÂNDIA (MA)
PODER EXECUTIVO
SECRETARIA DE ECONOMIA E FINANÇAS
COMISSÃO CENTRAL DE LICITAÇÃO - CCL

	50 ML								
20	SISTEMA DE PROTEÇÃO CONTRA INCÊNDIO						R\$ 1.108,16	1,40%	
20.1	EXTINTOR INCENDIO TP PO QUIMICO 6KG - FORNECIMENTO E INSTALACAO	UND	1,00	SINAPI	83635	R\$ 262,41	R\$ 262,41	0,33%	
20.2	EXTINTOR DE INCENDIO PORTATIL COM CARGA DE PO QUIMICO SECO (PQS) DE 6 KG, CLASSE BC	UND	1,00	SINAPI	00010892	R\$ 250,00	R\$ 250,00	0,32%	
20.3	LUMINARIA DE EMERGENCIA 30 LEDS, POTENCIA 2 W, BATERIA DE LITIO, AUTONOMIA DE 6 HORAS	UND	9,00	SINAPI	00038774	R\$ 41,79	R\$ 376,11	0,47%	
20.4	PLACA DE SINALIZACAO DE SEGURANCA CONTRA INCENDIO, FOTOLUMINESCENTE, RETANGULAR, *20 X 40* CM, EM PVC *2* MM ANTI-CHAMAS (SIMBOLOS, CORES E PICTOGRAMAS CONFORME NBR 13434)	UND	2,00	SINAPI	00037557	R\$ 8,23	R\$ 16,46	0,02%	
20.5	PLACA DE SINALIZACAO DE SEGURANCA CONTRA INCENDIO, FOTOLUMINESCENTE, QUADRADA, *20 X 20* CM, EM PVC *2* MM ANTI-CHAMAS (SIMBOLOS, CORES E PICTOGRAMAS CONFORME NBR 13434)	UND	11,00	SINAPI	00037556	R\$ 15,92	R\$ 175,12	0,22%	
20.6	PINTURA ACRILICA PARA SINALIZAÇÃO HORIZONTAL EM PISO CIMENTADO	M ²	2,00	SINAPI	54665	R\$ 14,03	R\$ 28,06	0,04%	
21	SERVIÇOS COMPLEMENTARES						R\$ 193,83	0,24%	
21.1	TRANSPORTE COM CAMINHÃO BASCULANTE 12 M3 EM RODOVIA COM LEITO NATURAL.	M ³ /Km	117,47	SINAPI	95290	R\$ 1,65	R\$ 193,83	0,24%	
22	SERVIÇOS FINAIS						R\$ 1.071,24	1,35%	
22.1	LIMPEZA FINAL DA OBRA	m ²	637,64	SINAPI	9537	R\$ 1,68	R\$ 1.071,24	1,35%	
VALOR TOTAL SEM BDI (R\$) =							R\$ 79.195,63	100,00%	
VALOR DO BDI 25,22%(R\$) =							R\$ 19.973,14		
VALOR TOTAL COM BDI (R\$) =							R\$ 99.168,77		



3



MUNICÍPIO DE AÇAILÂNDIA (MA)
PODER EXECUTIVO
SECRETARIA DE ECONOMIA E FINANÇAS
COMISSÃO CENTRAL DE LICITAÇÃO - CCL

CRONOGRAMA FÍSICO-FINANCEIRO							
ITEM	DISCRIMINAÇÃO DO SERVIÇO	PRAZO EM MESES				VALOR (R\$)	PESO (%)
		1º	2º	3º	4º		
1	SERVIÇOS PRELIMINARES	R\$ 1.772,40 100%				R\$ 1.772,40	2,24%
2	MOVIMENTO DE TERRAS	R\$ 392,14 100%				R\$ 392,14	0,50%
3	INFRAESTRUTURA	R\$ 4.389,91 100%				R\$ 4.389,91	5,54%
4	SUPERESTRUTURA	R\$ 3.896,06 100%				R\$ 3.896,06	4,92%
5	MOVIMENTO DE TERRAS		R\$ 18,08 100%			R\$ 18,08	0,02%
6	INFRA ESTRUTURA : FUNDAÇÕES		R\$ 1.401,81 100%			R\$ 1.401,81	1,77%
7	SUPERESTRUTURA		R\$ 2.223,33 100%			R\$ 2.223,33	2,81%
8	LAJE PARA SURPORTE DA CAIXA D'AGUA		R\$ 1.114,79 100%			R\$ 1.114,79	1,41%
9	PAREDES E PAINES	R\$ 3.087,55 50%	R\$ 3.087,55 50%			R\$ 6.175,09	7,80%
10	VERGA E CONTRA VERGA		R\$ 250,18 100%			R\$ 250,18	0,32%
11	REVESTIMENTO DE PAREDES INTERNO E EXTERNO				R\$ 4.919,08 100%	R\$ 4.919,08	6,21%
12	ESQUADRIAS				R\$ 3.546,24 100%	R\$ 3.546,24	4,48%
13	COBERTURA				R\$ 8.529,21 100%	R\$ 8.529,21	10,77%
14	PISOS		R\$ 3.180,14 50,00%	R\$ 3.180,14 50,00%		R\$ 6.360,28	8,03%
15	PINTURA			R\$ 1.567,32 50,00%	R\$ 1.567,32 50,00%	R\$ 3.134,64	3,96%
16	INSTALAÇÕES ELÉTRICAS		R\$ 3.098,68 100,00%			R\$ 3.098,68	3,91%
17	INSTALAÇÃO HIDRAULICA			R\$ 1.979,02 100,00%		R\$ 1.979,02	2,50%
18	ESQUADRIAS			R\$ 6.735,14 50,00%	R\$ 6.735,14 50,00%	R\$ 13.470,27	17,01%
19	PINTURA			R\$ 5.075,60 50,00%	R\$ 5.075,60 50,00%	R\$ 10.151,19	12,82%
20	SISTEMA DE PROTEÇÃO CONTRA INCÊNDIO				R\$ 1.108,16 100,00%	R\$ 1.108,16	1,40%
21	SERVIÇOS COMPLEMENTARES				R\$ 193,83 100,00%	R\$ 193,83	0,24%
22	SERVIÇOS FINAIS				R\$ 1.071,24 100,00%	R\$ 1.071,24	1,35%
VALOR TOTAL SEM BDI:.....						R\$ 79.195,63	100,00%
VALOR TOTAL DO BDI:.....						R\$ 19.973,14	
VALOR TOTAL COM BDI:.....						R\$ 99.168,77	

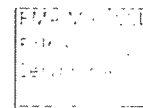

MUNICÍPIO DE AÇAILÂNDIA (MA)
PODER EXECUTIVO
SECRETARIA DE ECONOMIA E FINANÇAS
COMISSÃO CENTRAL DE LICITAÇÃO - CCL

- VALORES / PESOS - PARCIAL & ACUMULADO >>>> VALOR TOTAL SEM BDI				
- VALORES PARCIAL & ACUMULADO:				
- Parcial =	13.538,06	14.374,56	R\$ 18.537,21	32.745,81
- Acumulado =	13.538,06	27.912,61	46.449,82	79.195,63
- PESOS PARCIAL & ACUMULADO:				
- Parcial =	17,09%	18,15%	23,4%	41,35%
- Acumulado =	17,09%	35,25%	58,65%	100,00%
- VALORES / PESOS - PARCIAL & ACUMULADO >>>> DO BDI				
- VALORES PARCIAL & ACUMULADO:				
- Parcial =	3.414,30	3.625,26	4.675,08	8.258,50
- Acumulado =	3.414,30	7.039,56	11.714,64	19.973,14
- PESOS PARCIAL & ACUMULADO:				
- Parcial =	17,09%	18,15%	23,41%	41,35%
- Acumulado =	17,09%	35,25%	58,65%	100,00%
- VALORES / PESOS - PARCIAL & ACUMULADO >>>> COM BDI				
- VALORES PARCIAL & ACUMULADO:				
- Parcial =	16.952,35	17.999,82	23.212,29	41.004,31
- Acumulado =	16.952,35	34.952,17	58.164,46	99.168,77
- PESOS PARCIAL & ACUMULADO:				
- Parcial =	17,09%	18,15%	23,41%	41,35%
- Acumulado =	17,09%	35,25%	58,65%	100,00%



3



MUNICÍPIO DE AÇAILÂNDIA (MA)
PODER EXECUTIVO
SECRETARIA DE ECONOMIA E FINANÇAS
COMISSÃO CENTRAL DE LICITAÇÃO - CCL

SINAPI - Composições de Encargos Sociais		CAIÇA	
MARANHÃO		VIGÊNCIA A PARTIR DE 08/2017	
ENCARGOS SOCIAIS SOBRE A MÃO DE OBRA			
COD	DESCRIÇÃO	HORA %	MES %
A	GRUPO A		
A1	INSS	0,0000	0,0000
A2	SESI	1,5000	1,5000
A3	SENAI	1,0000	1,0000
A4	INCRA	0,2000	0,2000
A5	SEBRAE	0,6000	0,6000
A6	Salário Educação	2,5000	2,5000
A7	Seguro Contra Acidentes de Trabalho	3,0000	3,0000
A8	FGTS	8,0000	8,0000
A9	SECONCI	0,0000	0,0000
	TOTAL	16,8000	16,8000
B	GRUPO B		
B1	Repouso Semanal Remunerado	17,9100	0,0000
B2	Feridos	3,9600	0,0000
B3	Auxilio - Enfermidade	0,9100	0,7000
B4	13º Salário	10,9100	8,3300
B5	Licença Paternidade	0,0700	0,0500
B6	Faltas Justificadas	0,7300	0,5600
B7	Dias de Chuvas	1,6400	0,0000
B8	Auxilio Acidente de Trabalho	0,1100	0,0800
B9	Férias Gozadas	9,9900	7,6300
B10	Salário Maternidade	0,0300	0,0200
	TOTAL	46,2600	17,3700
C	GRUPO C		
C1	Aviso Prévio Indenizado	6,5000	4,9700
C2	Aviso Prévio Trabalhado	0,1500	0,1200
C3	Férias Indenizadas	3,6500	2,7900
C4	Depósito Rescisão Sem Justa Causa	5,1700	3,9500
C5	Indenização Adicional	0,5500	0,4200
	TOTAL	16,0200	12,2500
D	GRUPO D		
D1	Reincidência de Grupo A sobre Grupo B	7,7700	2,9200
D2	Reincidência de Grupo A sobre Aviso Prévio Trabalhado e Reincidência do FGTS sobre Aviso Prévio Indenizado	0,5500	0,4200
	TOTAL	8,3200	3,3400

Horista = 87,40%

Mensalista = 49,76%

A + B + C + D





MUNICÍPIO DE AÇAILÂNDIA (MA)
PODER EXECUTIVO
SECRETARIA DE ECONOMIA E FINANÇAS
COMISSÃO CENTRAL DE LICITAÇÃO - CCL



PREFEITURA MUNICIPAL DE AÇAILÂNDIA
SECRETARIA DE EDUCAÇÃO

Objeto/Obra = REFORMA – ESCOLA MUN. JOÃO DO VALE

Local/Implantação = ASSENTAMENTO JOÃO DO VALE KM 32 - AÇAILÂNDIA/MA

Proponente/Proprietário = PREFEITURA MUNICIPAL DE AÇAILÂNDIA (MA)

Data/Referência = 19/03/2018 / SINAPI (DESONERADO MARÇO - 2018)

COMPOSIÇÃO DE BDI (%)

ITEM	DISCRIMINAÇÃO	(%)
GRUPO:	ADMINISTRAÇÃO CENTRAL	
	- Despesas Administrativas =	3,00%
	Total deste grupo =	3,00%
GRUPO:	SEGURO E GARANTIA	
	- Garantias =	0,80%
	Total deste grupo =	0,80%
GRUPO:	RISCO	
	- Riscos e imprevistos =	0,97%
	Total deste grupo =	0,97%
GRUPO:	DESPESAS FINANCEIRAS	
	- Despesas financeiras =	0,59%
	Total deste grupo =	0,59%
GRUPO:	LUCRO	
	- Lucro =	6,17%
	Total deste grupo =	6,17%
GRUPO:	TRIBUTOS (PIS, CONFINS,ISSQN E CPRB)	
	- PIS =	0,65%
	- CONFINS =	3,00%
	- ISSQN =	2,50%
	- CPRB =	4,50%
	Total deste grupo =	10,65%
	TOTAL DO BDI = {{{(1+AC+S+R+G).(1+DF).(1+L)}}/(1-I)} - 1 =	25,22%

A fórmula abaixo foi utilizada para cálculo do BDI das faixas acima relacionadas, devendo ser adotada como padrão:

$$BDI = \frac{((1+AC+S+R+G).(1+DF).(1+L))}{(1-I)} - 1$$

AC =	TAXA DE ADMINISTRAÇÃO CENTRAL;
S =	TAXA DE SEGUROS;
R =	TAXA DE RISCOS;
G =	TAXA DE GARANTIAS;
DF =	TAXA DE DESPESAS FINANCEIRAS;
L =	TAXA DE LUCRO/REMUNERAÇÃO;
I =	TAXA DE INCIDÊNCIA DE IMPOSTOS (PIS, CONFINS, ISS e CPRB).





06 - 06 - 81

MUNICÍPIO DE AÇAILÂNDIA (MA)
PODER EXECUTIVO
SECRETARIA DE ECONOMIA E FINANÇAS
COMISSÃO CENTRAL DE LICITAÇÃO - CCL

PMA-MA / CCL
Folha: _____
Servidora: _____

ORÇAMENTO ANALÍTICO
ITEM 16/16:
ESCOLA MUNICIPAL JOVIANA SILVA FARIAS



Prefeitura Municipal de Açailândia
Av. Santa Luiza, s/nº, Parque das Nações, Cep 65.930-000, Açailândia, Maranhão, Brasil
CNPJ nº 07.000.268/0001-72 Home page: www.acailandia.ma.gov.br
E-mail: licitacao@acailandia.ma.gov.br Telefone: (99) 3538-8666, ramal 218
Página 325/365

2



08 - 06 - 81

MUNICÍPIO DE AÇAILÂNDIA (MA)
PODER EXECUTIVO
SECRETARIA DE ECONOMIA E FINANÇAS
COMISSÃO CENTRAL DE LICITAÇÃO - CCL

PMA-MA / CCL

Folha: _____

Servidora: _____

	PREFEITURA MUNICIPAL DE AÇAILÂNDIA SECRETARIA DE EDUCAÇÃO	B.D.I.: 25,22%
		A. REFORMADA TOTAL= 1.076,79
Objeto/Obra = ESCOLA MUN. JOVIANA SILVA FARIAS Local/Implantação = QD 6 LOTE 153 - VILA ILDEMAR Proponente/Proprietário = PREFEITURA MUNICIPAL DE AÇAILÂNDIA (MA) Data/Referência = 19/03/2018 / SINAPI (DESONERADO MARÇO - 2018)		

ORÇAMENTO ANALÍTICO								
ITEM	DISCRIMINAÇÃO DOS SERVIÇOS	UNID	QUANT (A)	SINAPI			VALORES ADOTADOS (R\$)	
				REF	CÓDIGO	VALOR UNIT. (R\$)	TOTAL (A.B)	PESO %
1	SERVIÇOS PRELIMINARES						R\$ 1.772,40	0,97%
1.1	PLACA DE OBRA EM CHAPA DE ACO GALVANIZADO	m ²	6,00	SINAPI	74209/001	R\$ 295,40	R\$ 1.772,40	0,97%
2	DEMOLIÇÃO E LIMPEZA						R\$ 664,24	0,36%
2.1	DEMOLIÇÃO DE LAJES, DE FORMA MANUAL, SEM REAPROVEITAMENTO. AF_12/2017 (DEMOLIÇÃO DE TAMPA DE FOSSA)	M ³	1,05	SINAPI	97628	R\$ 137,37	R\$ 144,24	0,08%
2.2	LIMPEZA DE FOSSA SÉPTICA 10.000 L	UND	2,00	SINAPI	PM	R\$ 260,00	R\$ 520,00	0,28%
3	MOVIMENTAÇÃO DE TERRA						R\$ 1.047,74	0,57%
3.2	ATERRO MANUAL DE VALAS COM SOLO ARGILO-ARENOSO E COMPACTAÇÃO MECANIZADA. (PARA FOSSA E SUMIDOURO)	M ³	36,75	SINAPI	94319	R\$ 28,51	R\$ 1.047,74	0,57%
4	MURO						R\$ 2.084,03	1,14%
	MOVIMENTO DE TERRA							
4.1	ESCAVAÇÃO MANUAL DE VALAS.	M ³	2,00	SINAPI	93358	R\$ 41,85	R\$ 83,70	0,05%
4.2	REATERRO MANUAL DE	M ³	0,80	SINAPI	93382	R\$ 16,65	R\$ 13,32	0,01%





06 - 06 - 81

PMA-MA / CCL
Folha: _____
Servidor(a): _____

MUNICÍPIO DE AÇAILÂNDIA (MA)
PODER EXECUTIVO
SECRETARIA DE ECONOMIA E FINANÇAS
COMISSÃO CENTRAL DE LICITAÇÃO - CCL

	VALAS COM COMPACTAÇÃO MECANIZADA.							
	INFRA-ESTRUTURA							
4.3	FABRICAÇÃO, MONTAGEM E DESMONTAGEM DE FÔRMA PARA VIGA BALDRAME, EM MADEIRA SERRADA, E=25MM, 4 UTILIZAÇÕES. AF_06/2017	M²	8,00	SINAPI	96536	R\$ 34,17	R\$ 273,36	0,15%
4.4	ALVENARIA EM TIJOLO CERAMICO MACICO 5X10X20CM 1 VEZ (ESPESSURA 20CM), ASSENTADO COM ARGAMASSA TRACO 1:2:8 (CIMENTO, CAL E AREIA)	M²	8,00	SINAPI	72131	R\$ 82,69	R\$ 661,52	0,36%
4.5	CONCRETO MAGRO PARA LASTRO, TRAÇO 1:4,5:4,5 (CIMENTO/ AREIA MÉDIA/ BRITA 1) - PREPARO MANUAL. AF_07/2016(BALDRAME)	M³	0,20	SINAPI	94974	R\$ 281,87	R\$ 56,37	0,03%
4.6	CONCRETO FCK = 25MPA, TRAÇO 1:2,3:2,7 (CIMENTO/ AREIA MÉDIA/ BRITA 1) - PREPARO MECÂNICO COM BETONEIRA 400 L. AF_07/2016 (BALDRAME)	M³	0,80	SINAPI	94965	R\$ 285,21	R\$ 228,17	0,12%
4.7	LANCAMENTO/AP LICACAO MANUAL DE CONCRETO EM FUNDACOES (BALDRAME)	M³	0,80	SINAPI	74157/004	R\$ 71,41	R\$ 57,13	0,03%
4.8	ARMAÇAO ACO CA-50 P/1,0M3 DE CONCRETO (BALDRAME)	UND	0,80	SINAPI	73990/001	R\$ 445,39	R\$ 356,31	0,20%



M



06 - 06 - 81

PMA-MA / CCL
Folha: _____
Servidora: _____

MUNICÍPIO DE AÇAILÂNDIA (MA)
PODER EXECUTIVO
SECRETARIA DE ECONOMIA E FINANÇAS
COMISSÃO CENTRAL DE LICITAÇÃO - CCL

	SUPERESTRUTURA							
4.9	FABRICAÇÃO DE FÔRMA PARA PILARES E ESTRUTURAS SIMILARES, EM MADEIRA SERRADA, E=25 MM.	M²	3,15	SINAPI	92269	R\$ 49,23	R\$ 155,07	0,08%
4.10	CONCRETO FCK = 25MPA, TRAÇO 1:2,3:2,7 (CIMENTO/ AREIA MÉDIA/ BRITA 1) - PREPARO MECÂNICO COM BETONEIRA 400 L.	M³	0,24	SINAPI	94965	R\$ 285,21	R\$ 67,38	0,04%
4.11	LANÇAMENTO COM USO DE BALDES, ADENSAMENTO E ACABAMENTO DE CONCRETO EM ESTRUTURAS. AF_12/2015	M³	0,24	SINAPI	92873	R\$ 112,03	R\$ 26,47	0,01%
4.12	ARMAÇAO ACO CA-50 P/1,0M3 DE CONCRETO	M³	0,24	SINAPI	73990/001	R\$ 445,39	R\$ 105,22	0,06%
5	SISTEMA DE VEDAÇÃO (PAREDES)						R\$ 2.871,40	1,57%
5.1	ALVENARIA DE VEDAÇÃO DE BLOCOS CERÂMICOS FURADOS NA HORIZONTAL DE 9X19X19CM (ESPESSURA 9CM) DE PAREDES COM ÁREA LÍQUIDA MAIOR OU IGUAL A 6M²SEM VÃOS E ARGAMASSA DE ASSENTAMENTO COM PREPARO MANUAL.	m²	70,00	SINAPI	87504	R\$ 41,02	R\$ 2.871,40	1,57%
6	ESQUADRIAS E ACESSÓRIOS						R\$ 16.045,01	8,79%





06 - 06 - 81

PMA-MA / CCL
Folha: _____
Servidor(a): _____

MUNICÍPIO DE AÇAILÂNDIA (MA)
PODER EXECUTIVO
SECRETARIA DE ECONOMIA E FINANÇAS
COMISSÃO CENTRAL DE LICITAÇÃO - CCL

6.1	KIT DE PORTA DE MADEIRA PARA PINTURA, SEMI-OCA (LEVE OU MÉDIA), PADRÃO POPULAR, 90X210CM, ESPESSURA DE 3,5CM, ITENS INCLUSOS: DOBRADIÇAS, MONTAGEM E INSTALAÇÃO DO BATENTE, FECHADURA COM EXECUÇÃO DO FURO - FORNECIMENTO E INSTALAÇÃO.	und	11,00	SINAPI	91315	R\$ 676,26	R\$ 7.438,86	4,07%
6.4	PORTA DE MADEIRA PARA PINTURA, SEMI-OCA (LEVE OU MÉDIA), 60X210CM, ESPESSURA DE 3,5CM, INCLUSO DOBRADIÇAS - FORNECIMENTO E INSTALAÇÃO.	UND	2,00	SINAPI	90820	R\$ 243,38	R\$ 486,76	0,27%
6.5	FECHADURA DE EMBUTIR COM CILINDRO, EXTERNA, COMPLETA, ACABAMENTO PADRÃO POPULAR, INCLUSO EXECUÇÃO DE FURO - FORNECIMENTO E INSTALAÇÃO.	und	8,00	SINAPI	91304	R\$ 60,56	R\$ 484,48	0,27%
6.6	PORTA DE AÇO CHAPA 24, DE ENROLAR, RAIADA, LARGA COM ACABAMENTO GALVANIZADO NATURAL	m ²	3,52	SINAPI	74136/003	R\$ 187,03	R\$ 658,35	0,36%
6.7	PORTA DE FERRO DE ABRIR TIPO BARRA CHATA, COM REQUADRO E GUARNICAO COMPLETA	m ²	2,10	SINAPI	73933/004	R\$ 476,95	R\$ 1.001,60	0,55%
6.8	JANELA DE AÇO DE CORRER, 2 FOLHAS,	m ²	7,26	SINAPI	94560	R\$ 389,37	R\$ 2.826,83	1,55%



M

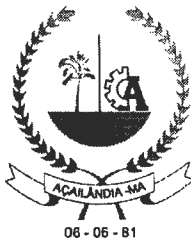

06 - 05 - 81

MUNICÍPIO DE AÇAILÂNDIA (MA)
PODER EXECUTIVO
SECRETARIA DE ECONOMIA E FINANÇAS
COMISSÃO CENTRAL DE LICITAÇÃO - CCL

	FIXAÇÃO COM ARGAMASSA, COM VIDROS, PADRONIZADA.							
6.9	JANELA DE AÇO BASCULANTE, FIXAÇÃO COM ARGAMASSA, SEM VIDROS, PADRONIZADA.	M²	0,90	SINAPI	94559	R\$ 426,88	R\$ 384,19	0,21%
6.10	VIDRO FANTASIA TIPO CANELADO, ESPESSURA 4MM	m²	25,26	SINAPI	72122	R\$ 109,42	R\$ 2.763,95	1,51%
7	COBERTURA						R\$ 44.914,04	24,60%
7.1	TRAMA DE MADEIRA COMPOSTA POR RIPAS, CAIBROS E TERÇAS PARA TELHADOS DE ATÉ 2 ÁGUAS PARA TELHA DE ENCAIXE DE CERÂMICA OU DE CONCRETO, INCLUSO ATÉ 2 ÁGUAS PARA TELHA DE ENCAIXE DE CERÂMICA OU DE CONCRETO, INCLUSO TRANSPORTE VERTICAL.	m²	91,00	SINAPI	92539	R\$ 57,04	R\$ 5.190,64	2,84%
7.2	IMUNIZAÇÃO DE MADEIRAMENTO PARA COBERTURA UTILIZANDO CUPINICIDA INCOLO	M²	91,00	SINAPI	55960	R\$ 3,78	R\$ 343,98	0,19%
7.3	TELHAMENTO COM TELHA CERÂMICA CAPA-CANAL, TIPO PLAN, COM ATÉ 2 ÁGUAS, INCLUSO TRANSPORTE VERTICAL.	m²	120,00	SINAPI	94445	R\$ 24,01	R\$ 2.881,20	1,58%
7.4	CUMEEIRA E ESPIGÃO PARA TELHA CERÂMICA EMBOÇADA COM ARGAMASSA TRAÇO 1:2:9 (CIMENTO, CAL E AREIA), PARA TELHADOS COM MAIS DE 2	m	13,00	SINAPI	94219	R\$ 16,41	R\$ 213,33	0,12%



✓



06 - 06 - 81

MUNICÍPIO DE AÇAILÂNDIA (MA)
PODER EXECUTIVO
SECRETARIA DE ECONOMIA E FINANÇAS
COMISSÃO CENTRAL DE LICITAÇÃO - CCL

PMA-MA / CCL

Folha: _____

Servidor(a): _____

	ÁGUAS, INCLUSO TRANSPORTE VERTICAL.							
7.5	CALHA EM CHAPA DE AÇO GALVANIZADO NÚMERO 24, DESENVOLVIMENTO DE 100 CM, INCLUSO TRANSPORTE VERTICAL.	m	20,00	SINAPI	94229	R\$ 92,04	R\$ 1.840,80	1,01%
7.6	REVISÃO GERAL DE TELHADO DE TELHAS CERÂMICAS	m ²	835,06	COMP. SINAPI		R\$ 23,06	R\$ 19.256,57	10,55%
7.7	FORRO EM RÉGUAS DE PVC, FRISADO, PARA AMBIENTES RESIDENCIAIS, INCLUSIVE ESTRUTURA DE FIXAÇÃO.	m ²	496,00	SINAPI	96111	R\$ 30,62	R\$ 15.187,52	8,32%
8	REVESTIMENTOS INTERNOS E EXTERNOS						R\$ 7.146,50	3,91%
8.1	CHAPISCO EM PAREDES, TRAÇO 1:3 EM CIMENTO E AREIA (CHAPISCO CONVENCIONAL)	m ²	210,00	SINAPI	87879	R\$ 2,35	R\$ 493,50	0,27%
8.2	MASSA ÚNICA, PARA RECEBIMENTO DE PINTURA, EM ARGAMASSA TRAÇO 1:2:8, PREPARO MECÂNICO COM BETONEIRA 400L, APLICADA MANUALMENTE EM FACES INTERNAS E EXTERNO DE PAREDES, ESPESSURA DE 10MM, COM EXECUÇÃO DE TALISCAS. AF_06/201	m ²	210,00	SINAPI	87529	R\$ 20,13	R\$ 4.227,30	2,32%



M



MUNICÍPIO DE AÇAILÂNDIA (MA)
PODER EXECUTIVO
SECRETARIA DE ECONOMIA E FINANÇAS
COMISSÃO CENTRAL DE LICITAÇÃO - CCL

8.3	REVESTIMENTO CERÂMICO PARA PAREDES INTERNAS COM PLACAS TIPO ESMALTADA EXTRA DE DIMENSÕES 33X45 CM APLICADAS EM AMBIENTES DE ÁREA MENOR QUE 5 M² NA ALTURA INTEIRA DAS PAREDES.	m²	51,24	SINAPI	87272	R\$ 47,34	R\$ 2.425,70	1,33%
9	PISOS						R\$ 18.901,28	10,35%
9.1	REVESTIMENTO CERÂMICO PARA PISO COM PLACAS TIPO ESMALTADA EXTRA DE DIMENSÕES 45X45 CM APLICADA EM AMBIENTES DE ÁREA MAIOR QUE 10 M2.	m²	525,26	SINAPI	87251	R\$ 31,99	R\$ 16.803,20	9,20%
9.2	APICOAMENTO MANUAL DE SUPERFICIE DE CONCRETO	M²	496,00	SINAPI	84084	R\$ 4,23	R\$ 2.098,08	1,15%
10	PINTURA						R\$ 27.828,01	15,24%
10.1	APLICAÇÃO MANUAL DE PINTURA COM TINTA LÁTEX ACRÍLICA EM PAREDES, DUAS DEMÃOS.	m²	1620,69	SINAPI	88489	R\$ 9,77	R\$ 15.834,14	8,67%
10.2	PINTURA ESMALTE FOSCO EM MADEIRA, DUAS DEMAOS	m²	317,00	SINAPI	84659	R\$ 11,65	R\$ 3.693,05	2,02%
10.3	CAIACAO INT OU EXT SOBRE REVESTIMENTO LISO C/ADOCÃO DE FIXADOR COM DUAS DEMAOS(MURO)	M²	748,00	SINAPI	73445	R\$ 5,91	R\$ 4.420,68	2,42%
10.4	PINTOR DE LETREIROS COM ENCARGOS COMPLEMENTAR ES	m²	20,00	SINAPI	88311	R\$ 14,86	R\$ 297,20	0,16%
10.5	MASSA ACRILICA 18L	GL	1,00	SINAPI	00004052	R\$ 90,82	R\$ 90,82	0,05%



W



06 - 06 - 81
MUNICÍPIO DE AÇAILÂNDIA (MA)
PODER EXECUTIVO
SECRETARIA DE ECONOMIA E FINANÇAS
COMISSÃO CENTRAL DE LICITAÇÃO - CCL

10.6	MASSA CORRIDA PVA PARA PAREDES INTERNAS 18L	GL	6,00	SINAPI	00004051	R\$ 58,45	R\$ 350,70	0,19%
10.7	SELADOR ACRILICO PAREDES INTERNAS/EXTERNAS	L	450,00	SINAPI	00006085	R\$ 5,39	R\$ 2.425,50	1,33%
10.8	GESSO EM PO PARA REVESTIMENTOS/MOLDURAS/SANCAS	KG	1500,00	SINAPI	00003315	R\$ 0,46	R\$ 690,00	0,38%
10.9	CORANTE LIQUIDO PARA TINTA PVA, BISNAGA 50 ML	ML	6,00	SINAPI	00005328	R\$ 4,32	R\$ 25,92	0,01%
11	INSTALAÇÃO SANITÁRIA						R\$ 6.032,93	3,30%
11.1	FOSSA SÉPTICA EM ALVENARIA DE TIJOLO CERÂMICO MACIÇO, DIMENSÕES EXTERNAS DE 1,90X1,10X1,40 M, VOLUME DE 1.500 LITROS, REVESTIDO INTERNAMENTE COM MASSA ÚNICA E IMPERMEABILIZANTE E COM TAMPA DE CONCRETO ARMADO COM ESPESSURA DE 8 CM	UND	1,00	SINAPI	95463	R\$ 1.042,82	R\$ 1.042,82	0,57%
11.2	SUMIDOURO EM ALVENARIA DE TIJOLO CERÂMICO MACIÇO DIÂMETRO 1,40M E ALTURA 5,00M, COM TAMPA EM CONCRETO ARMADO DIÂMETRO 1,60M E ESPESSURA 10CM	UND	1,00	SINAPI	74198/002	R\$ 1.201,98	R\$ 1.201,98	0,66%
11.3	CAIXA GORDURA DUPLA, CONCRETO PRE MOLDADO, CIRCULAR, COM	UND	2,00	SINAPI	00003280	R\$ 100,43	R\$ 200,86	0,11%

3

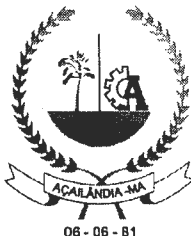

06 - 06 - 81

MUNICÍPIO DE AÇAILÂNDIA (MA)
PODER EXECUTIVO
SECRETARIA DE ECONOMIA E FINANÇAS
COMISSÃO CENTRAL DE LICITAÇÃO - CCL

	TAMPA, D=60*CM							
11.4	CAIXA DE INSPEÇÃO EM ALVENARIA DE TIJOLO MACIÇO 60X60X60CM, REVESTIDA INTERNAMENTO COM BARRA LISA (CIMENTO E AREIA, TRAÇO 1:4) E=2,0CM, COM TAMPA PRÉ-MOLDADA DE CONCRETO E FUNDO DE CONCRETO 15MPA TIPO C - ESCAVAÇÃO E CONFECÇÃO	UND	3,00	SINAPI	74104/001	R\$ 107,04	R\$ 321,12	0,18%
11.5	TUBO PVC, SERIE NORMAL, ESGOTO PREDIAL, DN 100 MM, FORNECIDO E INSTALADO EM RAMAL DE DESCARGA OU RAMAL DE ESGOTO SANITÁRIO. AF 12/2014	M	49,00	SINAPI	89714	R\$ 31,99	R\$ 1.567,51	0,86%
11.6	TUBO PVC, SERIE NORMAL, ESGOTO PREDIAL, DN 40 MM, FORNECIDO E INSTALADO EM RAMAL DE DESCARGA OU RAMAL DE ESGOTO SANITÁRIO.	M	35,00	SINAPI	89711	R\$ 11,12	R\$ 389,20	0,21%
11.7	TUBO PVC, SERIE NORMAL, ESGOTO PREDIAL, DN 50 MM, FORNECIDO E INSTALADO EM RAMAL DE DESCARGA OU RAMAL DE ESGOTO SANITÁRIO.	M	53,00	SINAPI	89712	R\$ 16,72	R\$ 886,16	0,49%
11.8	CAIXA SIFONADA, PVC, DN 150 X 185 X 75 MM, FORNECIDA	UND	5,00	SINAPI	89491	R\$ 38,62	R\$ 193,10	0,11%



✓



06 - 06 - 81

MUNICÍPIO DE AÇAILÂNDIA (MA)
PODER EXECUTIVO
SECRETARIA DE ECONOMIA E FINANÇAS
COMISSÃO CENTRAL DE LICITAÇÃO - CCL

PMA-MA / CCL
Folha: _____
Servidor(a): _____

	E INSTALADA EM RAMAIS DE ENCAMINHAMENTO DE ÁGUA PLUVIAL.							
11.9	RALO SECO, PVC, DN 100 X 40 MM, JUNTA SOLDÁVEL, FORNECIDO E INSTALADO EM RAMAL DE DESCARGA OU EM RAMAL DE ESGOTO SANITÁRIO.	UND	8,00	SINAPI	89710	R\$ 6,99	R\$ 55,92	0,03%
11.10	JOELHO 45 GRAUS, PVC, SERIE NORMAL, ESGOTO PREDIAL, DN 40 MM, JUNTA SO SOLDÁVEL, FORNECIDO E INSTALADO EM RAMAL DE DESCARGA OU RAMAL DE ESGOTO SANITÁRIO.	UND	10,00	SINAPI	89726	R\$ 5,61	R\$ 56,10	0,03%
11.11	JOELHO 45 GRAUS, PVC, SERIE NORMAL, ESGOTO PREDIAL, DN 50 MM, JUNTA ELÁSTICA, FORNECIDO E INSTALADO EM RAMAL DE DESCARGA OU RAMAL DE ESGOTO SANITÁRIO.	UND	8,00	SINAPI	89732	R\$ 7,10	R\$ 56,80	0,03%
11.12	JOELHO 45 GRAUS, PVC, SERIE NORMAL, ESGOTO PREDIAL, DN 100 MM, JUNTA ELÁSTICA, FORNECIDO E INSTALADO EM RAMAL DE DESCARGA OU RAMAL DE ESGOTO SANITÁRIO.	UND	4,00	SINAPI	89746	R\$ 15,34	R\$ 61,36	0,03%



M



MUNICÍPIO DE AÇAILÂNDIA (MA)
PODER EXECUTIVO
SECRETARIA DE ECONOMIA E FINANÇAS
COMISSÃO CENTRAL DE LICITAÇÃO - CCL

12	LOUÇAS E METAIS						R\$ 4.991,84	2,73%
12.1	VASO SANITÁRIO SIFONADO COM CAIXA ACOPLADA LOUÇA BRANCA, INCLUSO ENGATE FLEXÍVEL EM PLÁSTICO BRANCO, 1/2 X 40CM - FORNECIMENTO E INSTALAÇÃO	und	4,00	SINAPI	86931	R\$ 375,73	R\$ 1.502,92	0,82%
12.2	ASSENTO SANITARIO DE PLASTICO, TIPO CONVENCIONAL	und	9,00	SINAPI	00000377	R\$ 22,50	R\$ 202,50	0,11%
12.3	CAIXA DE DESCARGA DE PLASTICO EXTERNA, DE *9* L, PUXADOR FIO DE NYLON, NAO INCLUSO CANO, BOLSA, ENGATE	und	6,00	SINAPI	00001030	R\$ 26,80	R\$ 160,80	0,09%
12.4	VALVULA DE DESCARGA METALICA, BASE 1 1/2 " E ACABAMENTO METALICO CROMADO .	und	2,00	SINAPI	00021112	R\$ 158,64	R\$ 317,28	0,17%
12.5	ENGATE FLEXÍVEL EM PLÁSTICO BRANCO, 1/2" X 30CM - FORNECIMENTO E INSTALAÇÃO.	und	9,00	SINAPI	86884	R\$ 5,84	R\$ 52,56	0,03%
12.6	SIFAO PLASTICO TIPO COPO PARA PIA OU LAVATORIO, 1 X 1,1/2 "	und	9,00	SINAPI	00006149	R\$ 11,84	R\$ 106,56	0,06%
12.7	CUBA DE EMBUTIR DE AÇO INOXIDÁVEL MÉDIA - FORNECIMENTO E INSTALAÇÃO.	und	2,00	SINAPI	86900	R\$ 133,74	R\$ 267,48	0,15%
12.8	TORNEIRA CROMADA DE PAREDE PARA COZINHA SEM AREJADOR, PADRAO POPULAR, 1/2 " OU 3/4 "	und	2,00	SINAPI	00013416	R\$ 29,73	R\$ 59,46	0,03%



06 - 06 - 81

MUNICÍPIO DE AÇAILÂNDIA (MA)
PODER EXECUTIVO
SECRETARIA DE ECONOMIA E FINANÇAS
COMISSÃO CENTRAL DE LICITAÇÃO - CCL

12.9	BACIA SANITARIA (VASO) CONVENCIONAL PARA PCD COM FURO FRONTAL, DE LOUCA BRANCA, COM ASSENTO	und	1,00	SINAPI	00036519	R\$ 831,23	R\$ 831,23	0,46%
12.10	BANCADA DE GRANITO CINZA POLIDO PARA PIA DE COZINHA 1,50 X 0,60 M - FORNECIMENTO E INSTALAÇÃO.	unid	2,00	SINAPI	86889	R\$ 601,43	R\$ 1.202,86	0,66%
12.11	LAVATÓRIO LOUÇA BRANCA COM COLUNA, 45 X 55CM OU EQUIVALENTE, PADRÃO MÉDIO - FORNECIMENTO E INSTALAÇÃO.	unid	1,00	SINAPI	86903	R\$ 269,01	R\$ 269,01	0,15%
12.12	REGISTRO DE PRESSÃO BRUTO, LATÃO, ROSCÁVEL, 1/2", FORNECIDO E INSTALADO EM RAMAL DE ÁGUA.	unid	1,00	SINAPI	89349	R\$ 19,18	R\$ 19,18	0,01%
13	INSTALAÇÕES ELÉTRICAS E ACESSÓRIOS						R\$ 3.850,29	2,11%
13.1	CABO DE COBRE FLEXÍVEL ISOLADO, 2,5 MM², ANTI-CHAMA 450/750 V, PARA CIRCUITOS TERMINAIS - FORNECIMENTO E INSTALAÇÃO.	m	400,00	SINAPI	91926	R\$ 2,00	R\$ 800,00	0,44%
13.2	ELETRODUTO FLEXÍVEL CORRUGADO, PVC, DN 25 MM (3/4"), PARA CIRCUITOS TERMINAIS, INSTALADO EM FORRO - FORNECIMENTO E INSTALAÇÃO.	m	200,00	SINAPI	91834	R\$ 4,80	R\$ 960,00	0,53%
13.3	CAIXA DE PASSAGEM, EM PVC, DE 4" X 2", PARA ELETRODUTO FLEXÍVEL CORRUGADO	unid	8,00	SINAPI	00001872	R\$ 1,15	R\$ 9,20	0,01%



06 - 06 - 81

FMA-MA/ CCL
Folha: _____
Servidoria: _____

MUNICÍPIO DE AÇAILÂNDIA (MA)
PODER EXECUTIVO
SECRETARIA DE ECONOMIA E FINANÇAS
COMISSÃO CENTRAL DE LICITAÇÃO - CCL

13.4	TOMADA MÉDIA DE EMBUTIR (1 MÓDULO), 2P+T 10 A, INCLUINDO SUPORTE E PLACA - FORNECIMENTO E INSTALAÇÃO.	und	6,00	SINAPI	91996	R\$ 18,73	R\$ 112,38	0,06%
13.5	TOMADA ALTA DE EMBUTIR (1 MÓDULO), 2P+T 10 A, INCLUINDO SUPORTE E PLACA - FORNECIMENTO E INSTALAÇÃO.	UND	32,00	SINAPI	91992	R\$ 23,55	R\$ 753,60	0,41%
13.6	INTERRUPTOR SIMPLES (1 MÓDULO), 10A/250V, INCLUINDO SUPORTE E PLACA FORNECIMENTO E INSTALAÇÃO.	und	13,00	SINAPI	91952	R\$ 10,85	R\$ 141,05	0,08%
13.7	INTERRUPTOR SIMPLES (3 MÓDULOS), 10A/250V, SEM SUPORTE E SEM PLACA - FORNECIMENTO E INSTALAÇÃO.	und	2,00	SINAPI	91966	R\$ 29,48	R\$ 58,96	0,03%
13.8	LUMINARIA DE TETO PLAFON/PLAFONIER EM PLASTICO COM BASE E27, POTENCIA MAXIMA 60 W (NAO INCLUI LAMPADA)	und	29,00	SINAPI	00038773	R\$ 4,14	R\$ 120,06	0,07%
13.9	LAMPADA FLUORESCENTE TUBULAR T10, DE 20 OU 40 W, BIVOLT	und	9,00	SINAPI	00003753	R\$ 4,49	R\$ 40,41	0,02%
13.10	LÂMPADA FLUORESCENTE ESPIRAL BRANCA 45 W, BASE E27 - FORNECIMENTO E INSTALAÇÃO	und	29,00	SINAPI	93045	R\$ 29,47	R\$ 854,63	0,47%
14	SISTEMA DE PROTEÇÃO CONTRA DESCARGAS ATMOSFERICAS (SPDA)						R\$ 15.916,88	8,72%



w



06 - 06 - 81
MUNICÍPIO DE AÇAILÂNDIA (MA)
PODER EXECUTIVO
SECRETARIA DE ECONOMIA E FINANÇAS
COMISSÃO CENTRAL DE LICITAÇÃO - CCL

14.1	PARA-RAIOS TIPO FRANKLIN - CABO E SUPORTE ISOLADOR	M	285,00	SINAPI	68070	R\$ 44,10	R\$ 12.568,50	6,88%
14.2	MASTRO SIMPLES DE FERRO GALVANIZADO P/ PARA-RAIOS H=3,00M INCLUINDO BASE - FORNECIMENTO E INSTALACAO	UND	5,00	SINAPI	83638	R\$ 328,16	R\$ 1.640,80	0,90%
14.3	HASTE COPPERWELD 5/8 X 3,0M COM CONECTOR	UND	5,00	SINAPI	68069	R\$ 40,70	R\$ 203,50	0,11%
14.4	CAIXA INSPECAO EM CONCRETO PARA ATERRAMENTO E PARA RAIOS DIAMETRO = 300 MM	UND	12,00	SINAPI	00034641	R\$ 38,02	R\$ 456,24	0,25%
14.5	TERMINAL AEREO EM ACO GALVANIZADO COM BASE DE FIXACAO H = 30CM	UND	12,00	SINAPI	72315	R\$ 21,48	R\$ 257,76	0,14%
14.6	ELETRODUTO RÍGIDO ROSCÁVEL, PVC, DN 32 MM (1"), PARA CIRCUITOS TERMINAIS, INSTALADO EM PAREDE - FORNECIMENTO E INSTALAÇÃO.	M	36,00	SINAPI	91872	R\$ 8,73	R\$ 314,28	0,17%
14.7	HASTE DE ATERRAMENTO EM AÇO COM 3,00 M DE COMPRIMENTO E DN = 5/8" .	UND	12,00	SINAPI	83485	R\$ 39,65	R\$ 475,80	0,26%
14	SISTEMA DE PROTEÇÃO CONTRA INCÊNDIO						R\$ 22.830,20	12,51%
14.1	EXTINTOR INCENDIO TP PO QUIMICO 6KG - FORNECIMENTO E INSTALACAO	UND	5,00	SINAPI	83635	R\$ 262,41	R\$ 1.312,05	0,72%
14.2	EXTINTOR DE INCENDIO PORTATIL COM CARGA DE PO	UND	2,00	SINAPI	00010892	R\$ 250,00	R\$ 500,00	0,27%



MUNICÍPIO DE AÇAILÂNDIA (MA)
PODER EXECUTIVO
SECRETARIA DE ECONOMIA E FINANÇAS
COMISSÃO CENTRAL DE LICITAÇÃO - CCL

	QUIMICO SECO (PQS) DE 6 KG, CLASSE BC							
14.3	LUMINARIA DE EMERGENCIA 30 LEDS, POTENCIA 2 W, BATERIA DE LITIO, AUTONOMIA DE 6 HORAS	UND	32,00	SINAPI	00038774	R\$ 41,79	R\$ 1.337,28	0,73%
14.4	PLACA DE SINALIZACAO DE SEGURANCA CONTRA INCENDIO, FOTOLUMINESCENTE, RETANGULAR, *20 X 40* CM, EM PVC *2* MM ANTI-CHAMAS (SIMBOLOS, CORES E PICTOGRAMAS CONFORME NBR 13434)	UND	7,00	SINAPI	00037558	R\$ 25,67	R\$ 179,69	0,10%
14.5	PLACA DE SINALIZACAO DE SEGURANCA CONTRA INCENDIO, FOTOLUMINESCENTE, QUADRADA, *20 X 20* CM, EM PVC *2* MM ANTI-CHAMAS (SIMBOLOS, CORES E PICTOGRAMAS CONFORME NBR 13434)	UND	29,00	SINAPI	00037556	R\$ 15,92	R\$ 461,68	0,25%
14.6	PINTURA ACRILICA PARA SINALIZAÇÃO HORIZONTAL EM PISO CIMENTADO	M ²	7,00	SINAPI	84665	R\$ 14,03	R\$ 98,21	0,05%
14.7	CENTRAL DE CONTR OLE DE DETECÇÃO E ALARME DE INCÊNDIO	UND	1,00	SINAPI	C4023	R\$ 18.941,29	R\$ 18.941,29	10,38%
15	SERVIÇOS COMPLEMENTARES						R\$ 3.855,63	2,11%
15.1	HH de Carpinteiro	H	44,00	SINAPI	00001214	R\$ 11,95	R\$ 525,80	0,29%
15.2	HH de Encanador	H	24,00	SINAPI	00002696	R\$ 12,14	R\$ 291,36	0,16%
15.3	HH de Serralheiro	H	30,00	SINAPI	00006110	R\$ 11,46	R\$ 343,80	0,19%

W

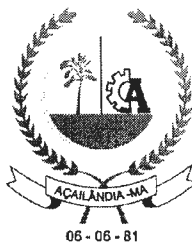

MUNICÍPIO DE AÇAILÂNDIA (MA)
PODER EXECUTIVO
SECRETARIA DE ECONOMIA E FINANÇAS
COMISSÃO CENTRAL DE LICITAÇÃO - CCL

15.4	HH de Pedreiro	H	48,00	SINAPI	00004750	R\$ 12,14	R\$ 582,72	0,32%
15.5	BARRA DE APOIO RETA, EM AÇO INOX POLIDO, COMPRIMENTO 80CM, DIAMETRO MINIMO 3CM	UND	2,00	SINAPI	00036081	R\$ 189,90	R\$ 379,80	0,21%
15.6	BANCADA/ BANCA EM MARMORE, POLIDO, BRANCO COMUM, E= *3* CM	m ²	2,52	SINAPI	79627	R\$ 639,85	R\$ 1.612,42	0,88%
15.7	RETIRADA DE ESQUADRIAS EM MADEIRA	M ²	8,78	SINAPI	97645	R\$ 13,63	R\$ 119,73	0,07%
16	SERVIÇOS FINAIS						R\$ 1.809,01	0,99%
16.1	LIMPEZA FINAL DA OBRA	m ²	1076,79	SINAPI	9537	R\$ 1,68	1.809,01	0,99%
VALOR TOTAL SEM BDI (R\$) =							182.561,42	100,00%
VALOR DO BDI (R\$) =							46.049,89	
VALOR TOTAL COM BDI (R\$) =							228.611,31	

3



MUNICÍPIO DE AÇAILÂNDIA (MA)
PODER EXECUTIVO
SECRETARIA DE ECONOMIA E FINANÇAS
COMISSÃO CENTRAL DE LICITAÇÃO - CCL



PREFEITURA MUNICIPAL DE AÇAILÂNDIA
SECRETARIA DE EDUCAÇÃO

Objeto/Obra = REFORMA – ESCOLA MUN. JOVIANA SILVA FARIAS

Local/Implantação = QUADRA 6 LOTE 153, VILA ILDEMAR – AÇAILÂNDIA/MA

Proponente/Proprietário = PREFEITURA MUNICIPAL DE AÇAILÂNDIA (MA)

Data/Referência = 19/03/2018 / SINAPI (DESONERADO MARÇO - 2018)

CRONOGRAMA FÍSICO-FINANCEIRO

ITEM	DISCRIMINAÇÃO DO SERVIÇO					VALOR (R\$)	PESO (%)
		1º	2º	3º	4º		
1	SERVIÇOS PRELIMINARES	R\$ 1.772,40	R\$ -	R\$ -	R\$ -	R\$ 1.772,40	0,97%
		100,00%					
2	DEMOLIÇÃO E LIMPEZA	R\$ 664,24	R\$ -	R\$ -	R\$ -	R\$ 664,24	0,36%
		100,00%					
3	MOVIMENTAÇÃO DE TERRA	R\$ 1.047,74	R\$ -	R\$ -	R\$ -	R\$ 1.047,74	0,57%
		100,00%					
4	MURO	R\$ -	R\$ 2.084,03	R\$ -	R\$ -	R\$ 2.084,03	1,14%
			100,00%				
5	SISTEMA DE VEDAÇÃO (PAREDES)	R\$ -	R\$ 2.871,40	R\$ -	R\$ -	R\$ 2.871,40	1,57%
			100,00%				
6	ESQUADRIAS E ACESSÓRIOS	R\$ -	R\$ 8.022,50	R\$ 8.022,50	R\$ -	R\$ 16.045,01	8,79%
			50,00%	50,00%			
7	COBERTURA	R\$ 22.457,02	R\$ 22.457,02	R\$ -	R\$ -	R\$ 44.914,04	24,60%
		50,00%	50,00%				
8	REVESTIMENTOS INTERNOS E EXTERNOS	R\$ -	R\$ 4.287,90	R\$ 2.858,60	R\$ -	R\$ 7.146,50	3,91%
			60,00%	40,00%			
9	PISOS	R\$ -	R\$ -	R\$ 11.340,77	R\$ 7.560,51	R\$ 18.901,28	10,35%
				60,00%	40,00%		
10	PINTURA	R\$ -	R\$ -	R\$ 13.914,01	R\$ 13.914,01	R\$ 27.828,01	15,24%
				50,00%	50,00%		
11	INSTALAÇÃO SANITÁRIA	R\$ 6.032,93	R\$ -	R\$ -	R\$ -	R\$ 6.032,93	3,30%
		100,00%					
12	LOUÇAS E METAIS	R\$ 2.495,92	R\$ -	R\$ -	R\$ 2.495,92	R\$ 4.991,84	2,73%
		50,00%			50,00%		
13	INSTALAÇÕES ELÉTRICAS E ACESSÓRIOS	R\$ -	R\$ -	R\$ -	R\$ 3.850,29	R\$ 3.850,29	2,11%
					100,00%		
14	SISTEMA DE PROTEÇÃO			R\$ 7.958,44	R\$ 7.958,44	R\$	8,72%





MUNICÍPIO DE AÇAILÂNDIA (MA)
PODER EXECUTIVO
SECRETARIA DE ECONOMIA E FINANÇAS
COMISSÃO CENTRAL DE LICITAÇÃO - CCL

	CONTRA DESCARGAS ATMOSFERICAS (SPDA)			50,00%	50,00%	15.916,88	
15	SISTEMA DE PROTEÇÃO CONTRA INCÊNDIO			R\$ 11.415,10	R\$ 11.415,10	R\$ 22.830,20	12,51%
				50,00%	50,00%		
16	SERVIÇOS COMPLEMENTARES	R\$ -	R\$ -	R\$ -	R\$ 3.855,63	R\$ 3.855,63	2,11%
					100,00%		
17	SERVIÇOS FINAIS	R\$ -	R\$ -	R\$ -	R\$ 1.809,01	R\$ 1.809,01	0,99%
					100,00%		
	VALOR (R\$).....					R\$ 182.561,42	100,00%
	VALOR DO BDI (R\$).....					R\$ 46.049,89	
	VALOR TOTAL COM BDI (R\$).....					R\$ 228.611,31	

- VALORES / PESOS - PARCIAL & ACUMULADO > VALOR TOTAL SEM BDI					
- VALORES PARCIAL & ACUMULADO:					
- Parcial =	R\$	34.470,25	39.722,85	55.509,42	52.858,90
- Acumulado =	R\$	34.470,25	74.193,11	129.702,52	182.561,42
- PESOS PARCIAL & ACUMULADO:					
- Parcial =		18,88%	21,76%	30,41%	28,95%
- Acumulado =		18,88%	40,64%	71,05%	100,00%
VALORES / PESOS - PARCIAL & ACUMULADO >>>> DO BDI					
VALORES PARCIAL & ACUMULADO:					
- Parcial =		8.694,89	10.019,82	14.001,88	13.333,30
- Acumulado =		8.694,89	18.714,71	32.716,59	46.049,89
- PESOS PARCIAL & ACUMULADO:					
- Parcial =		18,88%	21,76%	30,41%	28,95%
- Acumulado =		18,88%	40,64%	71,05%	100,00%
- VALORES / PESOS - PARCIAL & ACUMULADO >>>> COM BDI					
- VALORES PARCIAL & ACUMULADO:					
- Parcial =		43.165,15	49.742,66	69.511,31	66.192,19
- Acumulado =		43.165,15	92.907,81	162.419,12	228.611,31
- PESOS PARCIAL & ACUMULADO:					
- Parcial =		18,88%	21,76%	30,41%	28,95%
- Acumulado =		18,88%	40,64%	71,05%	100,00%



M



06 - 06 - 81

MUNICÍPIO DE AÇAILÂNDIA (MA)
PODER EXECUTIVO
SECRETARIA DE ECONOMIA E FINANÇAS
COMISSÃO CENTRAL DE LICITAÇÃO - CCL

PMA-MA / CCL
Folha: _____
Serviço: _____

SINAPI - Composições de Encargos
Sociais

CAI

MARANHÃO

VIGÊNCIA A PARTIR DE 08/2017

ENCARGOS SOCIAIS SOBRE A MÃO DE OBRA

COD	DESCRIÇÃO	HORA %	MES %
-----	-----------	--------	-------

A	GRUPO A		
A1	INSS	0,0000	0,0000
A2	SESI	1,5000	1,5000
A3	SENAI	1,0000	1,0000
A4	INCRA	0,2000	0,2000
A5	SEBRAE	0,6000	0,6000
A6	Salário Educação	2,5000	2,5000
A7	Seguro Contra Acidentes de Trabalho	3,0000	3,0000
A8	FGTS	8,0000	8,0000
A9	SECONCI	0,0000	0,0000
	TOTAL	16,8000	16,8000

B	GRUPO B		
B1	Repouso Semanal Remunerado	17,9100	0,0000
B2	Feriados	3,9600	0,0000
B3	Auxílio - Enfermidade	0,9100	0,7000
B4	13º Salário	10,9100	8,3300
B5	Licença Paternidade	0,0700	0,0500
B6	Faltas Justificadas	0,7300	0,5600
B7	Dias de Chuvas	1,6400	0,0000
B8	Auxílio Acidente de Trabalho	0,1100	0,0800
B9	Férias Gozadas	9,9900	7,6300
B10	Salário Maternidade	0,0300	0,0200
	TOTAL	46,2600	17,3700

C	GRUPO C		
C1	Aviso Prévio Indenizado	6,5000	4,9700
C2	Aviso Prévio Trabalhado	0,1500	0,1200
C3	Férias Indenizadas	3,6500	2,7900
C4	Depósito Rescisão Sem Justa Causa	5,1700	3,9500
C5	Indenização Adicional	0,5500	0,4200
	TOTAL	16,0200	12,2500



Prefeitura Municipal de Açailândia
Av. Santa Luiza, s/nº, Parque das Nações, Cep 65.930-000, Açailândia, Maranhão, Brasil
CNPJ nº 07.000.268/0001-72 Home page: www.acailandia.ma.gov.br
E-mail: licitacao@acailandia.ma.gov.br Telefone: (99) 3538-8666, ramal 218
Página 344/365

W



MUNICÍPIO DE AÇAILÂNDIA (MA)
PODER EXECUTIVO
SECRETARIA DE ECONOMIA E FINANÇAS
COMISSÃO CENTRAL DE LICITAÇÃO - CCL

D	GRUPO D		
D1	Reincidência de Grupo A sobre Grupo B	7,7700	2,9200
D2	Reincidência de Grupo A sobre Aviso Prévio Trabalhado e Reincidência do FGTS sobre Aviso Prévio Indenizado	0,5500	0,4200
	TOTAL	8,3200	3,3400

Horista = 87,40%

Mensalista = 49,76%

A + B + C + D



MUNICÍPIO DE AÇAILÂNDIA (MA)
PODER EXECUTIVO
SECRETARIA DE ECONOMIA E FINANÇAS
COMISSÃO CENTRAL DE LICITAÇÃO - CCL

Objeto/Obra = REFORMA – ESCOLA MUN. JOVIANA SILVA FARIAS
Local/Implantação = QUADRA 6 LOTE 153, VILA ILDEMAR – AÇAILÂNDIA/MA
Proponente/Proprietário = PREFEITURA MUNICIPAL DE AÇAILÂNDIA (MA)
Data/Referência = 19/03/2018 / SINAPI (DESONERADO MARÇO - 2018)
Data/Referência = SEINFRA 024.1 (DESONERADO ABRIL - 2017)
RELAÇÃO DE COMPOSIÇÕES
PM – LIMPEZA DE FOSSA SÉPTICA 10.000 L (UM)
VALOR: 260,00
REVISÃO GERAL DE TELHADOS DE TELHAS CERAMICAS (M²)

CÓDIGO	DESCRIÇÃO	CLASS	UNIDADE	COEF.	PREÇO (R\$)	PREÇO TOTAL (R\$)
Mão de obra						
88316	SERVENTE COM ENCARGOS COMPLEMENTARES	COMP.	H	1,000000000	10,58	10,58
88323	TELHADISTA COM ENCARGOS COMPLEMENTARES	COMP.	H	1,000000000	12,48	12,48
					PREÇO(mão-de-obra):	23,06
					PREÇO TOTAL(unit.):	23,06

W



MUNICÍPIO DE AÇAILÂNDIA (MA)
PODER EXECUTIVO
SECRETARIA DE ECONOMIA E FINANÇAS
COMISSÃO CENTRAL DE LICITAÇÃO - CCL



PREFEITURA MUNICIPAL DE AÇAILÂNDIA
SECRETARIA DE EDUCAÇÃO

Objeto/Obra = REFORMA – ESCOLA MUN. JOVIANA SILVA FARIAS
Local/Implantação = QUADRA 6 LOTE 153, VILA ILDEMAR - AÇAILÂNDIA/MA
Proponente/Proprietário = PREFEITURA MUNICIPAL DE AÇAILÂNDIA (MA)
Data/Referência = 19/03/2018 / SINAPI (DESONERADO MARÇO - 2018)

COMPOSIÇÃO DE BDI (%)

ITEM	DISCRIMINAÇÃO	(%)
GRUPO:	ADMINISTRAÇÃO CENTRAL	
-	Despesas Administrativas =	3,00%
	Total deste grupo =	3,00%
GRUPO:	SEGURO E GARANTIA	
-	Garantias =	0,80%
	Total deste grupo =	0,80%
GRUPO:	RISCO	
-	Riscos e imprevistos =	0,97%
	Total deste grupo =	0,97%
GRUPO:	DESPESAS FINANCEIRAS	
-	Despesas financeiras =	0,59%
	Total deste grupo =	0,59%
GRUPO:	LUCRO	
-	Lucro =	6,17%
	Total deste grupo =	6,17%
GRUPO:	TRIBUTOS (PIS, CONFINS, ISSQN E CPRB)	
-	PIS =	0,65%
-	CONFINS =	3,00%
-	ISSQN =	2,50%
	- CPRB =	4,50%
	Total deste grupo =	10,65%
	TOTAL DO BDI = $\{[(1+AC+S+R+G).(1+DF).(1+L)]/(1-I)\} - 1$ =	25,22%

A fórmula abaixo foi utilizada para cálculo do BDI das faixas acima relacionadas, devendo ser adotada como padrão:

$$BDI = \{[(1+AC+S+R+G).(1+DF).(1+L)]/(1-I)\} - 1$$

AC = TAXA DE ADMINISTRAÇÃO CENTRAL;
S = TAXA DE SEGUROS;
R = TAXA DE RISCOS;
G = TAXA DE GARANTIAS;





06 - 06 - 81

MUNICÍPIO DE AÇAILÂNDIA (MA)
PODER EXECUTIVO
SECRETARIA DE ECONOMIA E FINANÇAS
COMISSÃO CENTRAL DE LICITAÇÃO - CCL

PMA-MA/CCL
Folha: _____
Servidor(a): _____

DF TAXA DE DESPESAS
= FINANCEIRAS;
L TAXA DE
= LUCRO/REMUNERAÇÃO;
TAXA DE INCIDÊNCIA
I = DE IMPOSTOS (PIS,
CONFINS, ISS e CPRB).



Prefeitura Municipal de Açailândia
Av. Santa Luiza, s/nº, Parque das Nações, Cep 65.930-000, Açailândia, Maranhão, Brasil
CNPJ nº 07.000.268/0001-72 Home page: www.acailandia.ma.gov.br
E-mail: licitacao@acailandia.ma.gov.br Telefone: (99) 3538-8666, ramal 218
Página 348/365

W



MUNICÍPIO DE AÇAILÂNDIA (MA)
PODER EXECUTIVO
SECRETARIA DE ECONOMIA E FINANÇAS
COMISSÃO CENTRAL DE LICITAÇÃO - CCL

EDITAL DE LICITAÇÃO
TOMADA DE PREÇOS Nº004/2018
ANEXO XVII

“MINUTA DO CONTRATO”

CONTRATO Nº __/TP/004/2018.
PROC. ADM. Nº 16246/2018.

CONTRATO DE PRESTAÇÃO DE SERVIÇOS QUE ENTRE SI CELEBRAM O MUNICÍPIO DE AÇAILÂNDIA-MA, ATRAVÉS DA PREFEITURA MUNICIPAL DE AÇAILÂNDIA E A EMPRESA (...).

Por este instrumento particular, as partes abaixo identificadas, acordam e justam firmar o presente Contrato, nos termos da Lei nº 8.866/93 e alterações posteriores, Decreto Municipal nº 122/2017, a Lei Complementar nº 123/06 e alterações posteriores, assim como pelas cláusulas expressas:

CONTRATANTE	
Poder executivo	MUNICÍPIO DE AÇAILÂNDIA-MA
Órgão	PREFEITURA MUNICIPAL DE AÇAILÂNDIA
CNPJ nº	07.000.268/0001-72
Endereço	Av. Santa Luiza, s/nº, Parque das Nações, Cep 65.930-000, Açailândia
Unidade administrativa	SECRETARIA MUNICIPAL DE EDUCAÇÃO
CNPJ nº	***
Endereço	
E-mail	
Representante	
Cargo/Função	
C.I. / Órgão emissor	
CPF nº	

CONTRATADO(A)	
Razão Social	
CNPJ nº	
Endereço	
E-mail	





MUNICÍPIO DE AÇAILÂNDIA (MA)
PODER EXECUTIVO
SECRETARIA DE ECONOMIA E FINANÇAS
COMISSÃO CENTRAL DE LICITAÇÃO - CCL

Representante	
Cargo/Função	
C.I. / Órgão emissor	
CPF nº	

CLÁUSULA PRIMEIRA - DO OBJETO

1.1. O presente contrato tem por objeto a contratação de pessoa jurídica especializada em engenharia civil para execução dos serviços de reforma e ampliação de escolas da rede municipal de ensino, de interesse da Secretaria Municipal de Educação, no município de Açailândia-MA.

CLÁUSULA SEGUNDA - DA VINCULAÇÃO DESTE INSTRUMENTO E FUNDAMENTO LEGAL

2.1. Este contrato tem como amparo legal a licitação na modalidade TOMADA DE PREÇOS Nº 004/2018 e rege-se pelas disposições expressas na Lei nº 8.866/93 e alterações posteriores, Decreto Municipal nº 122/2017, a Lei Complementar nº 123/06 e alterações posteriores e sujeitando-se aos preceitos de direito público e aplicando-se, supletivamente, os princípios da teoria geral dos contratos e as disposições de direito privado. A proposta de preços da empresa vencedora passa a integrar este contrato.

CLÁUSULA TERCEIRA - DO VALOR CONTRATUAL

3.1. Pela execução do objeto ora contratado, a Contratante pagará à Contratada o valor global de R\$ _____ (...).

3.2. Do valor da garantia de execução

3.2.1. Como elemento assecuratório do cumprimento das obrigações contratuais, a contratada deverá apresentar, no ato da assinatura deste instrumento, garantia de execução do Contrato no valor de R\$....(....), equivalente a 5%(cinco por cento) do valor do contrato.

3.2.1.1. A modalidade escolhida pela contratada para cumprimento da garantia de execução do contrato, foi "_____", devidamente prevista na Lei nº 8.666/93 e alterações posteriores.



4/



MUNICÍPIO DE AÇAILÂNDIA (MA)
PODER EXECUTIVO
SECRETARIA DE ECONOMIA E FINANÇAS
COMISSÃO CENTRAL DE LICITAÇÃO - CCL

CLÁUSULA QUARTA - DA CLASSIFICAÇÃO ORÇAMENTÁRIA E FINANCEIRA DOS RECURSOS

4.1. As despesas decorrentes da presente licitação correrão por conta dos recursos específicos consignados no orçamento da Prefeitura Municipal de Açailândia-MA, classificada conforme abaixo especificado:

Fonte de recurso	22 - Transferências de Convênios Vinculados à Educação
Órgão	10 - Prefeitura de Açailândia
Unidade	14 - Manutenção e Desenvolvimento do Ensino - MDE
Função	12 - Educação
Sub-função	361 - Ensino Fundamental
Programa	0018 - Universalização do Ensino Fundamental
Projeto/atividade e	1.029 - Reforma e Ampliação de Unidades Escolares - Ensino Fundamental
Nat. da despesa	4.4.90.51.00 - Obras e Instalações
Saldo da Dotação	R\$ 485.761,58 (Quatrocentos e oitenta e cinco mil setecentos e sessenta e um reais e cinquenta e oito centavos)

Fonte de recurso	01 - Receitas de Impostos e de Transferências de Impostos Vinculados à Educação 22 - Transferências de Convênios Vinculados à Educação
Órgão	10 - Prefeitura de Açailândia
Unidade	14 - Manutenção e Desenvolvimento do Ensino - MDE
Função	12 - Educação
Sub-função	365 - Educação Infantil
Programa	0020 - Desenvolvimento do Ensino Infantil
Projeto/atividade e	1.035 - Reforma e Ampliação de Unidades Escolares - Educação Infantil
Nat. da despesa	4.4.90.51.00 - Obras e Instalações
Saldo da Dotação	R\$ 379.500,00 (trezentos e setenta e nove mil e quinhentos reais)

4.2. Em caso de prorrogação contratual ou alteração/inclusão dos respectivos créditos orçamentários e/ou financeiros, as despesas decorrentes da presente licitação correrão por conta dos recursos específicos consignados no orçamento vigente, devidamente classificadas em termo de aditamento de contrato.

CLÁUSULA QUINTA - DA VIGÊNCIA CONTRATUAL

5.1. O presente contrato iniciar-se-á na data de sua assinatura e terá vigência de 06 (seis) meses, podendo ser prorrogado por iguais e sucessivos períodos até o limite máximo de 60 (sessenta) meses, em conformidade com o inciso II do art. 57 da Lei nº 8.666/93 e alterações posteriores.

5.2. Em conformidade com o art. 110 da Lei nº 8.666/93 e alterações posteriores, a contagem dos prazos estabelecidos neste instrumento contratual, excluir-se-á o dia do início e incluir-se-á o do vencimento.

5.2.1. Só se iniciam e vencem os prazos referidos neste instrumento em dia de expediente na Prefeitura Municipal de Açailândia-MA.

CLÁUSULA SEXTA - DA EXECUÇÃO E LOCAL DAS OBRAS



Handwritten signature or mark.



MUNICÍPIO DE AÇAILÂNDIA (MA)
PODER EXECUTIVO
SECRETARIA DE ECONOMIA E FINANÇAS
COMISSÃO CENTRAL DE LICITAÇÃO - CCL

- 6.1. Os serviços deverão ser executados no município de Açailândia-MA, dentro do prazo máximo estabelecido no cronograma físico-financeiro e de acordo com o local, quantidades e especificações técnicas contidos no projeto básico da licitação TOMADA DE PREÇOS Nº 004/2018, sendo que a inobservância destas condições implicará na recusa sem que caiba qualquer tipo de reclamação por parte da inadimplente. A Contratada obriga-se a refazer os serviços que porventura não atendam às especificações, sob pena das sanções cabíveis.
- 6.2. Os serviços serão recebidos/fiscalizados por servidor da Prefeitura Municipal de Açailândia especialmente designado(s), observando-se o que segue:
- 6.2.1. A contratante, observado o prazo de execução, emitirá o termo de recebimento provisório de medição (minuta no anexo XIX do edital da TOMADA DE PREÇOS Nº 004/2018) para efeito de posterior verificação quanto sua conformidade com as especificações técnicas contidas no projeto básico e com a proposta da empresa contratada.
- 6.2.2. Após a verificação da qualidade, quantidade e especificações das obras executados recebidos provisoriamente, havendo aceitação dos mesmos, a contratante emitirá o Termo de Recebimento Definitivo (minuta no anexo XIX do edital da TOMADA DE PREÇOS Nº 004/2018), no prazo máximo de 02 (dois) dias úteis.
- 6.2.3. O recebimento definitivo não isenta a contratada de responsabilidade futura quanto à qualidade das obras executados.
- 6.3. Os serviços reprovados no recebimento provisório não serão aceitos, devendo a empresa contratada refazer-los imediatamente sem quaisquer acréscimos a contratante, contados a partir da notificação, arcando com todos os custos decorrentes.

CLÁUSULA SÉTIMA - DO PAGAMENTO

- 7.1. O pagamento será efetuado referente serviços executados, mediante o termo de recebimento definitivo de medição, acompanhado da Nota Fiscal (devidamente atestada pelo setor competente), medição das obras executados, termo de recebimento provisório de medição e após a comprovação de que a contratada está em dia com as obrigações relativas a regularidade fiscal e trabalhista, para tanto, a contratada deverá, obrigatoriamente, apresentar no ato do pagamento as referidas certidões:



2



MUNICÍPIO DE AÇAILÂNDIA (MA)
PODER EXECUTIVO
SECRETARIA DE ECONOMIA E FINANÇAS
COMISSÃO CENTRAL DE LICITAÇÃO - CCL

- 7.1.1. Certidão Conjunta Negativa, ou Certidão Conjunta Positiva com efeitos de Negativa, de Tributos e Contribuições Federais e Dívida Ativa da União, emitida pela Secretaria da Receita Federal do Ministério da Fazenda, comprovando a regularidade para com a Fazenda Federal.
- 7.1.2. Certidão Negativa de Débitos, ou Certidão Positiva com efeitos de Negativa, expedida pelo Estado do domicílio ou sede da empresa licitante, comprovando a regularidade para com a Fazenda Estadual.
- 7.1.3. Certidão Negativa, ou Certidão Positiva com efeitos de Negativa, quanto à Dívida Ativa do Estado, expedida pelo Estado do domicílio ou sede da empresa licitante, comprovando a regularidade para com a Fazenda Estadual.
- 7.1.4. Certidão Negativa de Débitos, ou Certidão Positiva com efeitos de Negativa, relativa à atividade econômica, expedida pelo Município do domicílio ou sede da empresa licitante, comprovando a regularidade para com a Fazenda Municipal.
- 7.1.5. Certidão Negativa, ou Certidão Positiva com efeitos de Negativa, quanto à Dívida Ativa do Município, expedida pelo Município do domicílio ou sede da empresa licitante, comprovando a regularidade para com a Fazenda Municipal.
- 7.1.6. Certidão Negativa de Débito, expedida pelo Instituto Nacional de Seguridade Social – INSS, comprovando a regularidade perante a Seguridade Social.
- 7.1.7. Certificado de Regularidade de Situação do FGTS – CRF, emitido pela Caixa Econômica Federal – CEF, comprovando a regularidade perante o Fundo de Garantia por Tempo de Serviço.
- 7.1.8. Certidão Negativa de Débitos Trabalhistas (CNDT), ou Positiva com efeitos de Negativa, emitida pelo Tribunal Superior do Trabalho ou Conselho Superior da Justiça do Trabalho ou Tribunais Regionais do Trabalho, comprovando a inexistência de débitos inadimplidos perante a Justiça do Trabalho.

W

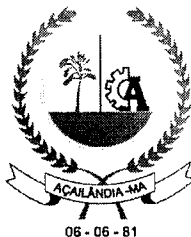

MUNICÍPIO DE AÇAILÂNDIA (MA)
PODER EXECUTIVO
SECRETARIA DE ECONOMIA E FINANÇAS
COMISSÃO CENTRAL DE LICITAÇÃO - CCL

- 7.2. O pagamento será efetivado no prazo não superior a 30 (trinta) dias, contados da emissão do termo de recebimento definitivo de medição e mediante a apresentação das certidões enumeradas no item 7.1 deste instrumento, observando-se o que segue:
- 7.2.1. Para efetivação do pagamento da 1ª (primeira) fatura/medição, a contratada deverá apresentar ainda a ART - Anotação de Responsabilidade Técnica, referente a execução do contrato
- 7.2.2. Para efetivação do pagamento da 2ª (segunda) fatura/medição e demais (se houver), a contratada deverá cumprir apenas o exigido no caput do item 7.2 deste instrumento.
- 7.3. Nenhum pagamento será efetuado à contratada caso esta esteja em situação irregular relativamente a regularidade fiscal e trabalhista. Portanto, todas as certidões enumeradas no item 7.1 deste instrumento deverão estar válidas para o dia do pagamento. Caso contrário, se quaisquer das certidões estiverem com prazo de validade expirado, o pagamento não será efetivado enquanto a(s) mesma(s) não for(em) regularizada(s).
- 7.4. É vedada expressamente a realização de cobrança de forma diversa da estipulada neste Contrato, em especial a cobrança bancária, mediante boleto ou mesmo o protesto de título, sob pena de aplicação das sanções previstas neste instrumento e indenização pelos danos decorrentes.
- 7.5. A fatura não aprovada pela Prefeitura Municipal de Açailândia-MA será devolvida à contratada para as necessárias correções, com as informações que motivaram sua rejeição, contando-se o prazo para pagamento da data da sua reapresentação.
- 7.6. Não haverá distinção entre condições de pagamento para empresas brasileiras e estrangeiras. As condições de pagamentos serão equivalentes.
- 7.7. A documentação exigida no item 7.1.6 deste instrumento "Certidão Negativa de Débito, expedida pelo Instituto Nacional de Seguridade Social - INSS", poderá ser substituída pela documentação exigida no item 7.1.1 "Certidão Conjunta Negativa, ou Certidão Conjunta Positiva com efeitos de Negativa, de Tributos e Contribuições Federais e Dívida Ativa da União", desde que esta tenha sido emitida a partir de 20 de outubro de 2014, conforme Portaria MF 358, de 5 de setembro de 2014 (Ministério da Fazenda).

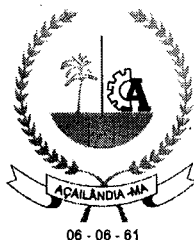

MUNICÍPIO DE AÇAILÂNDIA (MA)
PODER EXECUTIVO
SECRETARIA DE ECONOMIA E FINANÇAS
COMISSÃO CENTRAL DE LICITAÇÃO - CCL

CLÁUSULA OITAVA – DOS ENCARGOS DE MORA POR ATRASO DE PAGAMENTO

8.1. A contratante não arcará com os encargos da mora por atraso de pagamento decorrente de ausência total ou parcial da documentação hábil ou pendente de cumprimento de quaisquer cláusulas constantes da cláusula sétima deste instrumento, por parte da contratada.

CLÁUSULA NONA – DA RECOMPOSIÇÃO DO EQUILÍBRIO ECONÔMICO-FINANCEIRO DO CONTRATO

9.1. Ocorrendo desequilíbrio econômico-financeiro do contrato, a Administração poderá restabelecer a relação pactuada, nos termos do art. 65, inciso II, alínea d, da Lei nº 8.666/93 e alterações posteriores, mediante comprovação documental e requerimento expresso da contratada.

CLÁUSULA DÉCIMA – DOS ACRÉSCIMOS E SUPRESSÕES

10.1. A contratada fica obrigada a aceitar, nas mesmas condições contratuais, os acréscimos ou supressões sobre as quantidades, de até 50% (cinquenta por cento) do valor inicial atualizado do contrato.

CLÁUSULA DÉCIMA PRIMEIRA – DA ATUALIZAÇÃO MONETÁRIA EM DECORRÊNCIA DE ATRASO DE PAGAMENTO

11.1. O não pagamento da fatura, por culpa exclusiva da contratante, no prazo estabelecido neste instrumento, ressalvado o contido no item 7.4 da cláusula sétima, ensejará a atualização do respectivo valor pelo IGP-M – Índice Geral de Preços de Mercado, da Fundação Getúlio Vargas, utilizando-se a seguinte fórmula:

$$VA = \frac{VDI}{INI} \times INF, \text{ onde:}$$

VA = Valor Atualizado
VDI = Valor Inicial
INI = IGP-M/FGV na data inicial
INF = IGPM/FGV na data final

CLÁUSULA DÉCIMA SEGUNDA – DO REAJUSTAMENTO DE PREÇOS





MUNICÍPIO DE AÇAILÂNDIA (MA)
PODER EXECUTIVO
SECRETARIA DE ECONOMIA E FINANÇAS
COMISSÃO CENTRAL DE LICITAÇÃO - CCL

- 12.1. Os preços contratados manter-se-ão inalterados pelo período de vigência do presente contrato, admitida a revisão no caso de desequilíbrio da equação econômico-financeira inicial deste instrumento.
- 12.1.1. Os preços contratados que sofrerem revisão não ultrapassarão aos preços praticados no mercado, mantendo-se a diferença percentual apurada entre o valor originalmente constante da proposta e aquele vigente no mercado à época da assinatura do contrato.
- 12.1.2. Serão considerados compatíveis com os de mercado os preços contratados que forem iguais ou inferiores à média daqueles apurados pelo setor competente da Prefeitura Municipal de Açailândia-MA.

CLÁUSULA DÉCIMA TERCEIRA - DA ALTERAÇÃO CONTRATUAL

- 13.1. O contrato poderá ser alterado nos termos do artigo 65 da Lei nº 8.666/93 e alterações posteriores, mediante as devidas justificativas. A referida alteração, caso haja, será realizada através de termo de aditamento.

CLÁUSULA DÉCIMA QUARTA - DA FISCALIZAÇÃO

- 14.1. A contratante indicará uma pessoa de seu preposto para exercer as atividades de fiscalização da execução deste instrumento de contrato.

CLÁUSULA DÉCIMA QUINTA - DO RECONHECIMENTO DOS DIREITOS, OBRIGAÇÕES E RESPONSABILIDADES DAS PARTES

- 15.1. Constituem direitos da contratante receber o objeto deste contrato nas condições avençadas e da contratada perceber o valor ajustado na forma e prazo convencionados.
- 15.2. Constituem obrigações e responsabilidade da contratante:
- 15.3.1. Prestar os serviços necessários à execução do objeto deste Contrato, com estrita observância às Especificações Técnicas, observando os critérios de qualidade técnica, prazos e custos previstos;
- 15.3.2. Responsabilizar-se por todos os encargos de natureza trabalhista e previdenciária decorrente da contratação de pessoal para a execução da



MUNICÍPIO DE AÇAILÂNDIA (MA)
PODER EXECUTIVO
SECRETARIA DE ECONOMIA E FINANÇAS
COMISSÃO CENTRAL DE LICITAÇÃO - CCL

Proposta, assim como por todas as obrigações tributárias ou extraordinárias que venham a incidir sobre o Contrato;

- 15.3.3. Realizar suas atividades utilizando profissionais qualificados e em número suficiente;
- 15.3.4. Reparar, corrigir, remover, reconstruir ou substituir, às suas expensas, no todo ou em parte, situações em que se verificarem vícios, defeitos ou incorreções, resultantes da execução ou de materiais empregados;
- 15.3.5. Providenciar o licenciamento da obra no órgão competente para o licenciamento e fiscalização de obras do município e obter as aprovações respectivas, responsabilizando-se pelas despesas pertinentes, devendo o comprovante ser apresentado à Fiscalização, na liberação da 1ª medição de serviços executados;
- 15.3.6. Efetivar no Conselho Regional de Engenharia Arquitetura e Agronomia - CREA, a devida Anotação de Responsabilidade Técnica (ART) do profissional indicado como responsável técnico pela obra/serviço, devendo o comprovante ser apresentado à Fiscalização, na liberação da 1ª medição de serviços executados;
- 15.3.7. Efetivar a matrícula individual da obra no competente órgão de Previdência Social (CEI), devendo apresentar à Fiscalização o documento comprobatório respectivo, na liberação da 1ª medição de serviços executados;
- 15.3.8. Responsabilizar-se civil, administrativa e penalmente, sob as penas da lei, por quaisquer danos e ou prejuízos materiais ou pessoais que venha a causar e ou causados pelos seus empregados ou prepostos, ao CONTRATANTE ou a terceiros;
- 15.3.9. Manter, durante toda a execução do contrato, as condições de habilitação e qualificação exigidas na licitação;
- 15.3.10. Providenciar, as suas expensas, as instalações provisórias e eventuais de energia elétrica, água, força, manutenção e administração do canteiro de obras;

W



MUNICÍPIO DE AÇAILÂNDIA (MA)
PODER EXECUTIVO
SECRETARIA DE ECONOMIA E FINANÇAS
COMISSÃO CENTRAL DE LICITAÇÃO - CCL

- 15.2.11. Fornecer e instalar uma placa referente à obra em execução conforme modelo fornecido pelo CONTRATANTE;
- 15.2.12. Atender a legislação pertinente ao ramo de atuação e as normas de medicina e segurança do trabalho, em especial no que tange à utilização dos equipamentos de proteção individual (EPI);
- 15.2.13. Fornecer os equipamentos e ferramentas necessários à execução do Contrato;
- 15.2.14. Cumprir rigorosamente o prazo de execução apresentado em sua proposta de preços;
- 15.2.15. Apresentar ao CONTRATANTE Nota Fiscal/Fatura correspondente aos serviços prestados a cada medição, acompanhada da cópia da Guia de Recolhimento do CEI junto ao INSS referente ao mês imediatamente anterior à solicitação do pagamento; da Certidão Negativa de Débito junto ao INSS; bem como do Certificado de Regularidade junto ao FGTS.
- 15.2.16. A contratada reconhece os direitos da contratante em aplicar as penalidades previstas em lei no caso rescisão administrativa deste contrato decorrente de inexecução total ou parcial do mesmo.

CLÁUSULA DÉCIMA SEXTA – DA RESCISÃO DO CONTRATO

- 16.1. A rescisão do contrato terá lugar de pleno direito, a critério da contratante, independentemente de interposição judicial ou extrajudicial, em conformidade com o art. 55, inciso IX, da Lei nº 8.666/93 e suas alterações posteriores nos casos previstos nos artigos 77 e 78 da referida lei.

CLÁUSULA DÉCIMA SÉTIMA – DAS PENALIDADES

- 17.1. Pelo não cumprimento das obrigações assumidas, garantida a prévia defesa em processo regular, a empresa fornecedora ficará sujeito às seguintes penalidades, sem prejuízo das demais cominações aplicáveis:

I - Advertência;

II - Multa;



✓



MUNICÍPIO DE AÇAILÂNDIA (MA)
PODER EXECUTIVO
SECRETARIA DE ECONOMIA E FINANÇAS
COMISSÃO CENTRAL DE LICITAÇÃO - CCL

III - Suspensão temporária para licitar e contratar com a contratante;

IV - Declaração de inidoneidade.

- 17.2. A penalidade de advertência será aplicada em caso de faltas ou descumprimento de cláusulas contratuais que não causem prejuízo à contratante e será publicada na imprensa oficial (art. 6º, XIII, Lei nº 8.666/93 e alterações posteriores).
- 17.3. A contratada sujeitar-se-á à multa de 0,3% (três décimos por cento) sobre o valor da respectiva fatura, por dia de atraso, cobrada em dobro a partir do 31º (trigésimo primeiro) dia de atraso, considerado o prazo estabelecido para meta/execução deste contrato.
- 17.4. No caso de atraso na meta/execução deste contrato por mais de 30 (trinta) dias, poderá a contratante, a partir do 31º (trigésimo primeiro) dia, a seu exclusivo critério, rescindir o contrato, podendo, inclusive, aplicar penalidade de impedimento da contratada em participar de licitações públicas realizadas pela contratante por um prazo de até 05 (cinco) anos.
- 17.5. As multas previstas nos incisos do tem 17.1 desta cláusula são aplicáveis simultaneamente ao desconto objeto do item 15.4.3 da cláusula décima quinta, sem prejuízo, ainda, de outras cominações previstas neste instrumento.
- 17.6. A multa será descontada do valor da fatura, cobrada diretamente da contratada ou ainda judicialmente.
- 17.7. A penalidade de suspensão temporária para licitar e contratar com a contratante, pelo prazo de 05 (cinco) anos, será publicada na imprensa oficial (art. 6º, XIII, Lei nº 8.666/93 e alterações posteriores) e poderá ser aplicada nos seguintes casos mesmo que desses fatos não resultem prejuízos à contratante:
- 17.7.1. Reincidência em descumprimento de prazo contratual;
 - 17.7.2. Descumprimento total ou parcial de obrigação contratual;
 - 17.7.3. Rescisão do contrato.
- 17.8. A penalidade de declaração de inidoneidade poderá ser proposta se a contratada:
- 17.8.1. Descumprir ou cumprir parcialmente obrigação contratual, desde que desses fatos resultem prejuízos à contratante;





MUNICÍPIO DE AÇAILÂNDIA (MA)
PODER EXECUTIVO
SECRETARIA DE ECONOMIA E FINANÇAS
COMISSÃO CENTRAL DE LICITAÇÃO - CCL

- 17.8.2. Sofrer condenação definitiva por prática de fraude fiscal no recolhimento de quaisquer tributos, ou deixar de cumprir suas obrigações fiscais ou parafiscais;
- 17.8.3. Tiver praticado atos ilícitos visando frustrar os objetivos da licitação.
- 17.9. As sanções previstas nos incisos I, III e IV do item 17.1 desta cláusula, poderão ser aplicadas juntamente com a do inciso II do item 17.1 desta cláusula.
- 17.10. As penalidades de suspensão temporária e de declaração de inidoneidade, aplicadas pela contratante, após a instrução do pertinente processo no qual fica assegurada a ampla defesa da contratada, serão publicadas na imprensa oficial (art. 6º, XIII, Lei nº 8.666/93 e alterações posteriores).
- 17.11. A penalidade de declaração de inidoneidade, implica na impossibilidade da contratada de se relacionar com a contratante.
- 17.12. A falta do(s) produto(s) ou mão-de-obra qualificada para execução deste contrato, não poderá ser alegada como motivo de força maior para o atraso, má execução ou inexecução das obras/serviços objeto deste contrato e não a eximirá das penalidades a que está sujeita pelo não cumprimento dos prazos e demais condições estabelecidas.

CLÁUSULA DÉCIMA OITAVA – DOS ILÍCITOS PENAIS

- 18.1. As infrações penais tipificadas na Lei nº 8.666/93 e suas alterações posteriores serão objeto de processo judicial na forma legalmente prevista, sem prejuízo das demais cominações aplicáveis.

CLÁUSULA DÉCIMA NONA – DA TROCA EVENTUAL DE DOCUMENTOS

- 19.1. A troca eventual de documentos entre a contratante e a contratada, será realizada através de protocolo.
- 19.1.1. Nenhuma outra forma será considerada como prova de entrega de documentos.

CLÁUSULA VIGÉSIMA – DOS CASOS OMISSOS

- 20.1. Os casos omissos serão resolvidos às luzes da Lei Federal nº 8.666/93 e alterações posteriores, e dos princípios gerais de direito.



M



MUNICÍPIO DE AÇAILÂNDIA (MA)
PODER EXECUTIVO
SECRETARIA DE ECONOMIA E FINANÇAS
COMISSÃO CENTRAL DE LICITAÇÃO - CCL

CLÁUSULA VIGÉSIMA PRIMEIRA - DA PUBLICAÇÃO RESUMIDA DESTE INSTRUMENTO

21.1. Em conformidade com o artigo 61, parágrafo único, da Lei nº 8.666/93 e alterações posteriores, a publicação resumida deste instrumento de contrato e seus aditamentos (se houver), será efetuada na imprensa oficial (art. 6º, XIII, Lei nº 8.666/93 e alterações posteriores).

CLÁUSULA VIGÉSIMA SEGUNDA - DO FORO

22.1. Fica eleito o Foro da Comarca de Açailândia-MA, para dirimir quaisquer dúvidas oriundas da interpretação deste contrato com exclusão de qualquer outro, por mais privilegiado que seja.

E, por estarem justos e contratados, as partes assinam o presente instrumento contratual, que foi impresso em 03 (três) vias de igual teor, na presença de duas testemunhas para que surtam seus legais e jurídicos efeitos.

Açailândia (MA), ___ de _____ de ____.

Município de Açailândia-MA
Prefeitura Municipal de Açailândia
Sr(a).

.....
Contratante

.....
Sr(a).

.....
Contratada

Testemunhas:

Nome: _____, CPF nº _____
Nome: _____, CPF nº _____





MUNICÍPIO DE AÇAILÂNDIA (MA)
PODER EXECUTIVO
SECRETARIA DE ECONOMIA E FINANÇAS
COMISSÃO CENTRAL DE LICITAÇÃO - CCL

EDITAL DE LICITAÇÃO
TOMADA DE PREÇOS Nº 004/2018
ANEXO XIII

“MINUTA DA ORDEM DE SERVIÇO”

ORDEM DE SERVIÇO Nº _____

À

Empresa: _____

CNPJ nº: _____

Endereço completo: _____

Referente ao Contrato nº: _____.

Empenho nº _____.

Prezado(a) senhor(a),

1. Autorizamos a contratação de pessoa jurídica especializada em engenharia civil para execução dos serviços de reforma e ampliação de escolas da rede municipal de ensino, de interesse da Secretaria Municipal de Educação, no município de Açailândia-MA.
2. Os serviços deverão atender integralmente as especificações técnicas, bem como as exigências contidas no edital da licitação na modalidade TOMADA DE PREÇOS Nº 004/2018 e no contrato acima identificado.
3. Prazo de execução: 06 (seis) meses, de acordo com o cronograma físico-financeiro, parte integrante desta ordem de serviço.
4. Observação(ões): _____

Açailândia - MA, de de

Município de Açailândia-MA
Prefeitura Municipal de Açailândia

Sr(a).

.....

Contratante

Município de Açailândia-MA
Prefeitura Municipal de Açailândia

Sr(a).

.....

Responsável pela fiscalização

.....
Sr(a).

Contratada



✓



MUNICÍPIO DE AÇAILÂNDIA (MA)
PODER EXECUTIVO
SECRETARIA DE ECONOMIA E FINANÇAS
COMISSÃO CENTRAL DE LICITAÇÃO - CCL

EDITAL DE LICITAÇÃO
TOMADA DE PREÇOS Nº 004/2018
ANEXO XIX

“MINUTA DO TERMO”

TERMO DE RECEBIMENTO PROVISÓRIO DE MEDIÇÃO

Licitação: TOMADA DE PREÇOS Nº 004/2018
Contrato nº: _____ / Empenho nº _____
Empresa contratada: _____

Pelo presente instrumento, o município de Açaílândia-MA, através da Prefeitura Municipal de Açaílândia, por meio dos servidores abaixo assinados, formalizam o Recebimento Provisório da Medição totalizando o valor de R\$ ____ (____) (doc. anexo), referente ao objeto do contrato acima identificado, em cumprimento ao disposto no artigo 73 da Lei nº 8.666/93 e alterações posteriores.

Recebemos os referidas obras a fim de proceder avaliação criteriosa, verificando a sua conformidade com as especificações técnicas contidas no projeto básico e com a proposta da empresa contratada.

E assim, expede-se este Termo de Recebimento Provisório de Medição em 03 (três) vias de igual teor e forma, para que produza os legítimos efeitos legais.

Açaílândia - MA, de de

Município de Açaílândia-MA
Prefeitura Municipal de Açaílândia
Sr(a).
.....
Contratante

Município de Açaílândia-MA
Prefeitura Municipal de Açaílândia
Sr(a).
.....
Responsável pela fiscalização

.....
Sr(a).
Contratada



2

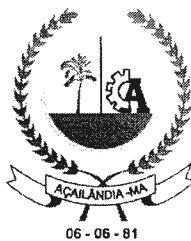

MUNICÍPIO DE AÇAILÂNDIA (MA)
PODER EXECUTIVO
SECRETARIA DE ECONOMIA E FINANÇAS
COMISSÃO CENTRAL DE LICITAÇÃO - CCL
EDITAL DE LICITAÇÃO
TOMADA DE PREÇOS Nº 004/2018
ANEXO XX

"MINUTA DO TERMO"

TERMO DE RECEBIMENTO DEFINITIVO DE MEDIÇÃO

Contrato nº: _____; Nota fiscal nº _____, datada de ____ de ____ de ____.
Empresa contratada: _____

Pelo presente instrumento, o município de Açailândia-MA, através da Prefeitura Municipal de Açailândia, por meio dos servidores abaixo assinados, formalizam o Recebimento Definitivo de Medição, referente ao objeto do contrato acima identificado, em cumprimento ao disposto no artigo 73 da Lei nº 8.666/93 e alterações posteriores, fixando esta data para início da contagem dos prazos relativos ao pagamento do objeto.

Certifica-se que, até a presente data, os serviços executados pela empresa acima identificada atendem aos critérios estabelecidos no projeto básico e determinados por esta administração pública, perfazendo gasto no total de R\$ _____ (_____). O município de Açailândia-MA, através da Prefeitura Municipal de Açailândia deverá efetuar o pagamento em até 30 (trinta) dias consecutivos após a assinatura do presente termo, desde que não haja fator impeditivo provocado pela empresa contratada.

E assim, concluído a execução das obras constantes na medição apresentada, expede-se este Termo de Recebimento Definitivo de Medição em 03 (três) vias de igual teor e forma, para que produza os legítimos efeitos legais.

Açailândia - MA, de de

Município de Açailândia-MA
Prefeitura Municipal de Açailândia
Sr(a).

.....
Contratante

Município de Açailândia-MA
Prefeitura Municipal de Açailândia
Sr(a).

.....
Responsável pela fiscalização

.....
Sr(a).
Contratada

2



MUNICÍPIO DE AÇAILÂNDIA (MA)
PODER EXECUTIVO
SECRETARIA DE ECONOMIA E FINANÇAS
COMISSÃO CENTRAL DE LICITAÇÃO - CCL

EDITAL DE LICITAÇÃO
TOMADA DE PREÇOS Nº 004/2018

TERMO DE ENCERRAMENTO

Este volume do edital de licitação na modalidade TOMADA DE PREÇOS Nº 004/2018, possui 365 (trezentos e sessenta e cinco) páginas, incluindo esta, numericamente ordenadas e rubricadas por minha pessoa.

Comissão Central de Licitação desta Prefeitura Municipal, em 19 de outubro de 2018.

Bianca Simone Ferreira Lemos
Presidente da Comissão Central de Licitação
Port. nº 827/2018-GAB