

ENVELOPE 01 - PROPOSTA DE PREÇOS

Razão social: LÁ MÓVEIS COMÉRCIO LTDA-ME

CNPJ nº: 18.056.740/0001-05

Endereço: Rua Bonaire nº 170, Bairro Centro Açailândia/MA CEP- 65.930-000

À

Comissão Permanente de Licitação – CPL

Município de Açailândia - SAAE Serviço Autônomo de Água e Esgoto

Rua 26, Quadra 02, Lote 07 Brasil Novo Açailândia-MA, CEP. 65.930-0000, Açailândia/MA.

Pregão Presencial Nº 011/2018 – “PROPOSTA DE PREÇOS”.

Data/Horário da realização do certame: 03 de dezembro de 2018 às 09:00h (nove horas).

La
Móveis



LA MOVEIS COMÉRCIO LTDA.
CEP: 65930-000 - Açailândia - MA
Rua Bonaire, nº 170- Centro
CNPJ: 18.056.740/0001-05
INSC. EST.: 12.408.730-2
Fone: (99) 3538-3832

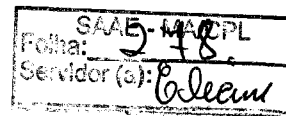

EDITAL DE LICITAÇÃO
PREGÃO PRESENCIAL Nº 011/2018

RESUMO DA PROPOSTA DE PREÇOS

Ilmo. Sr.
Pregoeiro e Equipe de Apoio
Município de Açailândia - SAAE Serviço Autônomo de Água e Esgoto
Açailândia-MA

Licitação: PREGÃO PRESENCIAL Nº 011/2018.
Data/horário da realização do certame: 03 de dezembro de 2018 às 09:00h (nove horas).

Pela presente, submetemos à vossa apreciação o resumo da nossa proposta relativa a licitação em epígrafe, assumindo inteira responsabilidade por quaisquer erros ou omissões que venham a ser verificados na preparação da mesma e declaramos ainda que, temos pleno conhecimento das condições em que se desenvolverão os trabalhos e concordamos com a totalidade das instruções e critérios de qualificação definidos no edital.

1. Proponente:

- 1.1. Razão Social: LÁ MÓVEIS COMÉRCIO LTDA-ME
- 1.2. CNPJ: 18.056.740/0001-05
- 1.3. Endereço: Rua Bonaire nº 170 Bairro Centro Açailândia/MA CEP- 65.930-000
- 1.4. E-mail: polianamicrotec@hotmail.com
- 1.5. (DDD) Telefone: (99) 3538-3832

Representante legal que assinará a ata de registro de preços/contrato:

- 2.1. Nome: Maria Poliana da Silva
- 2.2. Cédula de identidade/órgão emissor: 92413698-7SSP/MA
- 2.3. CPF: 861.427.043-72

Francisco Alves Prudêncio
Pregoeiro
Cartaria 009/2018-SAAE

Raimundo Magalhães Costa
Membro da Equipe de Apoio
Matrícula 3487-1

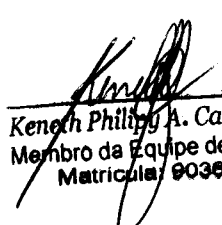
Kenneth Phillip A. Carvalho
Membro da Equipe de Apoio
Matrícula 9036-1

 01

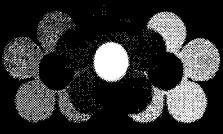
La Móveis 

LA MOVEIS COMÉRCIO LTDA.
CEP: 65930-000 - Açailândia - MA
Rua Bonaire, nº 170- Centro
CNPJ: 18.056.740/0001-05
INSC. EST.: 12.408.730-2
Fone: (99) 3538-3832

2.4. Cargo/Função: SÓCIO PROPRIETÁRIO

2.5. Endereço residencial: Rua 15 de Novembro nº 19, bairro Vila São Francisco CEP. 65.930-000 Açailândia/MA

2.6. E-mail: polianamicrotec@hotmail.com

2.7. (DDD) Telefone: (99) 99139-3755

2. Proposta de Preços:

3.1. Valor global: R\$: 26.300,00 (Vinte e seis mil e trezentos centavos).

3. Prazo de validade da proposta: 60 (sessenta) dias consecutivos

4. Prazo máximo para entrega: Conforme edital

5. Condições de pagamento: Até 30 (trinta) dias (Conforme edital)

6. Dados Bancários:

6.1. Banco nº: 104

6.2. Nome da instituição: Caixa Econômica Federal

6.3. Agência: 1119 OP. 003

6.4. Conta-corrente: 3.177-6

Declaramos que os preços unitários e total dos itens foram cotados em moeda nacional (Real – R \$), já incluídos todos os tributos (impostos e taxas), encargos fiscais, trabalhistas, comerciais e quaisquer outras despesas incidentes sobre o objeto da licitação

AÇAILÂNDIA(MA), 03 de dezembro de 2018.

Fones

Poliana

MARIA POLIANA DA SILVA
CI. 92413698-7SSP/MA
CPF nº 861.427.043-72
SÓCIO-PROPRIETÁRIA

Francisco Alves Prudente
Francisco Alves Prudente Pregoeiro
Portaria 009/2018-SAAE

Raimundo Magalhães Costa
Raimundo Magalhães Costa
Membro da Equipe de Apoio
Matrícula 3487-1

Keneth Philip A. Carvalho
Keneth Philip A. Carvalho
Membro da Equipe de Apoio
Matrícula: 9036-1

02
Fones

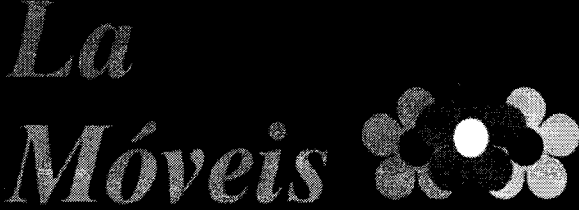

LA MOVEIS COMÉRCIO LTDA.
 CEP: 65930-000 - Açailândia - MA
 Rua Bonaire, nº 170- Centro
 CNPJ: 18.056.740/0001-05
 INSC. EST.: 12.408.730-2
 Fone: (99) 3538-3832

**EDITAL DE LICITAÇÃO
 PREGÃO PRESENCIAL Nº 011/2018**

PROPOSTA DE PREÇOS

Ilmo. Sr.
 Pregoeiro e Equipe de Apoio
 Município de Açailândia - SAAE Serviço Autônomo de Água e Esgoto
 Açailândia-MA

Licitação: PREGÃO PRESENCIAL Nº 011/2018.
 Data/horário da realização do certame: 03 de dezembro de 2018 às 09:00h (nove horas).

Pela presente, submetemos à vossa apreciação a nossa proposta relativa a licitação em epígrafe, assumindo inteira responsabilidade por quaisquer erros ou omissões que venham a ser verificados na preparação da mesma e declaramos ainda que, temos pleno conhecimento das condições em que se desenvolverão os trabalhos e concordamos com a totalidade das instruções e critérios de qualificação definidos no edital.

ITEM	DISCRIMINAÇÃO	UNID.	MARCA/ MODELO	QUANT.	VALOR UNIT.	VALOR TOTAL
01	Aparelho de Ar-Condicionado de 9.000BTUS, Tipo Split, Monofásico 220V, com Controle Remoto Selo Procel, Classificação A.	UNID.	CONSUL (modelo conforme catálogo em anexo)	04	1.540,00	6.160,00
02	Armário aço chapa 26 (0,40mm), tratamento superficial anti-ferrugem, acabamento superficial pintado, cor cinza, quantidade portas 2, tipo	UNID.	W3 (modelo conforme catálogo	03	. 570,00	1.710,00

Francisco Alves Prudente
 Pregoeiro
 Portaria 009/2018-SAAE

Raimundo Magalhães Costa
 Membro da Equipe de Apoio
 Matrícula 8487-1

Kenneth Phillip A. Carvalho
 Membro da Equipe de Apoio
 Matrícula: 9036-1

Portaria 03

La Móveis

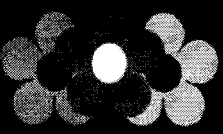

LA MOVEIS COMERCIO LTDA.
 CEP: 65930-000 - Açailândia - MA
 Rua Bonaire, nº 170- Centro
 CNPJ: 18.056.740/0001-05
 INSC. EST.: 12.408.730-2
 Fone: (99) 3538-3832

	fixação portas com dobradiças, tipo fechamento portas com fechadura, quantidade prateleiras 4, (Medidas: altura 198mm x largura 92mm x profundidade 40mm), quantidade chaves 02, características adicionais desmontáveis, prateleiras reguláveis e removíveis, característica portas com chave e puxador.		em anexo)			
03	Arquivo em aço Ultra 26mm, confeccionado em chapa de aço, anticorrosivo, com 04 gavetas, puxador tipo alça, especificação e puxadores estampados nas gavetas, trilho interno p/ pastas suspensa porta- etiqueta gavetas com sistema de deslizamento através de rolamentos, (Medidas: Altura 1,33cm Largura 0,47cm Profundidade 0,70cm), Capacidade de Peso por Gaveta 15Kg).	UNID.	W3 (modelo conforme catálogo em anexo)	03	550,00	1.650,00
04	Bebedouro industrial 100 litros 3 torneiras - especificação: bebedouro industrial com vazão aproximada de 100 litros de agua/hora, gabinete em aço carbono e pintura	UNID.	SÓ AÇO (modelo conforme catálogo	01	2.160,00	2.160,00

faus

Francisco Alves Prudente
 Pregoeiro
 Portaria 009/2018-SAAE
 Ponto de Contato: 048/2018-SAAE

Raimundo Magalhães Costa
 Membro da Equipe de Apoio
 Matrícula 8487-1

Keneth Philip A. Carvalho
 Membro da Equipe de Apoio
 Matrícula: 9036-1

faus 04

La Móveis 

LA MOVEIS COMÉRCIO LTDA.
 CEP: 65930-000 - Açailândia - MA
 Rua Bonaire, nº 170- Centro
 CNPJ: 18.056.740/0001-05
 INSC. EST.: 12.408.730-2
 Fone: (99) 3538-3832

	branca, aço inoxidável ou em fibra de vidro, reservatório para água em aço inoxidável, isolamento térmico, serpentina em aço inox interna. 03 torneiras frontais em aço inox; aparador frontal de água em aço inox com sistema de drenagem. Filtro interno composto de carvão ativado e celulose. Potencia 127/220W. Fabricado com compressor hermético e gás ecológico e certificação Inmetro.		em anexo)			
05	Cadeira para escritório com almofada fixa, cadeira fixa, em madeira compensado anatômico, estofada com espuma injetada de alta densidade revestida em tecido na cor azul, com suporte encosto tubular sanfona e canoa. Base metálica tubular de aço 7/8", com reforço no meio e pintado na cor preta.	UNID.	PLAXMETAL (modelo conforme catálogo em anexo)	05	140,00	700,00
06	Cadeira giratória/diretor para escritório com estrela e rodízio com pistão a gás e com braço digitador. - "especificação: estofada para escritório, em madeira compensado anatômico, estofada com	UNID.	PLAXMETAL (modelo conforme catálogo em anexo)	10	820,00	8.200,00

lewis

Francisco Alves Prudêncio
 Pregoeiro
 Portaria 009/2018-SAAE

Raimundo Magalhães Costa
 Membro da Equipe de Apoio
 Matrícula 3487-1

Kenneth Philip A. Carvalho
 Membro da Equipe de Apoio
 Matrícula: 9036-1

lewis

La Móveis 

LA MOVEIS COMERCIO LTDA.
 CEP: 65930-000 - Açailândia - MA
 Rua Bonaire, nº 170- Centro
 CNPJ: 18.056.740/0001-05
 INSC. EST.: 12.408.730-2
 Fone: (99) 3538-3832

	espuma injetada de alta densidade revestida em tecido, pés em tubo de aço 3/4", com reforço no meio com frange.					
07	Estante de aço com 06 prateleiras reforçadas na parte inferior. Medidas 198 x 0,92 x 42, chapa 26mm pesada com colunas.	UNID.	W3 (modelo conforme catálogo em anexo)	5	225,00	1.125,00
08	Fogão Industrial 04 BX BP com forno.	UNID.	SÓ AÇO (modelo conforme catálogo em anexo)	01	1.480,00	1.480,00
09	Mesa escritório em material MDF, revestido de melaminico (15 mm) com perfil "t", painel de mdf, revestido de melaminico (15 mm) estrutura dos pés em ferro pintura em epóxi, com madeira no meio entre os ferros, com duas gavetas, nas cores azul ou cinza. (Medindo:	UNID.	GIOBEL (modelo conforme catálogo em anexo)	03	295,00	885,00

Paulo

Francisco Alves Prudêncio
 Pregoreiro
 Portaria 009/2018-SAAE

Raimundo Miguelhães Costa
 Membro da Equipe de Apoio
 Matrícula 3487-1

Kenneth Philip A. Carvalho
 Membro da Equipe de Apoio
 Matrícula: 9036-1

Paulo 06

La Móveis 

LA MOVEIS COMÉRCIO LTDA.
 CEP: 65930-000 - Açailândia - MA
 Rua Bonaire, nº 170- Centro
 CNPJ: 18.056.740/0001-05
 INSC. EST.: 12.408.730-2
 Fone: (99) 3538-3832

	120x60x75).					
10	Mesa escritório em material MDF, revestido de melamínico (15 mm) com perfil "t", painel de mdf, revestido de melaminico (15 mm) estrutura dos pés em ferro pintura em epóxi, com madeira no meio entre os ferros, com duas gavetas, nas cores azul ou cinza. (Medindo: 150x60x75).	UNID.	GIABEL (modelo conforme catálogo em anexo)	03	340,00	1.020,00
11	Mesa para reunião estrutura: em aço industrial 1010/1020 chapa 16 com diâmetro o 19.05 mm e espessura de 1,5. Mesa formado por 06 colunas retangulares na horizontal em metalão 25 x 25 com fechamento interno em mdf 18 mm unindo o tampo aos pés, em perfil de aço, nas cores azul ou cinza. (Medindo: 180x80x75).	UNID.	GIABEL (modelo conforme catálogo em anexo)	01	710,00	710,00
12	Forno Micro-ondas. ESPECIFICAÇÕES TÉCNICAS: Potência 700W, Voltagem 110/220V, Categoria de consumo de energia: A, diâmetro do prato: 27 cm, na cor Branco, Garantia de 12	UNID.	ELETROLUX (modelo conforme catálogo em anexo)	01	500,00	500,00

fores

Francisco Alves Prudêncio
 Francisco Alves Prudêncio
 Pregoreiro
 Portaria 009/2018-SAAE
 Portada 0462017-SAAE

Raimundo Magalhães Costa
 Raimundo Magalhães Costa
 Membro da Equipe de Apoio
 Matrícula 3487-1

Keneth Philip A. Carvalho
 Keneth Philip A. Carvalho
 Membro da Equipe de Apoio
 Matrícula 9000-1

fores 07

La Móveis

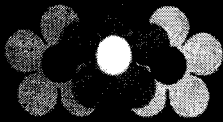

LA MOVEIS COMÉRCIO LTDA.
 CEP: 65930-000 - Açailândia - MA
 Rua Bonaire, nº 170- Centro
 CNPJ: 18.056.740/0001-05
 INSC. EST.: 12.408.730-2
 Fone: (99) 3538-3832

	meses.				
	VALOR TOTAL	26.300,00			

Valor global: R\$: 26.300,00 (Vinte e seis mil e trezentos centavos).

Declaramos que os preços unitários e total dos itens foram cotados em moeda nacional (Real – R \$), já incluídos todos os tributos (impostos e taxas), encargos fiscais, trabalhistas, comerciais e quaisquer outras despesas incidentes sobre o objeto da licitação.

AÇAILÂNDIA(MA), 03 de dezembro de 2018.



MARIA POLIANA DA SILVA
 CI. 92413698-7SSP/MA
 CPF nº 861.427.043-72
 SÓCIO-PROPRIETÁRIA

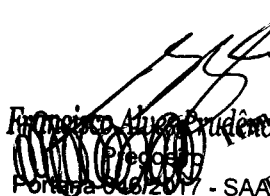

 Francisco Alves Prudêncio
 Pregoreiro
 Portaria 009/2018-SAAE

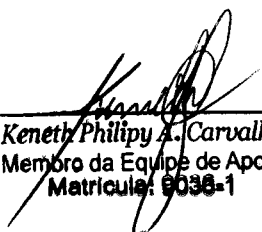

 Raimundo Magalhães Costa
 Membro da Equipe de Apoio
 Matrícula 3487-1

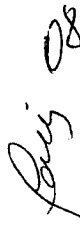

 Keneth Philip A. Carvalho
 Membro da Equipe de Apoio
 Matrícula: 6038-1

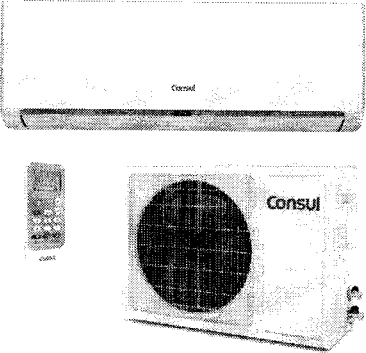
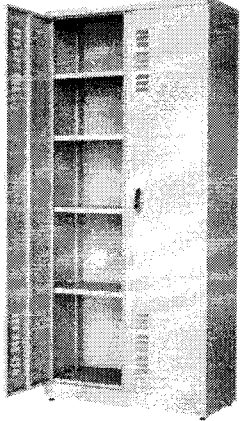
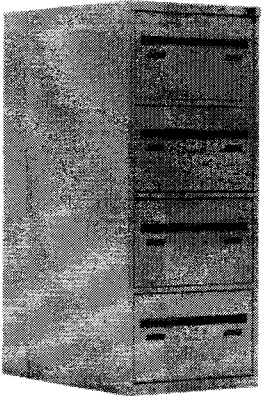

SAAE - MACPL
 Folha: 586
 Servidor (s): Eleana

CATÁLOGO

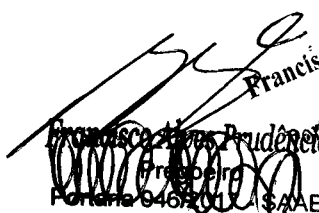
ITEM	PRODUTO	DESCRIÇÃO
01		<p>PRODUTO: CENTRAL DE AR- CONDICIONADO 9.000 BTUS TIPO SPLIT. 220V.</p> <p>MARCA: CONSUL</p> <p>MODELO: SPLIT HW Modelo: CBA09CBBNA CBB09CBBNA</p>
0002		<p>PRODUTO: ARMÁRIO AÇO 02 PORTAS CONFECCIONADO TODO EM CHAPA DE AÇO 26 MM.</p> <p>MARCA: W3</p> <p>MODELO: AL-402F</p> <p>DIMENSÕES: 1980 X 900 X 400MM (AXLXP).</p>
03		<p>PRODUTO: ARQUIVO EM AÇO: COM 04 GAVETAS P/ PASTAS SUSPENSA. CHAPA 26.</p> <p>MARCA: W3</p> <p>MODELO: OFL-4/710</p> <p>DIMENSÕES: 1330X470X710</p>

 Francisco Alves Prudêncio
 Pregoreiro
 Portaria 009/2018-SAAE
 Fone: 94620114 SAAE

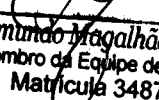

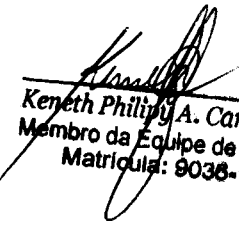
 Raimundo Magalhães Costa
 Membro da Equipe de Apoio
 Matrícula 3487-1



 Kenneth Philip A. Carvalho
 Membro da Equipe de Apoio
 Matrícula: 9038-1



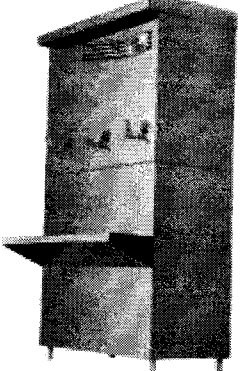
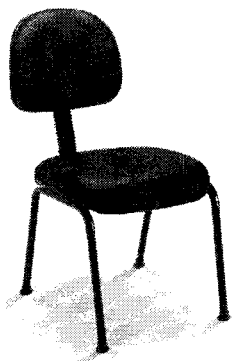

SAE 0114/CPL
Folha: 87
Servidor (s): Eliane

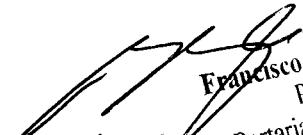
CATÁLOGO

04		<p>PRODUTO: BEBEDOURO INDUSTRIAL 100 LITROS 03 TORNEIRAS. AÇO INOXIDÁVEL.</p> <p>MARCA: SÓ AÇO</p> <p>MODELO: BBI-03TI</p>
05		<p>PRODUTO: CADEIRA FIXA PARA ESCRITÓRIO ESTOFADA. ENCOSTO TUBULAR SANFONA. CORES DIVERSAS.</p> <p>MARCA: PLAXMETAL</p> <p>MODELO: OPERATIVA SECRETÁRIA FIXA 4 PÉS</p>
06		<p>PRODUTO: CADEIRA GIRATÓRIA DIRETOR BRAÇO DIGITADOR ESTOFADA PARA ESCRITÓRIO. REFORÇO NO MEIO COM FRANGE.</p> <p>MARCA: PLAXMETAL</p> <p>MODELO: OPERATIVA ESTOFADA DIRETOR</p>

Francisco Alves Prudêncio
Pregoreiro
Portaria 009/2018-SAAE
Portaria 003/2017-SAAE

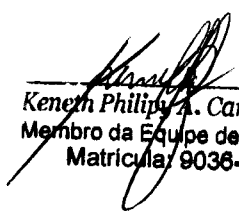
Raimundo Maranhães Costa
Membro da Equipe de Apoio
Matrícula 3487-1

Kenneth Philip A. Carvalho
Membro da Equipe de Apoio
Matrícula 9036-1









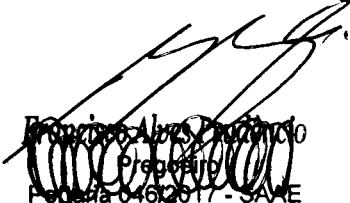

SAE 09/2018
Folha: 38
Servidor (s): Eliane

CATÁLOGO

07		<p>PRODUTO: ESTANTE DE AÇO 06 PRATELEIRAS, CHAPA 26.</p> <p>MARCA: W3</p> <p>MODELO: EDR-420/26.</p> <p>DIMENSÕES: 1980 X 925 X 420MM</p>
08		<p>PRODUTO: FOGÃO INDUSTRIAL 04 BOCAS COM FORNO.</p> <p>MARCA: SÓ AÇO</p> <p>MODELO: 51.09-0107 4B.2QDG.CF.</p>
09		<p>PRODUTO: MESA ESCRITÓRIO EM MDF, COM DUAS GAVETAS, PÉS EM FERRO. PINTURA EPÓXI.</p> <p>MARCA: GIOBEL</p> <p>MODELO: ECONÔMICA</p> <p>DIMENSÕES : 120X 0,60 X 0,75MM</p>

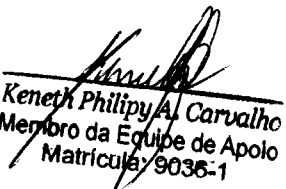

Francisco Alves Prudêncio
Pregoreiro
Portaria 046/2017 - SAAE
Francisco Alves Prudêncio
Pregoreiro
Portaria 009/2018-SAAE

Raimundo Magalhães Costa
Membro da Equipe de Apoio
Matrícula 3487-1

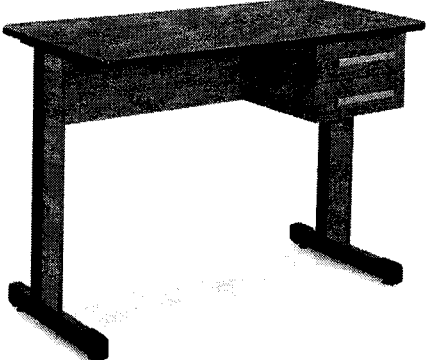
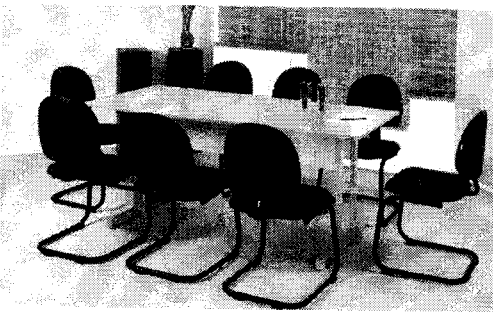
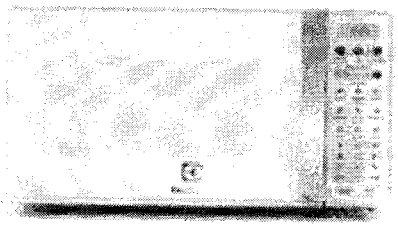

Kenneth Philiply A. Carvalho
Membro da Equipe de Apoio
Matrícula 9036-1

CATÁLOGO

10		<p>PRODUTO: MESA ESCRITÓRIO EM MDF, COM DUAS GAVETAS, PÉS EM FERRO. PINTURA EPÓXI.</p> <p>MARCA: GIOBEL</p> <p>MODELO: ECONÔMICA</p> <p>DIMENSÕES : 1,50X 0,60 X 0,75MM</p>
11		<p>PRODUTO: MESA PRA REUNIÃO ESTRUTURA EM AÇO INDUSTRIAL. CHAPA 16. FORMADA POR 06 COLUNAS.</p> <p>MARCA: GIOBEL</p> <p>MODELO: ECONÔMICA 15MM REF. 4.008.0.</p> <p>DIMENSÕES: 1,80 X 0,80X 0,75MM</p>
12		<p>PRODUTO: FORNO MICRO-ONDAS. 700 WTS DE POTÊNCIA</p> <p>MARCA: ELECTROLUX</p> <p>MODELO: MTO-30</p>

Francisco Alves Prudêncio
Pregoreiro
Portaria 009/2018-SAAE

Francisco Alves Prudêncio
Pregoreiro
Portaria 009/2018-SAAE

Raimundo Magalhães Costa
Membro da Equipe de Apoio
Matrícula 3487-1

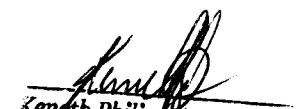
Kenneth Philip A. Carvalho
Membro da Equipe de Apoio
Matrícula: 9036-1



